

KLINIKA ZA PSIHIJATRIJU VRAPČE

BOLNIČKA CESTA 32, ZAGREB

POVIJEST GRADNJE, VALORIZACIJA I
PRIJEDLOG KONZERVATORSKIH SMJERNICA



INSTITUT ZA POVIJEST UMJETNOSTI

ZAGREB, LIPANJ 2023.

KLINIKA ZA PSIHIJATRIJU VRAPČE

BOLNIČKA CESTA 32, ZAGREB

POVIJEST GRADNJE, VALORIZACIJA
I PRIJEDLOG KONZERVATORSKIH SMJERNICA

Zagreb, lipanj 2023.

KONZERVATORSKI ELABORAT

Autorice

Dr. sc. Ivana Mance Cipek

Dr. sc. Ana Šverko

Dr. sc. Sandra Križić Roban

Dr. sc. Katarina Horvat-Levaj

Arhitektonska snimka

Vektra d.o.o.

Grafička obrada nacrtu

Maja Kamenar, mag. ing. arch.

Fotografije

Paolo Mofardin

Jovan Kliska

Grafičko oblikovanje

Franjo Kiš, ArTresor naklada

Restauratorsko sondiranje

Špatula d.o.o.

Voditeljica

Mirta Krizman, dipl. restaurator-konzervator, kiparica

Stručne asistentice

Dijana Fadljević Hulina, mag. konz.-rest. umjetnina, slikarica

Hana Šeić, drvodjeljski tehničar, restauratorica

Lektura

Rosanda Tometić

Recenzenti

Dr. sc. Irena Kraševac

Nevenka Sokolić, dipl. ing. arh.

Naručitelj

Ing4 Studio

Izvršitelj

Institut za povijest umjetnosti

Voditeljica istraživanja

Dr. sc. Katarina Horvat-Levaj

SADRŽAJ

UVOD	5	II.6. Materijal i tehnika gradnje	55	V.2. Vanjština	86
I. POVIJESNA ANALIZA FORMIRANJA I OBLIKOVANJA PROSTORA (<i>Ivana Mance Cipek</i>)	9	II.7. Građevinsko stanje	57	V.2.1. Pročelja	86
I.1. Zgrada bolnice i njezino urbano okružje	11	III. GENEZA GRADNJE I ADAPTACIJE (<i>Sandra Križić Roban</i>)	59	V.2.2. Krovnište	86
I.1.1. Bolnica na kraju grada	11	III.1. Inauguracija novoizgrađene bolnice i postupno proširenje kompleksa	61	V.3. Zaključci i smjernice za daljnje radove	86
I.1.2. Vrapče – povijesni rakurs	11	III.2. Osobitosti unutrašnjosti glavne zgrade u izvornoj fazi gradnje	62	VI. KONZERVATORSKO-RESTAURATORSKI ISTRAŽIVAČKI RADOVI U INTERIJERU (<i>Mirta Krizman, Dijana Fadljević Hulina</i>)	87
I.2. Naručitelji i korisnici	12	III.3. Obnove u međuratnom razdoblju	67	VI.1. Opis istraživačkih sondi	88
I.2.1. Modernizacija za banovanja Ivana Mažuranića	12	III.4. Obnove i nova izgradnja unutar kompleksa nakon Drugoga svjetskog rata	67	VI.2. Zaključci	97
I.2.2. Povijest izgradnje	13	IV. VALORIZACIJA PROSTORNO- -ARHITEKTONSKIH OBILJEŽJA (<i>Katarina Horvat-Levaj</i>)	71	VI.2.1. Svečana dvorana na drugom katu	97
I.2.3. Izbor zemljišta	14	V. PRIJEDLOG KONZERVATORSKIH SMJERNICA ZA UREĐENJE I OBNOVU (<i>Katarina Horvat-Levaj</i>)	81	VI.2.2. Stolarija	97
I.2.4. Program i arhitektonska osnova bolničkoga kompleksa u vrijeme gradnje	17	V.1. Unutrašnjost	83	VI.2.3. Stubišta	97
II. ANALIZA ARHITEKTONSKIH OBILJEŽJA I ZATEČENOG STANJA (<i>Ana Šverko</i>)	23	V.1.1. Podrum	83	VI.2.4. Veža	98
II.1. Smještaj	25	V.1.2. Prizemlje	83	VI.2.5. Prostorije ureda ravnateljice, tajnice i zamjenika	98
II.2. Organizacija unutarnjeg prostora	29	V.1.3. Stubišta	83	Povijesni naliči drvenarije i bravarije vrata u interijeru	99
II.2.1. Podrum	30	V.1.4. Prvi kat	83	Povijesni naliči stubišta	99
II.2.2. Prizemlje	32	V.1.5. Drugi kat	86	VII. IZVORI I LITERATURA	101
II.2.3. Prvi kat	37	V.1.6. Stolarija i druga oprema	86	VII.1. Izvori	103
II.2.4. Drugi kat	40			VII.2. Literatura	103
II.3. Unutarnja oprema	42			VII.3. Elaborati	103
II.4. Pročelja	48			VII.4. Mrežni izvori	103
II.5. Krovnište	52			Licencije	104



Klinika za psihijatriju Vrapče, pogled iz zraka prema jugoistoku

Uvod

Prema narudžbi multidisciplinarnog projektnog ureda Ing4Studio, Institut za povijest umjetnosti izradio je konzervatorski elaborat za glavnu zgradu Klinike za psihijatriju Vrapče, reprezentativnog zdanja unutar bolničkog kompleksa na adresi Bolnička ulica 32 (k.č. 1146/1, k.o. Vrapče), stradalog u potresu 22. ožujka i 29. prosinca 2020. godine. Kompleks bolnice u Vrapču, koji obuhvaća glavnu zgradu i paviljone unutar perivojno uređenoga prostora, visokokvalitetni je spomenik urbanizma i arhitekture, građen od 1877. do 1879. godine prema projektu arhitekta Kune Waidmanna. Njegova reprezentativna glavna zgrada zaštitni je znak cijeloga bolničkog kompleksa koji se obnavljao i dograđivao do danas te je kao cjelina s pripadajućim perivojem unesen u registar kulturnih dobara RH pod oznakom Z-704. Glavna zgrada je upisana u zk. ul. 8098 k.o. Vrapče novo, a njezina tlocrtna površina iznosi 3045 m².

Kompleks bolnice u Vrapču, s glavnom zgradom utemeljenom na tipologiji baroknog dvorca, višestruko je važan, ne samo za razvoj historicističke arhitekture u Zagrebu nego i šire, kao jedna od prvih modernih bolničkih ustanova iz druge polovice 19. stoljeća u Hrvatskoj. Gradnja bolnice bila je povod za dolazak njemačkoga arhitekta Kune Waidmanna u Zagreb, koji se u gradu trajno nastanio, pridonijevši preobrazbi Zagreba nakon potresa 1880. godine u srednjoeuropski velegrad. Iako Waidmannov graditeljski rad, uz palače, ljetnikovce i javne zgrade u Zagrebu, sadrži i druge bolnice diljem Hrvatske, projekt Vrapča najvrjednije je poglavlje njegova bogatog opusa. Ujedno je to jedna od arhitektonski najrazrađenijih zagrebačkih bolnica i fokus urbanističkoga razvoja zapadnoga dijela grada.

Kao pojedinačno zaštićeno kulturno dobro, u kontekstu konstrukcijske sanacije nakon oštećenja u potresima 2020. godine, zgrada zaslužuje cjelovitu obnovu utemeljenu na arhivskim i terenskim istraživanjima, koja je proveo Institut za povijest umjetnosti, te na restauratorskim sondiranjima, koje je provela tvrtka Špatula d.o.o. Izvještaji o restaura-

torskom sondiranju i konzervatorski elaborati čine jedinstvenu dokumentaciju za obnovu. Treba napomenuti da je glavna zgrada, koja je predmet ove studije, samo dio kompleksa koji je pojedinačno zaštićeno kulturno dobro. Njezina obnova stoga će biti potpuna kad se prema konzervatorskoj i hortikulturnoj studiji obnovi i prilaz klinici,

fontana te perivoj i ostale zgrade kompleksa. Preporučuje se stoga da se ovoj studiji priloži i konzervatorska studija kompleksa Klinike Vrapče, kao i povijesno-hortikulturna studija pripadajućega perivoja, kako bi sve buduće etape obnove bile sinkronizirane i stručno utemeljene u skladu sa spomeničkom vrijednošću kompleksa.

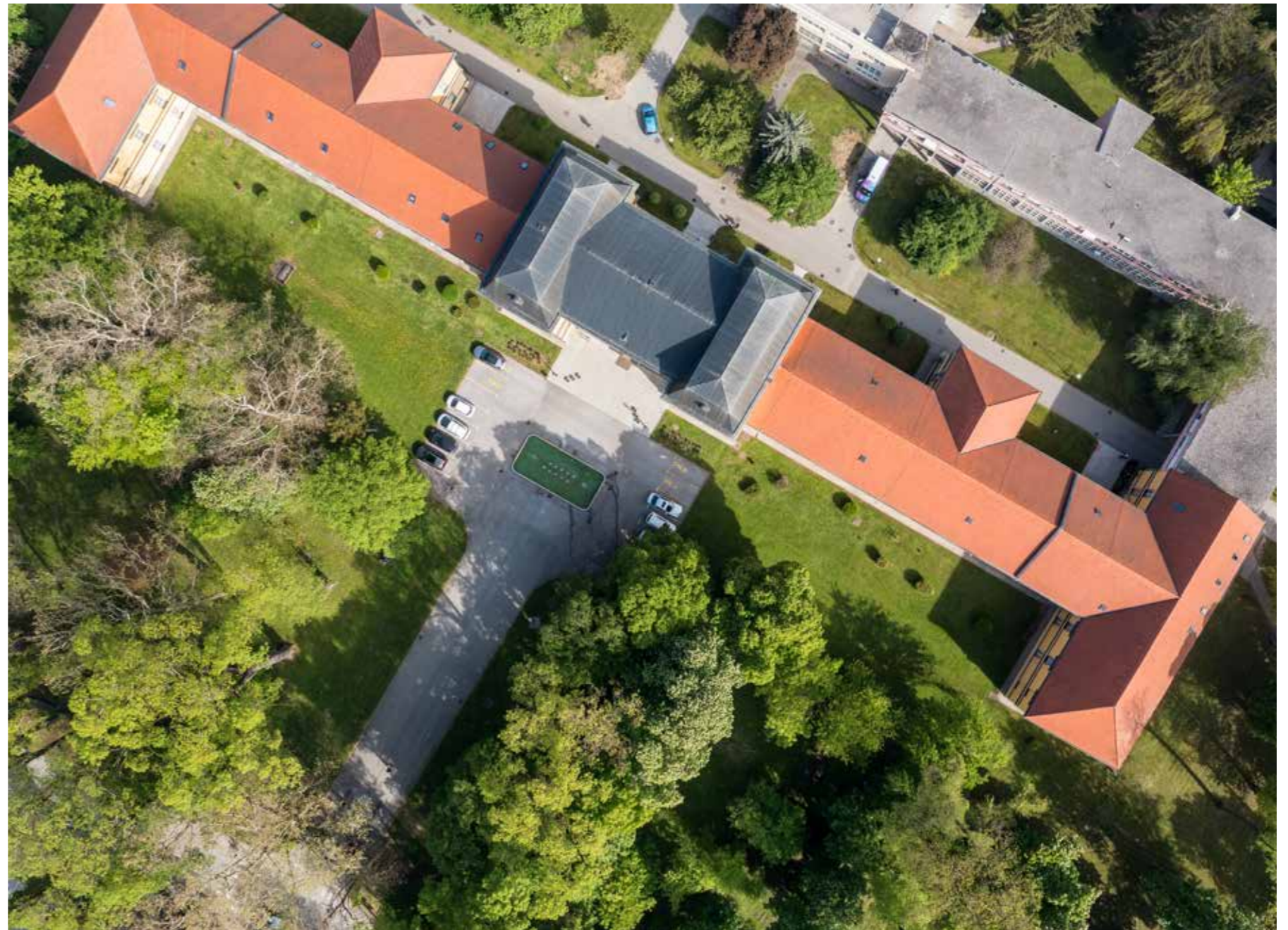

Ortogonalna snimka

Klinika za psihijatriju Vrapče, Bolnička cesta 32

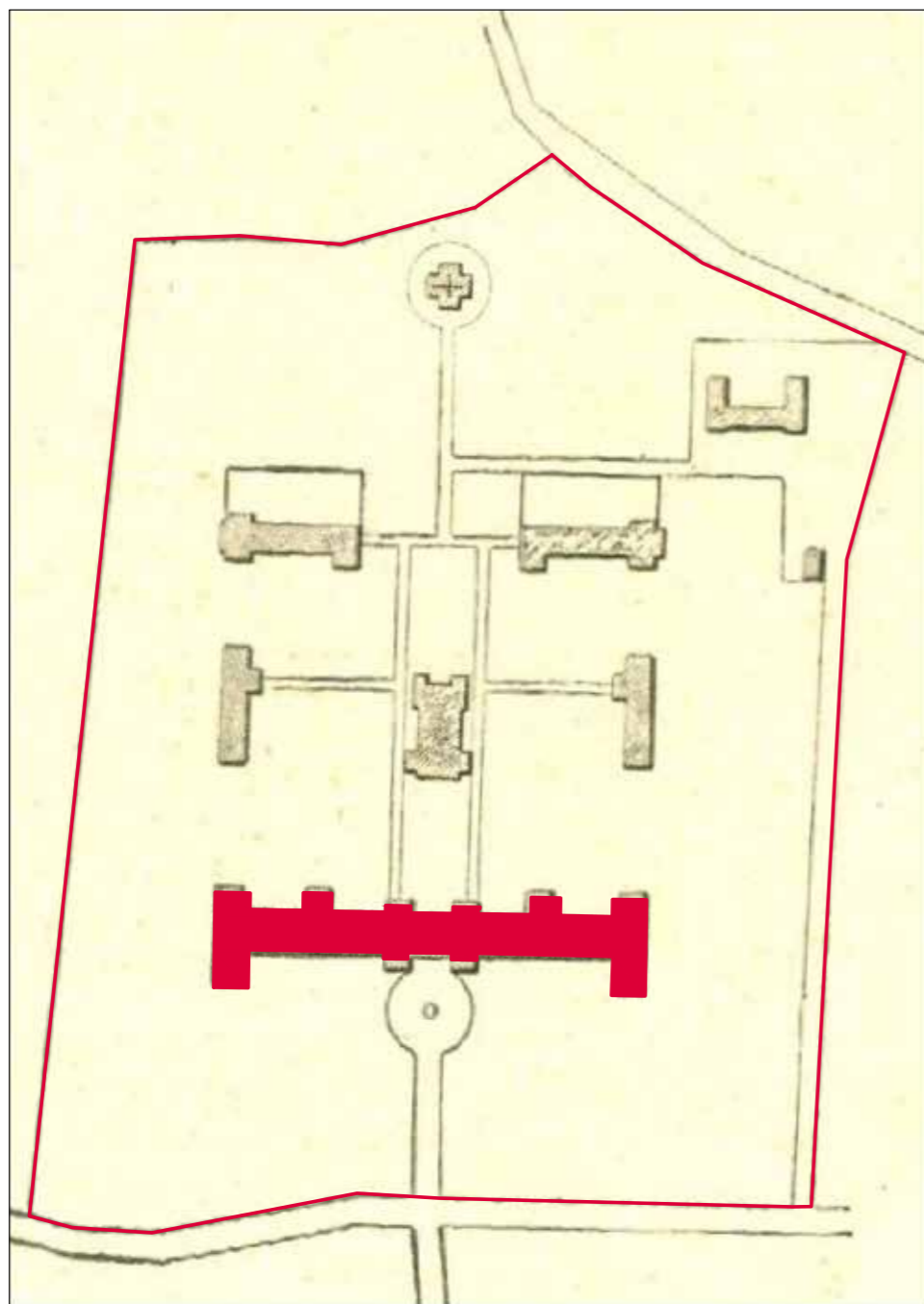

BOLNICA 1879. GODINE

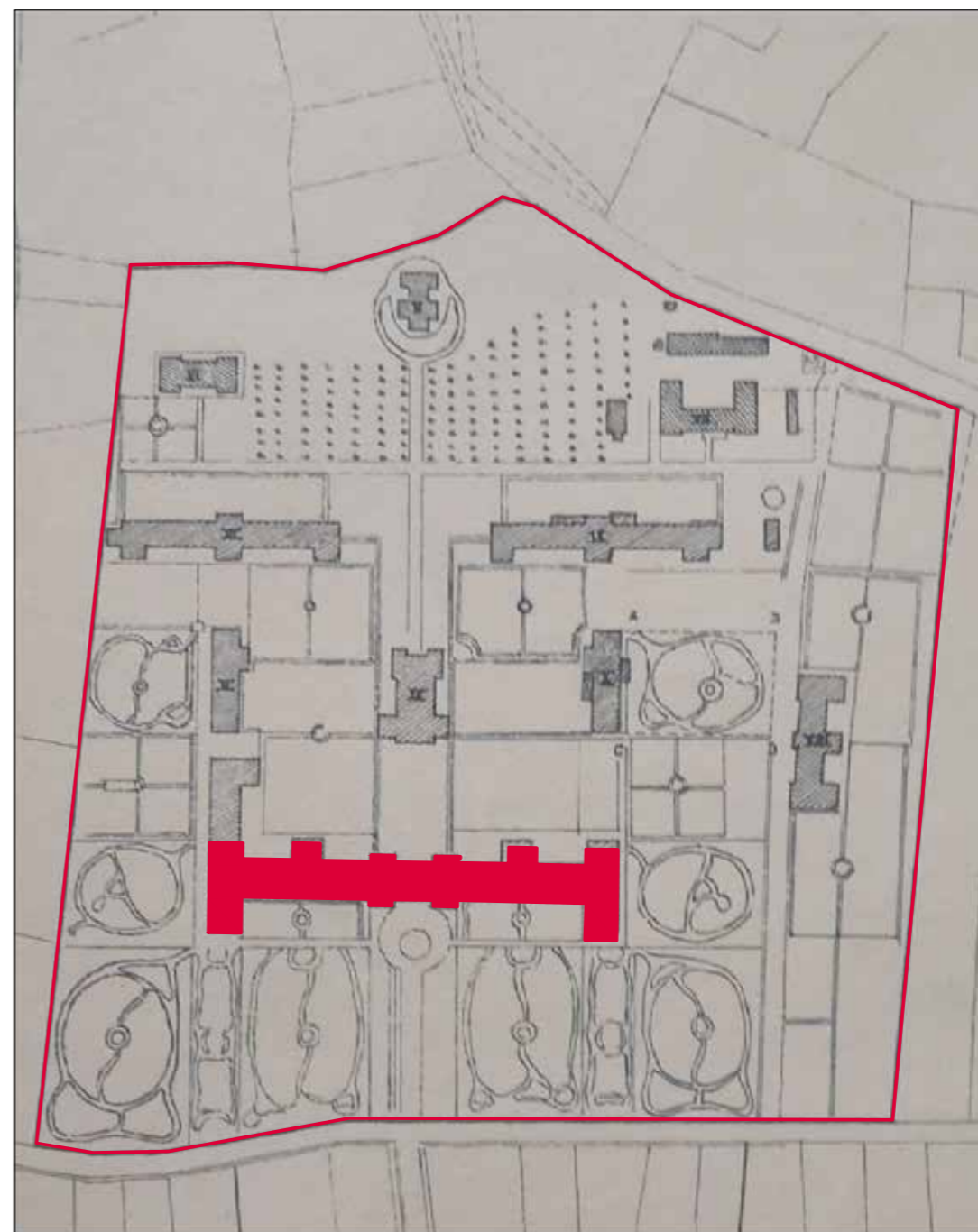

BOLNICA 1900. GODINE

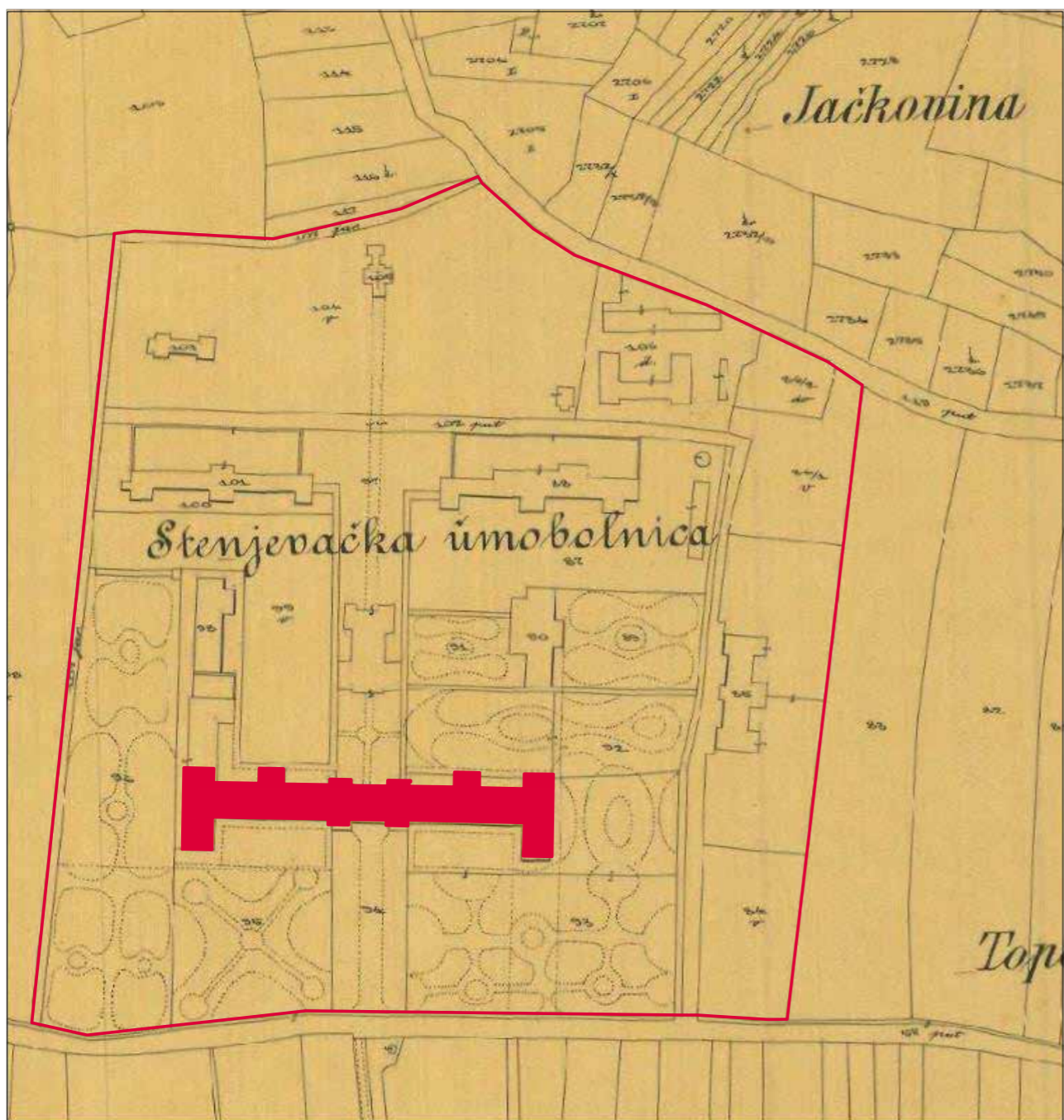

BOLNICA 1932. GODINE

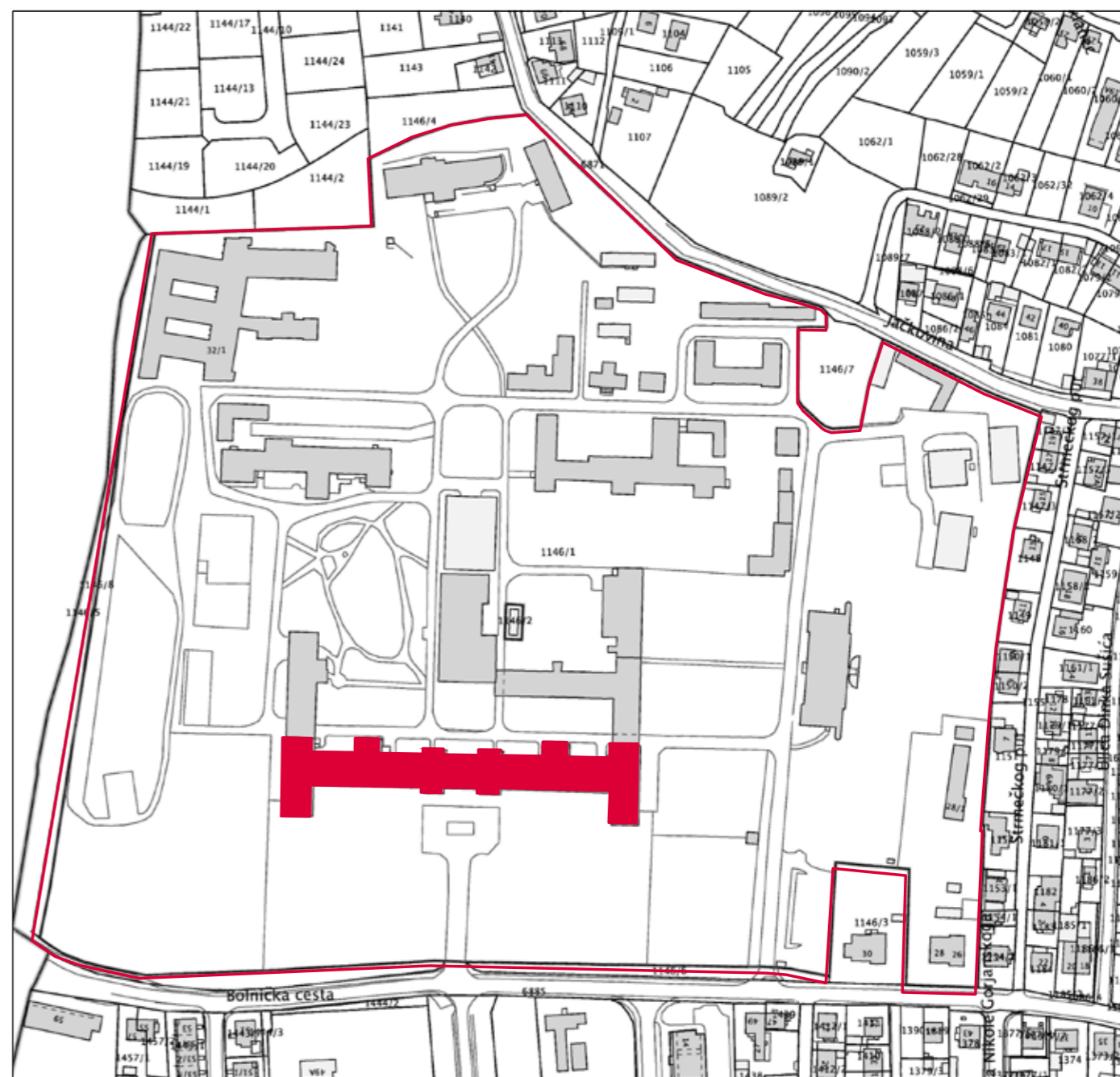

DANAŠNJI KATASTAR

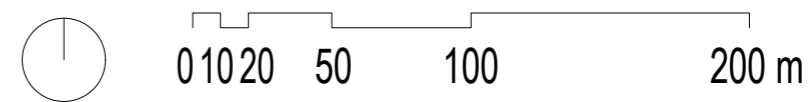



SNIMKA IZ ZRAKA 2020.

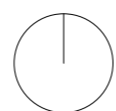

0 10 20 50 100 200 m



Klinika za psihijatriju Vrapče, pogled iz zraka prema sjeverozapadu

I.1. Zgrada bolnice i njezino urbano okružje

I.1.1. Bolnica na kraju grada

Kompleks Klinike za psihijatriju Vrapče na adresi Bolnička cesta 32 smješten je u gradskoj četvrti Podsused–Vrapče, najzapadnijem administrativnom području grada Zagreba. U vrijeme gradnje bolničkoga sklopa, područje Vrapča i okolice, međutim, ni približno nije urbanizirano – unatoč prometnom putu koji spaja Zagreb i Podsused, odnosno cesti, a od 1862. godine i željeznici. Potkraj 19. stoljeća to je od grada odvojen teritorij, isključivo ruralnog karaktera, geografski obilježen podsljemenskim bregovitim terenom te premrežen brdskim potocima koji, slijevajući se prema Savi, njezino porječje »primiču« sjeveru. Lokacija nadomak grada, koja je s njime prometno povezana, ali i dovoljno od njega udaljena, zasigurno je bila element koji je utjecao na smještaj specijalističke ustanove, koja je prema tadašnjim shvaćanjima ipak podrazumijevala određenu socijalnu izolaciju. S odmakom vremena, dakako, bolnica će postići suprotan efekt: zbog svoje društvene, ali i gospodarske funkcije, zapošljavajući razmjerno velik broj ljudi, bitno će utjecati na urbani razvoj toga područja, a svojom arhitekturom u njega donijeti i novo mjerilo, koje će ga čvršće povezati sa Zagrebom i njegovim graditeljskim identitetom. Današnji ambijent bolničkoga kompleksa koji još uvijek, unatoč proširenjima i novogradnjama, odlikuje razvedena struktura uronjena u raskošno zelenilo, svjedoči o vremenu nastanka kad je teren na kojem se gradila bolnica bio pustopoljina. Iako se Vrapče razvilo kao gradska četvrt, osobito nakon Drugoga svjetskog rata kad i administrativno postaje dijelom Zagreba (povezujući se prometnicama i opremajući se drugom komunalnom infrastrukturom¹), kultivirani park i perivoj i danas je posebno bogatstvo, koje ustanovu istovremeno

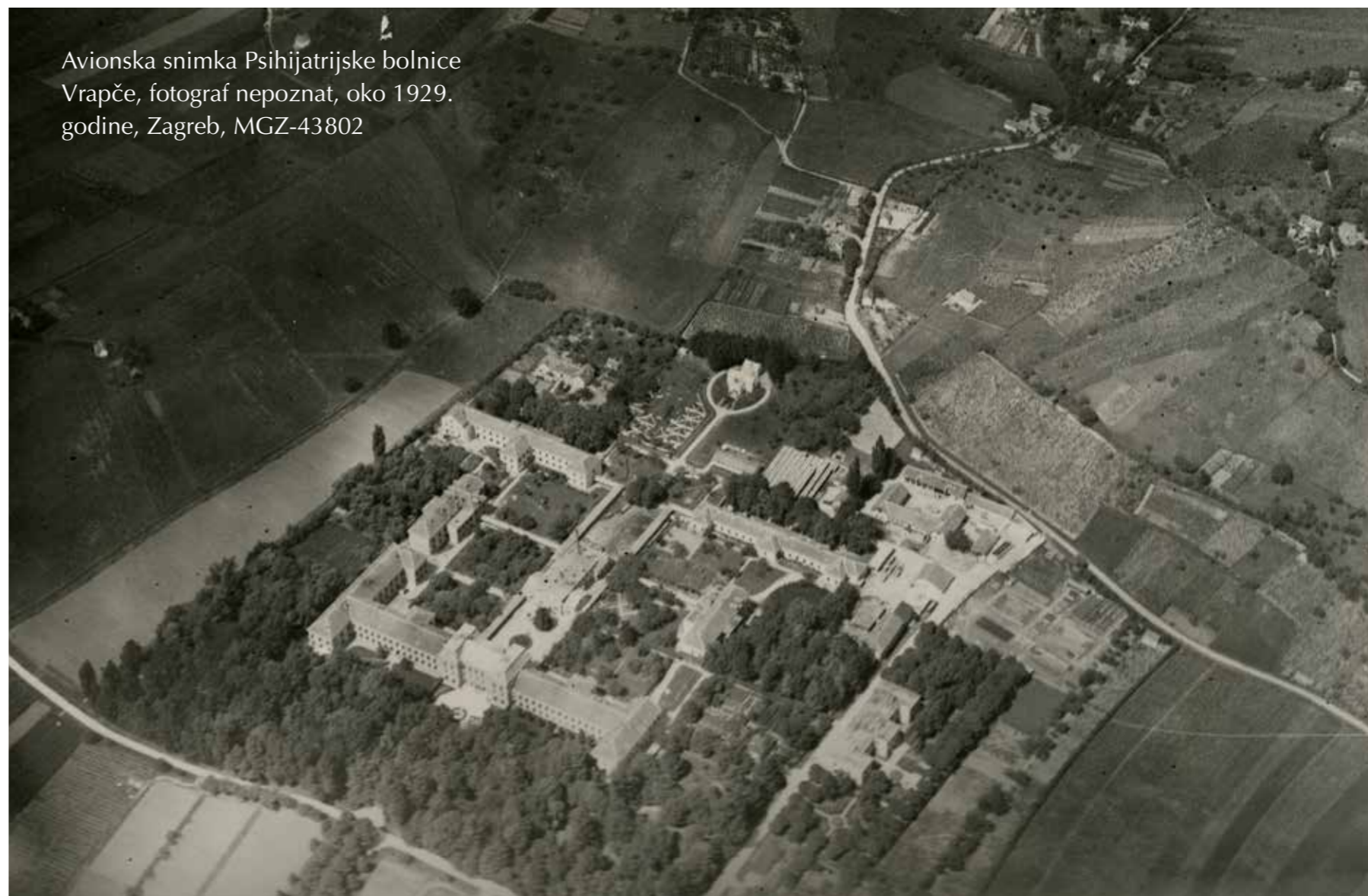

Avionska snimka Psihijatrijske bolnice Vrapče, fotograf nepoznat, oko 1929. godine, Zagreb, MGZ-43802

spaja sa životom grada, ali joj i jamči potrebnu prostornu autonomiju.

I.1.2. Vrapče – povijesni rakurs

Područje Vrapča, s Grmoščicom i Završjem, povijesno je činila skupina posjeda zagrebačkoga Kaptola na zapadu zagrebačke okolice.² U kraljevskoj potvrdi izdanoj Kaptolu 1217. godine područje se imenuje kao »Rabuch« te se opisuju okvirne granice posjeda: sjeverno od Ponikva na potok Vrapčanec i s njega na Grmoščicu pa prema jugu do

rijeke Save, a zapadno do Vratislavovih zemalja u Stenjevcu te mimo stenjevačke crkve ponovno prema sjeveru do Ponikva.³ Područje koje danas obuhvaća Općinu Vrapče bilo je nastanjeno i u pretpovijesno doba, što potvrđuju i arheološki nalazi.⁴ Višestoljetni položaj kaptolskog feuda također je potvrđivao kontinuitet naseljavanja i korištenja prostora, pa se povijesno naseljeni prostor Vrapča (Vrabče) prostirao od podnožja Zagrebačke gore niz potok Vrabečak sve do Save. Rudolf Horvat navodi da je Kaptol 1528.

1 ZLATKO JURIC, Regulacioni plan i direktivna regulaciona osnova Zagreba iz 1949.: sadržaj, kontekst vremena, nastanka i urbanističke prakse, u: *Časopis za suvremenu povijest*, 3 (2022.), 747.

2 LELJA DOBRONIĆ, *Topografija zemljišnih posjeda zagrebačkog kaptola prema izvorima XIII. i XIV. stoljeća*, Zagreb, 1952., 183.

3 Isto, 185.

4 Povijest naselja, na: *Oš grof Janko Drašković*, mrežne stranice. <http://www.os-grofa-jdraskovica-zg.skole.hr/povijest/619-povijest-naselja.html> (pristupljeno



Pogled na Podsused, fotograf August Mühlbauer, 30. 3.1890. godine, Zagreb
MGZ-fot-8124

godine dodijelio zemljište u Vrapču izbjeglim obiteljima iz Like, što se dokazuje i onomastikom današnjega stanovništva.⁵ Župa Vrapče spominje se još u najstarijem sačuvanom popisu župa Zagrebačke nadbiskupije iz 1334. godine, a smatra se da je postojala i prije toga vremena.⁶ Stara župna crkva Svetoga Križa nalazila se na brežuljku otprilike kilometar udaljenom od današnje župne crkve, a uz nju se nalazilo i groblje. Povijesno središte naselja Vrapče formirat će se oko nove župne crkve sv. Barbare, sagrađene 1703. godine, koja je danas s kurijom župnog dvora zaštićena kao pojedinačno kulturno dobro (Z-721) unutar zaštićene kulturno-povijesne cjeline Gornje Vrapče (Z-1537). Premda je povijesna matrica naselja danas čitljiva samo u najužem krugu oko župne crkve, ukupni ambijent bregovitog naselja, u kojem dominira ranobarokna crkva s cinktorom i zvonikom te grobljem u zaleđu, odlikuje se iznimnom slikovitošću.

Negdašnje središte s crkvom sv. Barbare danas se nalazi između dva nova središta, tj. Donjeg i Gornjeg Vrapča. Sre-

5 Isto.

6 Zagrebačka nadbiskupija: Župna crkva sv. Barbare u zagrebačkom Vrapču, na: *Informativna katolička agencija*, mrežne stranice. ZAGREBAČKA NADBISKUPIJA Župna crkva sv. Barbare u zagrebačkom Vrapču – IKA (hkm.hr)

dište Donjeg Vrapča planski se formiralo nedaleko od završetka Ilice i početka Aleje Bologne i u vrijeme gradnje bolnice nije bio urbanizirano područje. Kao nova gradska četvrt, područje Donjeg Vrapča počinje se razvijati tek nakon Drugoga svjetskog rata, temeljem regulacijskoga plana iz 1949. i njegovih dopuna iz 1953. godine, kojima se predviđa i nova prometnica uz postojeću željezničku prugu, današnju Aleju Bologne, kojom se izlazi iz Zagreba prema zapadu.⁷ Urbanizaciju potiče i industrijska zona između Stenjevca i Podsuseda.⁸ Na području koje će se u sljedećem razdoblju tek početi urbanistički planirati i izgrađivati, postojeći bolnički kompleks predstavlja jasan reper, koji zadaje nove ulične pravce (Vrapčanska aleja, Bolnička ulica) i jamči svojevrsnu cezuru između stambeno-ladanjskog podbrežja i užurbane, prometne nizine.

1.2. Naručitelji i korisnici

1.2.1. Modernizacija za banovanja Ivana Mažuranića

Niz reformi u svrhu unapređenja građanskih, političkih i socijalnih prava provedenih u vrijeme Mažuranićeve uprave (1873.–1880.) pokazao se kao trajan zalog izgradnji moderne nacionalne države. Unatoč ograničenoj autonomiji političkog okvira Banske Hrvatske i Hrvatsko-ugarske nagodbe, legislativa i institucionalna infrastruktura postavljene u to doba značile su napredak na mnogim područjima društvenog života, ponajprije u pogledu liberalizacije građanskog djelovanja i poduzimanja, sekularizacije obrazovanja i njegova protezanja na najšire društvene slojeve te organizacije socijalne skrbi i zdravstva.⁹ Organizacija

7 JURIĆ (bilj. 1), 742.

8 Isto, 747.

9 Usporediti: AGNEZA SZABO, MIRJANA GROSS, *Prema hrvatskom građanskom društvu. Društveni razvoj u civilnoj Hrvatskoj i Slavoniji šezdesetih i sedamdesetih godina 19. stoljeća*, Zagreb, 1992., 369–423; DALIBOR ČEPULO, Mažuranićeve reforme 1873.–1880.: modernizacija kao izgradnja države i nacije, u: *Intelektualac, kultura, reforma: Ivan Mažuranić i njegovo vrijeme. Zbornik radova*,

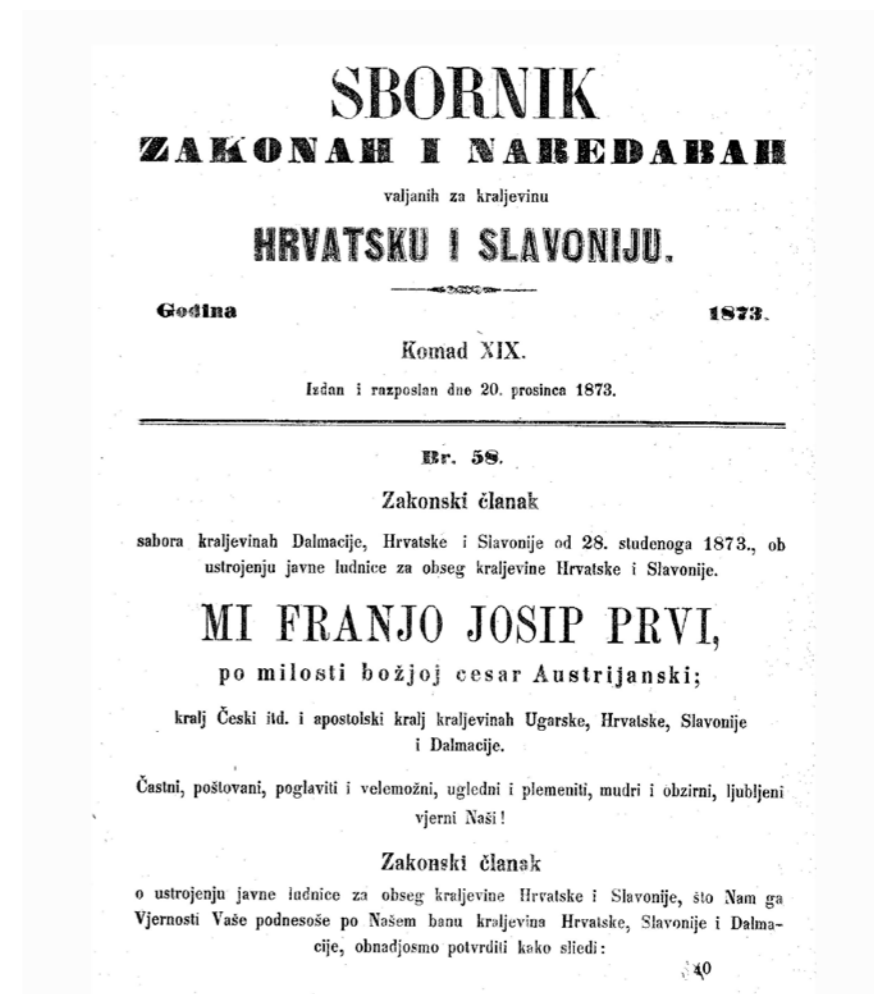

Zakonski članak sabora kraljevinah Dalmacije, Hrvatske i Slavonije od 28. studenoga 1873. o ustrojenju javne ludnice za obseg kraljevine Hrvatske i Slavonije (list 1)

učinkovitog ustava u cilju zdravstvenog zbrinjavanja svih slojeva stanovništva, uključujući i seljaštvo do kojega liječnička usluga uopće nije dopirala, jedan je od prioriteta na polju javnih politika, pa je još i prije Mažuranićeve banovanja izrađen prijedlog osnove za regulaciju zdravstvenog sustava po uzoru na novi austrijski zakon iz 1870. godine.¹⁰ Zbog opstrukcija Središnje vlade u Budimpešti, Za-

(ur.) Dalibor Čepulo, Tea Rogić Musa, Drago Roksandić, Zagreb, 2014./2015., 1–72.

10 Gesetz vom 30. April 1870, betreffend die Organisation des öffentlichen Sanitätendienstes. Dostupno na mrežnim stranicama: *ALEX – historische Rechts- und Gesetzestexte On line*. ÖNB-ALEX - Reichsgesetzblatt 1849-1918 (onb.ac.at)

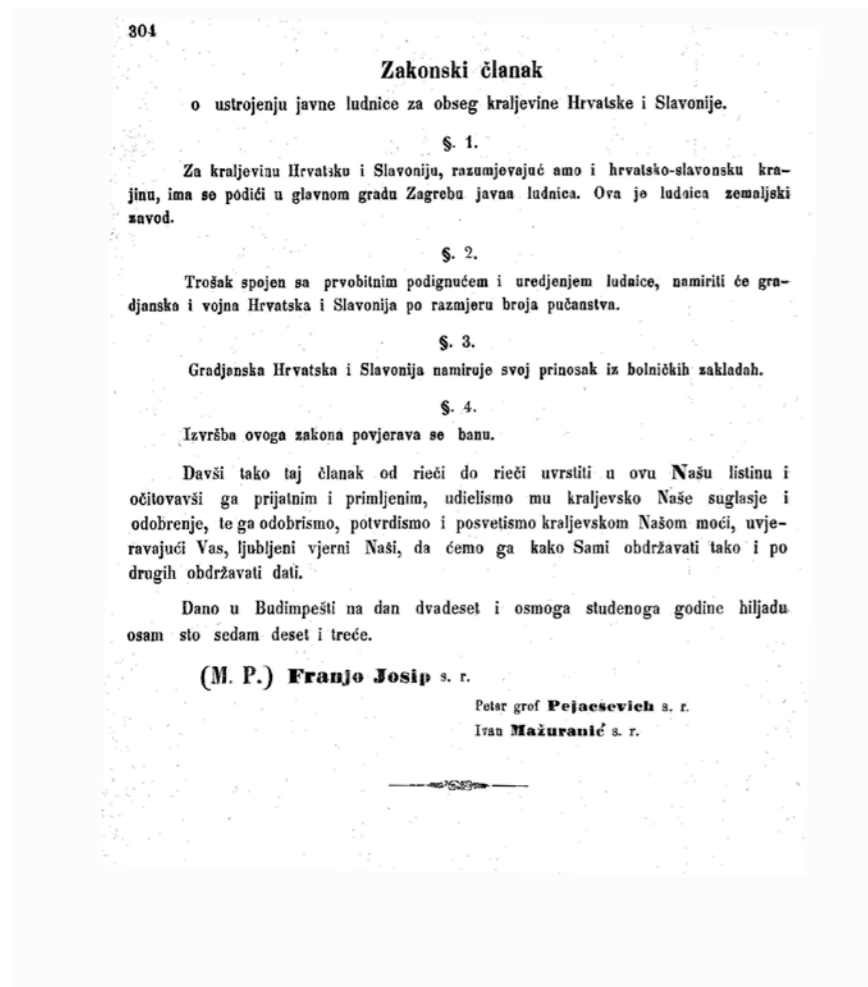

Zakonski članak sabora kraljevinah Dalmacije, Hrvatske i Slavonije od 28. studenoga 1873., ob ustrojenju javne ludnice za obseg kraljevine Hrvatske i Slavonije (list 2)

kon o uređenju zdravstva u kraljevini Hrvatskoj i Slavoniji bit će donesen tek 1874. godine,¹¹ a u njemu se, slijedeći austrijski predložak, briga za duševne bolesnike i njihova evidencija izrijeком stavlja u nadležnost države.¹² Uspostava i izgradnja specijalističke bolnice za psihijatrijske bolesnike također je tema o kojoj se u trenutku Mažuranićeva

11 DALIBOR ČEPULO, Izgradnja hrvatske moderne uprave i javnih službi 1874.–1876., u: *Hrvatska javna uprava* 3, 1 (2001.), 113–144.

12 §3, c) »Držati u evidenciji nahodnike, gluho-niemi, mahnite i smetene, koji su po javnih zavodih, te nadzirati obskrbu njihovu«. Zakon od 15. studenoga 1874. ob uređenju zdravstva u kraljevini Hrvatskoj i Slavoniji. Dostupno na mrežnim stranicama: *ALEX – historische Rechts- und Gesetztexte On line*. ÖNB-ALEX - Landesgesetzblatt Kroatien und Slavonien 1850-1918 (onb.ac.at)

stupanja na dužnost već godinama raspravlja, pa će jedna od prvih zakonskih odredbi koje novoimenovani ban potpisuje biti upravo odredba o *ustrojenju javne ludnice za obseg kraljevine Hrvatske i Slavonije* (1873.), smještene u Zagrebu.¹³

1.2.2. Povijest izgradnje

Historijat podizanja današnje Klinike za psihijatrijske bolesti Vrapče, negdašnje bolnice za umobolne u Stenjevcu, manje-više je poznat te iznesen u više znanstvenih i stručnih publikacija, među kojima se ističe disertacija Lavoslava Glesingera, koji je temu iscrpno obradio temeljem arhivskoga istraživanja.¹⁴ O potrebi zasnivanja specijalističke ustanove za liječenje i smještaj takve vrste pacijenata govori se i nastoji od sredine stoljeća. Osim postupnog razvoja psihijatrije kao grane medicine, a time i pripadajuće bolničke infrastrukture u Europi, na otvaranje toga pitanja utječe i neposredna situacija u Zagrebu, gdje se psihijatrijski bolesnici hospitaliziraju od osnutka Bolnice milosrdne braće (1804.) u zasebnom odjelu smještenom u dvorištu

13 Zakonski članak sabora kraljevinah Dalmacije, Hrvatske i Slavonije od 28. studenoga 1873., ob ustrojenju javne ludnice za obseg kraljevine Hrvatske i Slavonije. Dostupno na mrežnim stranicama: *ALEX – historische Rechts- und Gesetztexte On line*. ÖNB-ALEX - Landesgesetzblatt Kroatien und Slavonien 1850-1918 (onb.ac.at)

14 [Izbor iz literature:] IVO ŽIROVČIĆ, Osvrt na trideset godina obstanka Kraljevskog zemaljskog zavoda za umobolne u Stenjevcu [šapirografirana spomenica], u: *Psihijatrijska bolnica Vrapče 1879. – 1999.*, (ur.) Vlado Jukić, Bartol Matijaca, Zagreb, 1999., 7–32; BRANKO GOSTL, Historijat bolnice u Vrapču, u: *Neuropsihijatrija*, 4 (1954.), 190–192; RUDOLF HERCEG, Zavod za umobolne „Stenjevec“ od 1879. do 1933., u: *Stenjevec. Državna bolnica za duševne bolesti 1879. – 1933. Spomenica povodom pet decenija rada*, Zagreb, 1933., 6–29; LAVOSLAV GLESINGER, Povijest psihijatrije u Hrvatskoj (preisak doktorske disertacije, 1959.), u: *Ludnica i lučbarnica. Razvoj laboratorija u psihijatrijskoj bolnici*, (ur.) Marko Pečina, Stella Fatović-Ferenčić, Zagreb, 2012.; RUDOLF TURČIN, Historijat psihijatrijske bolnice Vrapče, u: *Psihijatrijska bolnica Vrapče 1879 – 1979*, (ur.) Rudolf Turčin et al., Zagreb, 1979., 11–24; VLADO JUKIĆ, *Izgradnja, dogradnje i adaptacije zgrada i drugih infrastrukturnih objekata bolnice „Vrapče“ od 1877. do 2014. godine. Iz povijesti bolnice Vrapče*, Zagreb, 2015.

kompleksa na zagrebačkoj Harmici.¹⁵ Nedostatnost kapaciteta, napose neprimjerenost uvjeta i vrste skrbi još početkom neoapsolutističkog doba, artikulira se kao hitna javna potreba, pa središnji ured za unutarnje poslove u Beču 1853. daje načelnu privolu na opetovane zahtjeve Banskoga vijeća da se izgradi takva bolnica o državnom trošku.¹⁶ Izostanak sredstava inicijativu je odgodio za još nekoliko godina. S mrtve točke pokrenuo ju je dr. Josip Kalasancije Schlosser (Jindřichov, 1808. – Zagreb, 1882.) koji 1864. dolazi na funkciju praliječnika (*protomedicus*) Kraljevine Dalmacije, Hrvatske i Slavonije. Schlosser već 1865. sastavlja spis *Osnova o podignuću i ustrojenju zemaljske ludnice*, koji upućuje Namjesničkom vijeću, u kojem se jasno ističe potreba izgradnje specijalističke ustanove koja će bolesnike ne samo zbrinjavati nego i liječiti, omogućavajući im i primjerenu radnu terapiju i boravak na zraku.¹⁷ Schlosser tada predviđa jedinstvenu zgradu, u kojoj bi se različite kategorije bolesnika mogle međusobno distancirati. Zatraživši od Zemaljskog ministarstva da izradi nacrt i proračun, Namjesničko je vijeće svu dokumentaciju uputilo na bečku dvorsku kancelariju, koja je pak odobrenje uvjetovala konzultacijama sa stručnjacima s toga područja.¹⁸ Ekspertiza se zatražila od dr. Josepha Gottfrieda Riedela (Frýdlant, 1803. – Beč, 1870.), predstojnika nove bečke psihijatrijske bolnice, koji je predložio povećanje ukupnoga programa gradnje i prostorne izmjene Schlosserova plana. Na poticaj Roberta Zlatarovića (Zagreb, 1817. – Zagreb, 1881.), koji 1868. postaje povjerenikom za unutarnje poslove, prijedlozi su napokon stigli i pred Sabor, gdje se između jeseni 1868. i proljeća 1869. raspravlja o gradnji bolnice.¹⁹ Odlučuje se da projekt vodi posebno imenovano povjerenstvo pri vladi, o čijem će se radu izvještavati ban i vlada te Sabor.²⁰ Temeljem aproksimacija, planira se

15 GLESINGER (bilj. 14), 73.

16 Isto, 80.

17 Isto, 80–81.

18 Isto, 81.

19 Isto, 81–82.

20 Usporediti i dokumentaciju sa sjednica Vlade i Građevinskog odsjeka

kompleks za 200 do 250 bolesnika, uz mogućnost širenja; raspravlja se o financiranju putem zasnivanja zaklade, a i o lokaciji, koja se predviđa na Črnomercu, na tzv. Pristerovu zemljištu podno Sv. Duha i na okolnim parcelama.²¹ Nemogućnost zatvaranja financijskoga plana gradnje u kojoj su trebale sudjelovati i krajiške vlasti, međutim, odgodit će konačno usvajanje prijedloga i donošenje zakona o gradnji bolnice za daljnjih pet godina: ujesen 1872. predmet će se napokon uputiti zakonskom odboru Sabora,²² a sljedeće je jeseni spomenuti zakonski članak prihvatila i proglasila vlada, odnosno ban (1873.). Ljeti 1874. posebna komisija (dr. Josip K. Schlosser, dr. Antun Schwartz, tajnik zdravstvenoga odsjeka Zemaljske vlade i dr. Stjepan Magjarević, pukovnijski liječnik) otputovat će u Graz kako bi razgledala tamošnju psihijatrijsku bolnicu te stekla neposredne uvide za gradnju zagrebačke. Rezultat toga posjeta bit će elaborat *Osnova za gradjenje ludnice u Zagrebu*, objavljen 25. lipnja 1874., koji uz gradečkoga gradskog mjernika [Srećka/Felixa] Jacominija potpisuju sva trojica članova komisije i koji zapravo donosi cjelovit program izgradnje buduće zagrebačke klinike. Isto će povjerenstvo, odnosno građevinski savjetnik Juraj Augustin, predložiti da se angažira arhitekt Kuno Waidmann, koji 1876. izrađuje nacрте za dogradnju psihijatrijske klinike bolničkog kompleksa u Klagenfurtu.²³ U sačuvanoj dokumentaciji Zemaljske vlade moguće je pratiti tijek Waidmannova angažmana – od posjeta Zagrebu radi dogovora potkraj siječnja 1877., kad s ostalim članovima povjerenstva obilazi i potencijalne lo-

kacije za gradnju bolnice u Zagrebu i okolici,²⁴ preko arhitekta očitovanja i obrazloženja skica koje planira učiniti, do rasprava iz kojih će sredstava namiriti njegov trošak i do naloga za plaćanje temeljem predočenih skica itd.²⁵ Do jeseni bit će gotovi prvi nacrti koje pred vladom obrazlaže građevinski savjetnik Augustin, a arhitektu Waidmannu isplaćuje se dio ugovorene plaće.²⁶ Potkraj listopada Waidmann će biti angažiran i u svojstvu tehničkog nadziratelja pri gradnji.²⁷ Bolnica se gradi tijekom 1878. i 1879. godine. Gradnju je nadzirao, dakle, sam Waidmann uz pomoć kraljevskoga inženjerskog pristava Alfreda Kappnera i tehničkoga pomoćnika Ivana Becka, uz vrhovni nadzor državnoga Građevinskog odsjeka, a izvelo ju je poduzeće Ludwig Deutsch, Rill i Schoman iz Budimpešte.²⁸ Novi zavod svečano je otvoren 16. studenoga 1879., a još pret hodnog dana prevezeni su bolesnici iz Bolnice milosrdne braće, o čemu izvještavaju i novine.²⁹

1.2.3. Izbor zemljišta

Prema prvom prijedlogu vladina povjerenstva, nova se bolnica trebala graditi na zemljištu na Črnomercu, koje bi uz naknadu bio spreman ustupiti veletrgovac Emanuel Prister. Početkom 1875. godine ispituju se i mogućnosti ustupanja okolnih parcela drugih vlasnika te se kopa tlo radi ispitivanja terena; istovremeno se, međutim, prikupljaju ponude i za druge lokacije.³⁰ Na sjednici vlade potkraj 1876. godine ban iznosi prijedlog da se razmotri i alternativna lokacija u Dubravi, odnosno na Granešini, smatrajući da je pogodnija za bolesnike koji trebaju mir, a na Črnomercu se očekuje širenje gradske zone.³¹ Na izmaku siječnja 1877. godine povjerenstvo koje su činili inženjer Juraj Augustin, mjernik [Srećko] Jacomini, arhitekt Kuno Waidmann i tajnik zdravstvenog odsjeka Antun Schwarz obilazi svih šest lokacija za koje postoje ponude: uz Črnomerec, posrijedi su dvije lokacije u Stenjevcu – *marof* milosrdne braće »preko glavne ceste prema Jankomiru« i zemljište »pod brijegom onkraj željezničke pruge«, potom u Dubravi »iznad Granešine lijevo od glavne sisačke ceste« pa »Biškupnica između te ceste i Laščinah do Bukovačkog puta« i, napokon, kanoničko zemljište na Šalati.³² Nakon obilaska terena, povjerenstvo je i dalje bilo mišljenja da je zemljište na Črnomercu najpogodnije za gradnju.³³ Kako svjedoče sačuvani nacrti, povjerenstvo skicira položaj bolnice i na Črnomercu i u Dubravi i na Laščini i u Vrapču. Ipak, u svibnju će se donijeti odluka da zemljište na Črnomercu ne dopušta širenje kompleksa u budućnosti te se zemljište »pod brijegom onkraj željezničke pruge« u Stenjevcu ocjenjuje najprikladnijim, uz uvjet da se izgradi pristupna cesta iz-

u fondu HR-HDA-79 (UOZV), kut. 255, sv. 15 7B 2090/1875.

21 Danas je ondje kompleks Katoličkog sveučilišta.

22 GLESINGER (bilj. 14), 82.

23 JOSIP KALASANCIJE – KLEKOVSKI SCHLOSSER, STJEPAN MAGJAREVIĆ, ANTUN SCHWARZ, SREĆKO JAKOMINI, *Osnova za gradjenje ludnice u Zagrebu, 1874. godine*, Hrvatski državni arhiv, UOZV, 79/115/18/11958. U zapisnicima Vlade učestalo se nailazi na podatak da je Waidmann inženjer koji „gradi“ ili „dograđuje“ umobolnicu u Celovcu, odnosno Klagenfurtu. Objavljeni zapisnik sjednice korušskog parlamenta od 9. travnja 1877. također ga spominje kao inženjera koji je u travnju 1876. detaljno „razradio“ (*ausgearbeitet*) nacрте za novu bolnicu. Razinu Waidmannova autorstva nije moguće preciznije odrediti.

24 Zapisnik o sjednici kralj. herv. slav. dalm. zemaljske vlade, održanoj dne 27. siječnja o 11 sati prije pol dana, HR-HDA-79 (UOZV), kut. 255, sv. 15 7B 2090/1875.

25 Erklärung [Waidmannovo pojašnjenje nacрта koje ugovara da će ih učiniti od 28. siječnja 1877.]; Euer Wohlgeboren [Waidmannovo pismo Vladi od 2. ožujka 1877.]; Zapisnik o konferencijalnoj sjednici kr. hrv. slav. dalm. zem. vlade održanoj dne 20. veljače 1877. u 5 sati navečer; Zapisnik izvještaja J. Augustina vladi i nalog kraljevskoj zemaljskoj blagajni od 31. svibnja / 2. lipnja; i drugi spisi. HR-HDA-79 (UOZV), kut. 255, sv. 15 7B 2090/1875.

26 Augustin gradj. savjetnik izvješćuje o tehničkom operatu za gradnju ludnice, zapisnik od 26. listopada 1877. i Augustin izvješćuje o potankom izpitivanju detaljnoga operata za ludnicu u Zagrebu, izvještaj od 12. rujna 1877., HR-HDA-79 (UOZV), kut. 255, sv. 15 7B 2090/1875.

27 Gradjevni odsjek predlaže sporazum s zdravstvenim odsjekom da se za gradnju ludnice u Zagrebu tehnička služba angažira i arhitekt Waidmann angažira, zapisnik od 5. siječnja 1878., HR-HDA-79 (UOZV), kut. 255, sv. 15 7B 2090/1875.

28 JURAJ AUGUSTIN, *Opis gradnje i uredjenja Kr. zemaljskoga zavoda za umobolne iz Hrvatske i Slavonije u Stenjevcu sa primjetbama o postupanju s bolestnicima u takovom zavodu*, Zagreb, 1900., Prilog III, 3.

29 GLESINGER (bilj. 14), 85.

30 Usporediti dokumentaciju u HR-HDA-79.

31 Zapisnik o konferencijalnoj sjednici kralj. herv. slav. dalm. zemaljske vlade, održanoj dne 30. prosinca 1876. poslie podne, HR-HDA-79.

32 Zapisnik o konferencijalnoj sjednici kr. herv. slav. dalm. Zemaljske vlade održanoj dne 27. siječnja 1877. o 11 sati prije podne, HR-HDA-79.

33 Beschreibung der zum Zwecke der Erbauung einer Landes- Irrenanstalt besichtigen Bauplätze, 26. Jaunuar, 1877.; Zapisnik o sjednici kralj. herv. slav. dalm. zemaljske vlade, održanoj dne 27. siječnja o 11 sati prije pol dana, HR-HDA-79.



Prijedlog smještaja bolničkog kompleksa na zemljištu na Črnomercu, HR-HDA-79

među glavne prometnice koja Stenjevec spaja sa Zagrebom i same parcele.³⁴ S Kaptolom, koji je većinski vlasnik ze-

34 Zapisnik od 11. svibnja 1877. u pogledu nacrtah za gradnje zemaljske ludnice u Zagrebu, HR-HDA-79; Osnova glede odkupiti se imajućih zemljištah potrebitih za gradjenje zemalj. ludnice u gor. Vrabče [nacrt], na istom mjestu.



Prijedlog smještaja bolničkog kompleksa na dvije lokacije u gornjoj Dubravi, HR-HDA-79

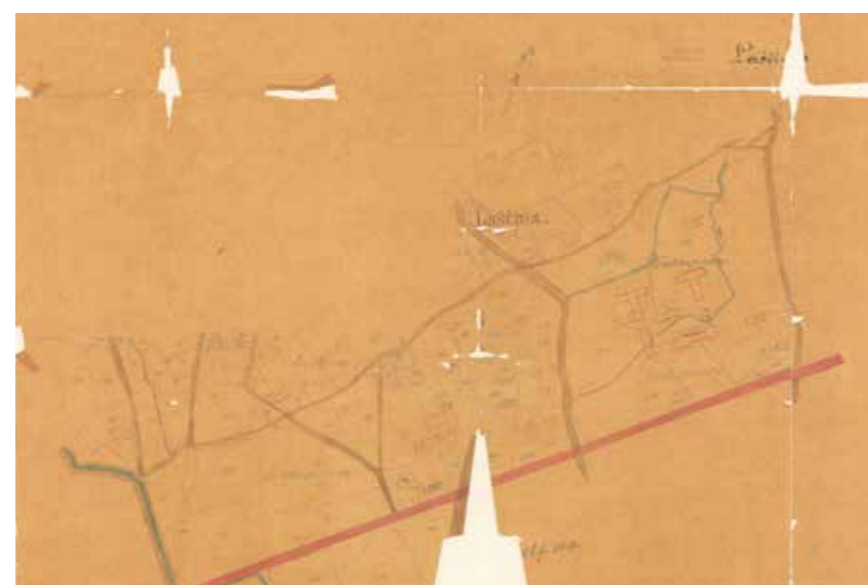

Prijedlog smještaja bolničkog kompleksa na lokalitetu Bišćina kod Laščine, HR-HDA-79



Karta s označenim parcelama koje se otkupljuju za izgradnju bolnice u Vrapču, sign. Augustin, HR-HDA-79

mljišta, pregovara se o otkupu tijekom rujna i listopada te se zemljište u studenome napokon i otkupljuje.³⁵

Zavod je tako izgrađen na parceli koja je ležala na desnoj (sjevernoj) strani zemaljske ceste i južne željeznice koja je

35 Usporediti izvještaje državnog nadodvjetnika na istom mjestu.

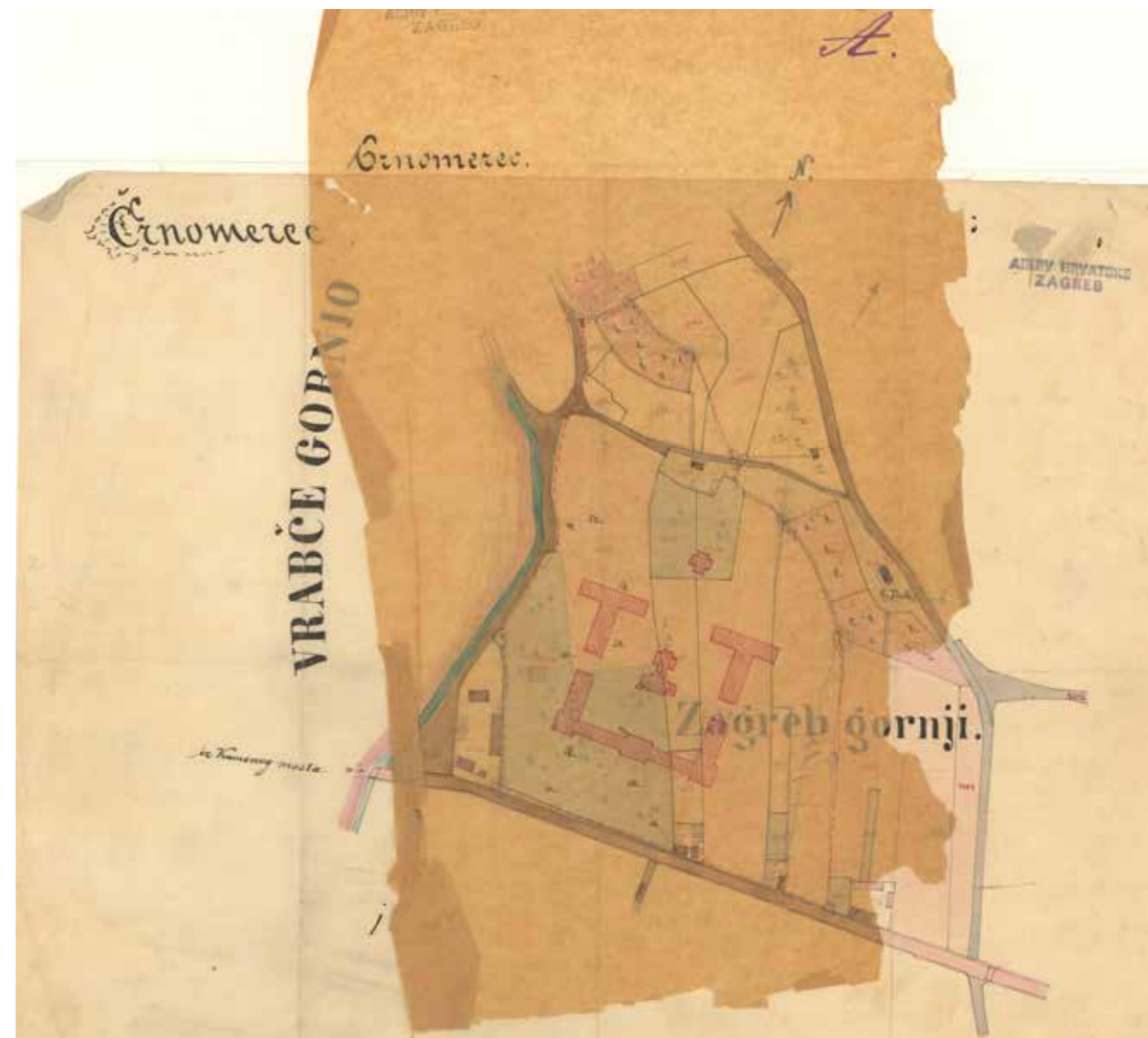
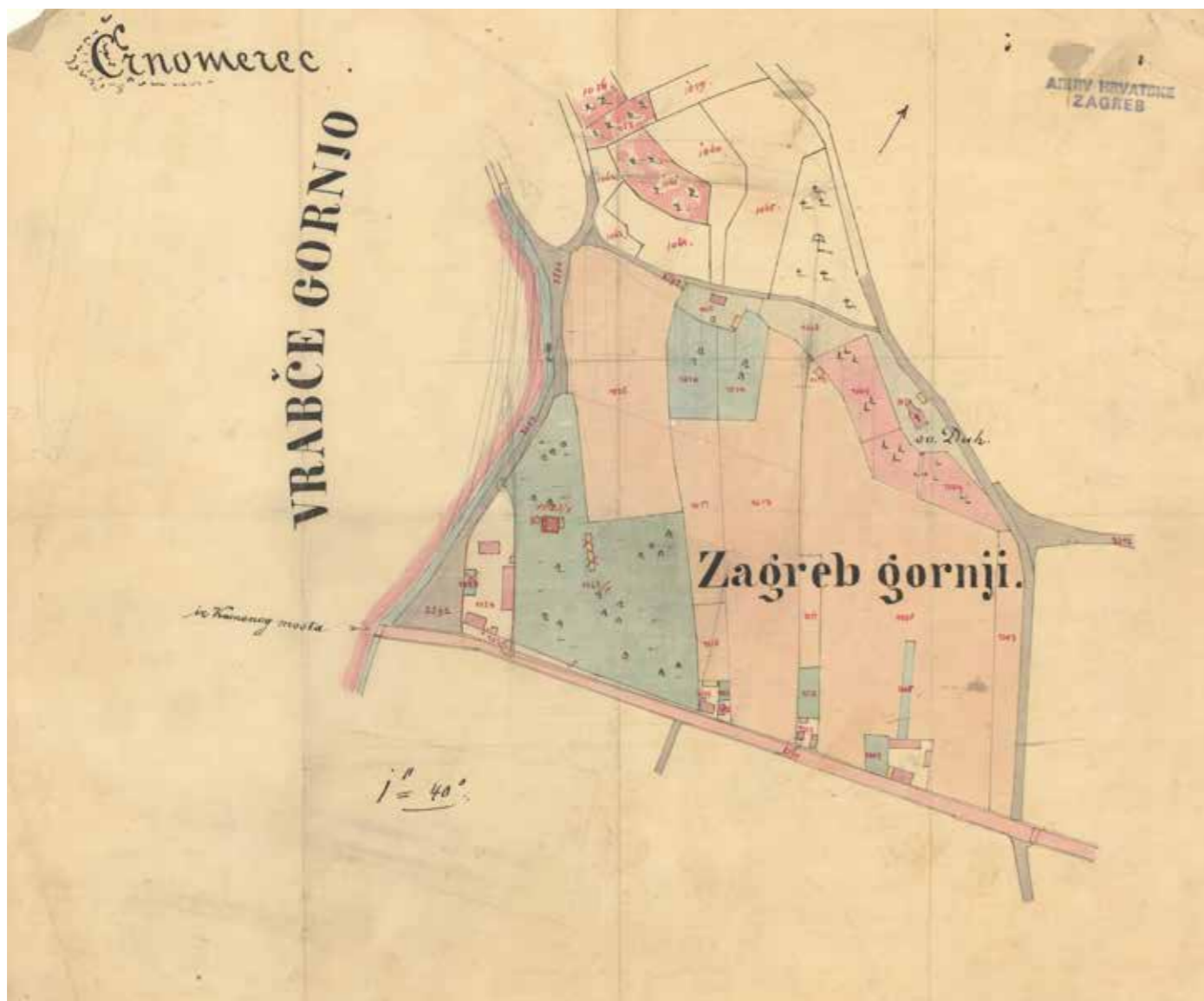

Karta Vrapča s označenim položajem bolnice, HR-HDA-79

Karta Vrapča i okolice s označenim položajem bolnice i pravcem odvodne grabe, HR-HDA-79

vodila iz Zagreba u Podsused, tada oko 7 km udaljenoj od Zagreba, na gradilištu od 69.000 m² (kompleks je zauzeo 6975 m²).³⁶ Prije početka gradnje zemljište je trebalo nivelirati, tj. povisiti i drenirati.³⁷ Unatoč tome, vlaga će još dugo biti problem, kao i sustav kanalizacije koji zbog položaja terena nije bilo moguće riješiti na adekvatan način. Tek je denivelacijom korita potoka Vrapčak i regulacijom jednog dijela Save izgrađen sustav odvodnih kanala dostatnog nagiba za otjecanje kanalizacije.³⁸

36 AUGUSTIN (bilj. 28), Prilog III, 3.

37 Usporediti i HERCEG (bilj. 14), 11.

38 Isto.

1.2.4. Program i arhitektonska osnova bolničkoga kompleksa u vrijeme gradnje

Spomenuti elaborat *Osnova za gradjenje ludnice u Zagrebu*, koji potpisuju Schlosser, Schwarz, Magjarević i Jacomini, objavljen 25. lipnja 1874. godine, prvi je dokument koji donosi integralni program gradnje, opreme i osoblja, uključujući detaljan opis dispozicije bolničkog kompleksa i raspodjelu funkcija.³⁹ Prema tom elaboratu, predviđa se hibridni model koji združuje bolničke sustave »centraliziranog tj. engleskog« i »paviljenskog tj. francuskog« tipa: veće središnje zdanje s aneksima, uz mogućnost proširenja nadgradnjama, dogradnjama i novim paviljonima. Glavna zgrada sastojala bi se od središnjega dvokatnog dijela, s vežom kroz koju se prolazi prema stražnjem dijelu kompleksa (u kojem bi bili smješteni administracija, stanovi upravitelja i pomoćnog liječnika) te jednokatnih bočnih krila, zatvarajući u cjelini U-tlocrt. Planira se također da se na jednokatna bočna krila odmah dograđuju prizemne dependanse, namijenjene bolesnicima kojima je potrebna izolacija. Elaborat predviđa egzaktnu raspodjelu bolesnika prema kategorijama (tri tzv. *reda* bolesnika, u pet odjela) u etažama bočnih krila (posebno za žene, posebno za muškarce). Osim sobama za pacijente, svaki od odjela bio bi opremljen prostorijama za osoblje, čajnom kuhinjom, prostorijom za umivanje i zahodima. U krilima u kojima su smješteni bolesnici predviđa se orijentacija soba prema unutarnjem dvorištu, a uzduž vanjskih fasada široki hodnici koji će služiti za dnevni boravak pacijenata te za izlazak u prostor šetališta, u kojem se planira drvored, a dok drvored ne doraste, i ozelenjene sjenice. U podrumu su predviđeni pogoni za grijanje i radionice. U unutarnjem prostoru kompleksa, u osi središnjega dijela, planiraju se zgrade kupaonice i središnje kuhinje te strojarnice i pra-

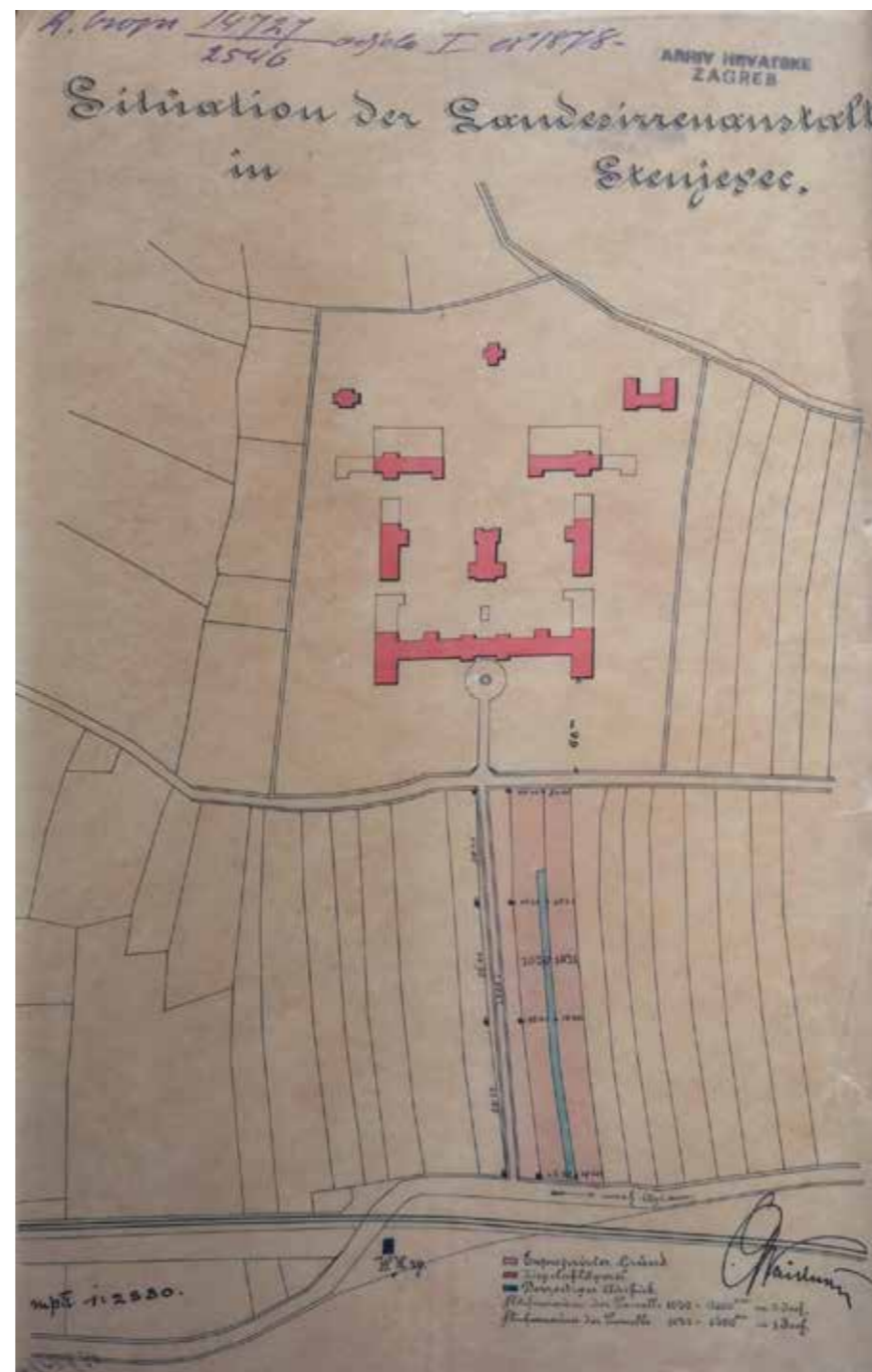

Položajni nacrt bolnice, 1878., sign. K. Waidmann, HR-HDA-79

onice; bile bi to zasebne jedinice, povezane međusobno, ali i s glavnom zgradom te bočnim krilima, suhom vezom. Ti nadsvođeni prolazi ujedno bi dijelili prostor unutarnjeg dvorišta na tri cjeline, a predviđa se da budu ostakljeni i da služe kao svojevrsna zimska šetnica.

Taj će program biti polazna osnova za projekt; premda će se do trenutka izrade detaljnoga izvedbenog projekta u ne-

kim aspektima reducirati, a predloženi elementi tlocrtne dispozicije izmijeniti prema modelu paviljenskog sustava, program će se u glavnim crtama ipak ispuniti. Prema zapisniku vladine sjednice od svibnja 1877. godine na kojoj sudjeluje i Kuno Waidmann, a na kojoj su Zdravstveni i Građevinski odsjek vlade trebali postići sporazum o predloženim idejnim nacrtima, kompleks bi izgledao ovako:⁴⁰ u središtu je glavna zgrada sa središnjim dvokatnim dijelom i jednokatnim krilima (tzv. dograda I); u pravcu bi se simetrično nadovezivali prizemni paviljoni za »nečiste« bolesnike (tzv. dograda II) i za njima za »mahnite« (dograda III). Središnje unutarnje zdanje objedinjavalo bi kuhinju, praonicu i parostrojarnicu, pri čemu bi prva dva dijela bila katna, a strojarnica bi bila prizemnica. Kompleks bi prema prvotnom programu uključivao i gospodarstvenu zgradu te mrtvačnicu, kao i zgradu za kužne bolesnike. Hodnici bi bili ipak orijentirani prema unutarnjim dvorištima i užji, jer bi se dnevni boravak bolesnika organizirao u zasebnim prostorijama. Sadržaji unutar pojedinih odjela ostali bi isti (kupaonice, zahodi, čajne kuhinje, sobe za osoblje itd.). Suhe veze, tj. natkriveni hodnici kojima bi jedinice kompleksa bile povezane, bile bi drvene. Šetališta su predviđena sa svih strana. Prema prvotnom programu, zelenom ogradom, tj. živicom, bila bi razdijeljena u zone za pojedine vrste bolesnika. Podrumi se planiraju ispod središnjega dijela glavne zgrade, ispod jednokatnih bočnih krila te ispod kuhinje i strojarnice. Sačuvani situacijski nacrt koji potpisuje Waidmann potvrđuje opisanu dispoziciju.

Prema elaboratu koji objavljuje predstojnik Građevinskoga odsjeka vlade Juraj Augustin 1900. godine *Opis gradnje i uredjenja kraljevskog zemaljskog zavoda za umobolne iz Hrvatske i Slavonije u Stenjevcu sa primjetbama o postupanju s bolesnicima u takovom zavodu*, može se zaključiti da je u prvoj građevinskoj fazi velik dio predviđenih sadržaja izgrađen.⁴¹ Međutim, zbog pritiska pacijenata čiji je broj

39 JOSIP KALASANCIJE – KLEKOVSKI SCHLOSSER – STJEPAN MAGJAREVIĆ – ANTUN SCHWARZ – SREČKO JAKOMINI, (bilj. 23), [s.n., s.l., 1874.; na kraju teksta: U Gradcu, 25. lipnja 1874. Dr. Jos. Kras. Schloser, kr. zem. pralječnik, dr. Stjep. Magjarević, c. kr. puk. lieč. i operateur, dr. A. Schwarz, povjerenstv. izvjest., Jakomini, kralj. mjernik].

40 Zapisnik od 11. svibnja 1877. u pogledu nacrtah za gradnju zemaljske ludnice u Zagrebu, HR-HDA-79.

41 Primjerak tiskanog elaborata nalazi se u fondu HR-HDA-79.

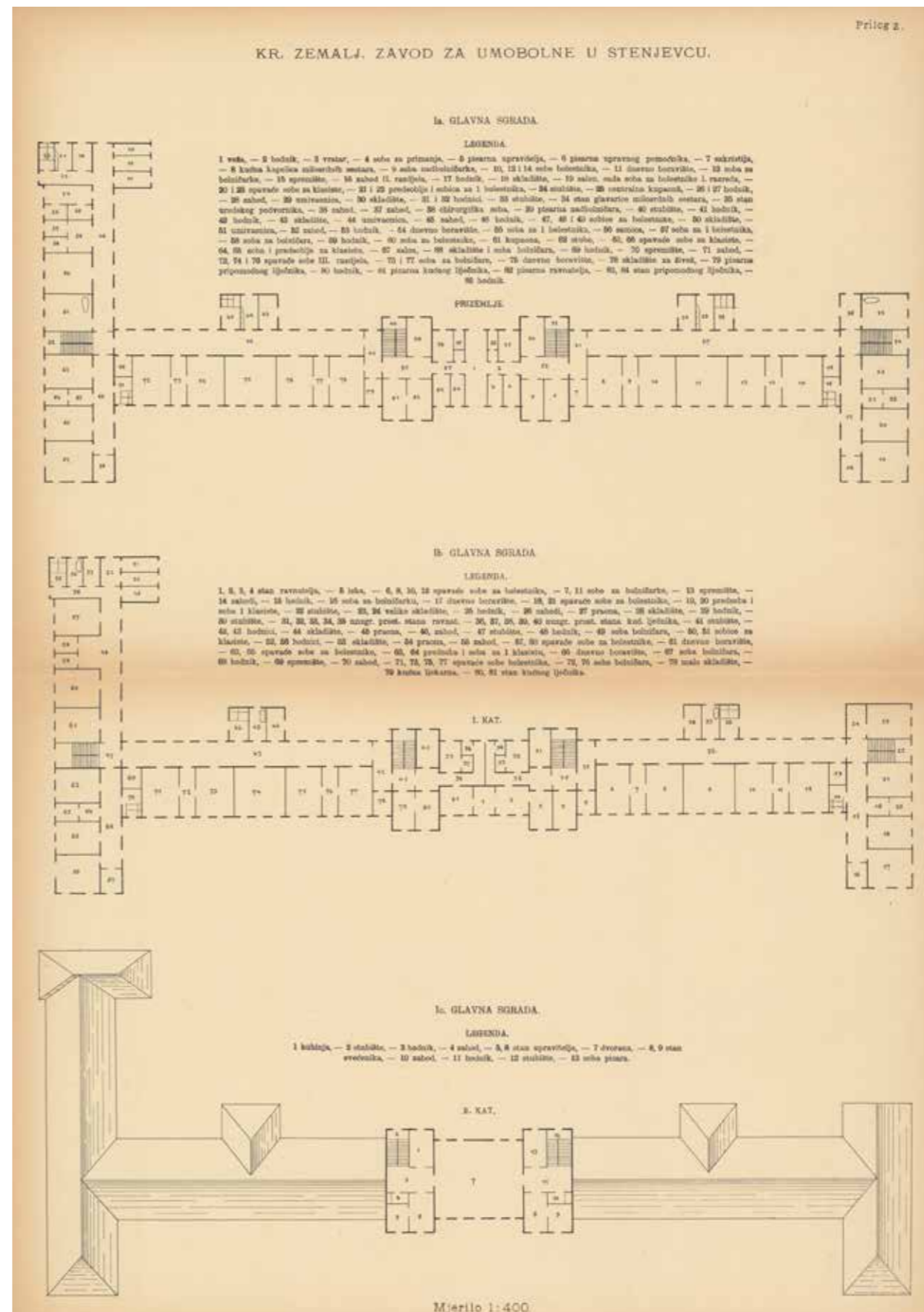
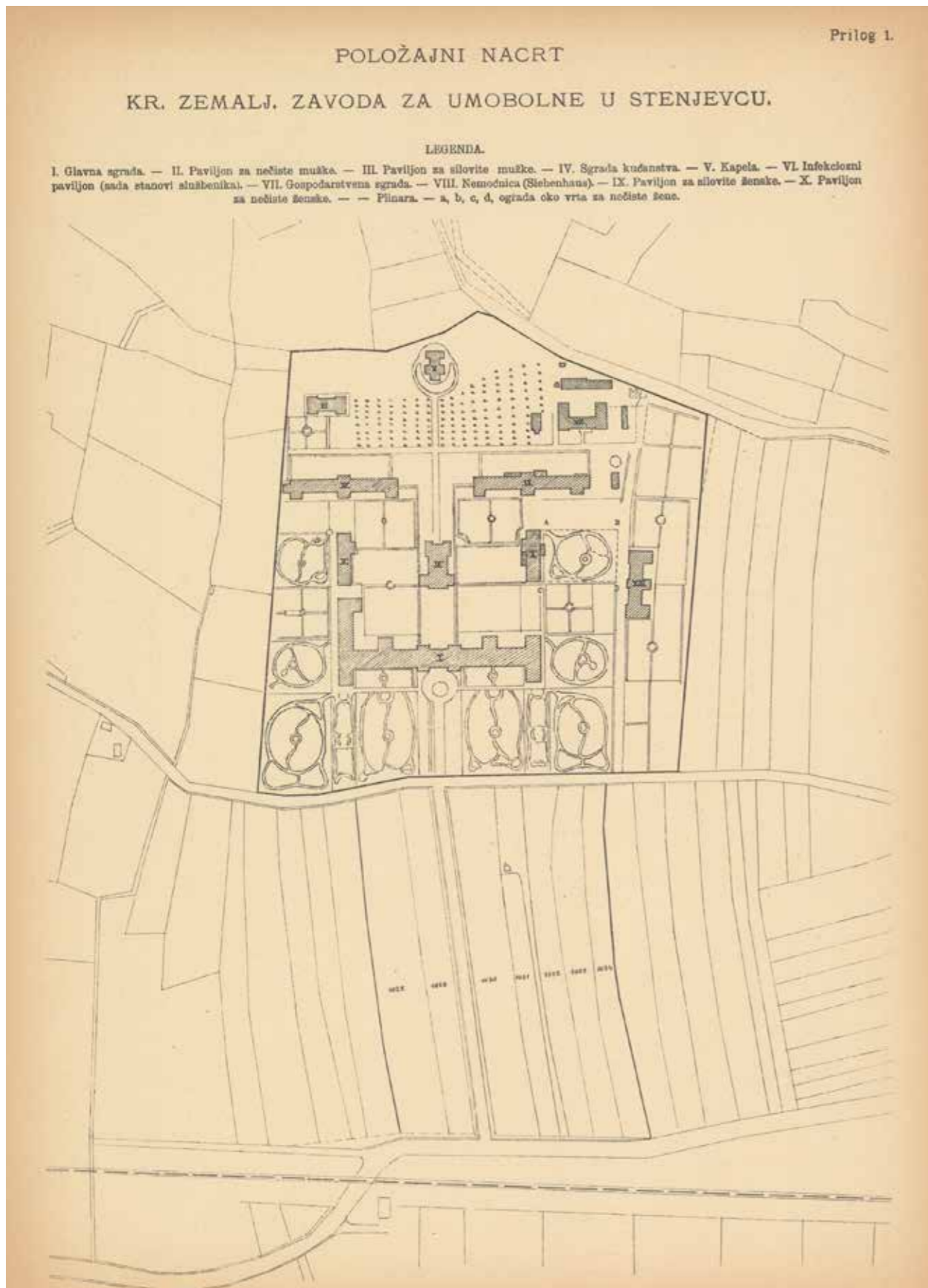

Nacrti iz elaborata Jurja Augustina Opis gradnje i uređenja Kr. zemaljskoga zavoda za umobolne iz Hrvatske i Slavonije u Stenjevcu sa primjetbama o postupanju s bolesnicima u takovom zavodu, Zagreb, 1900.

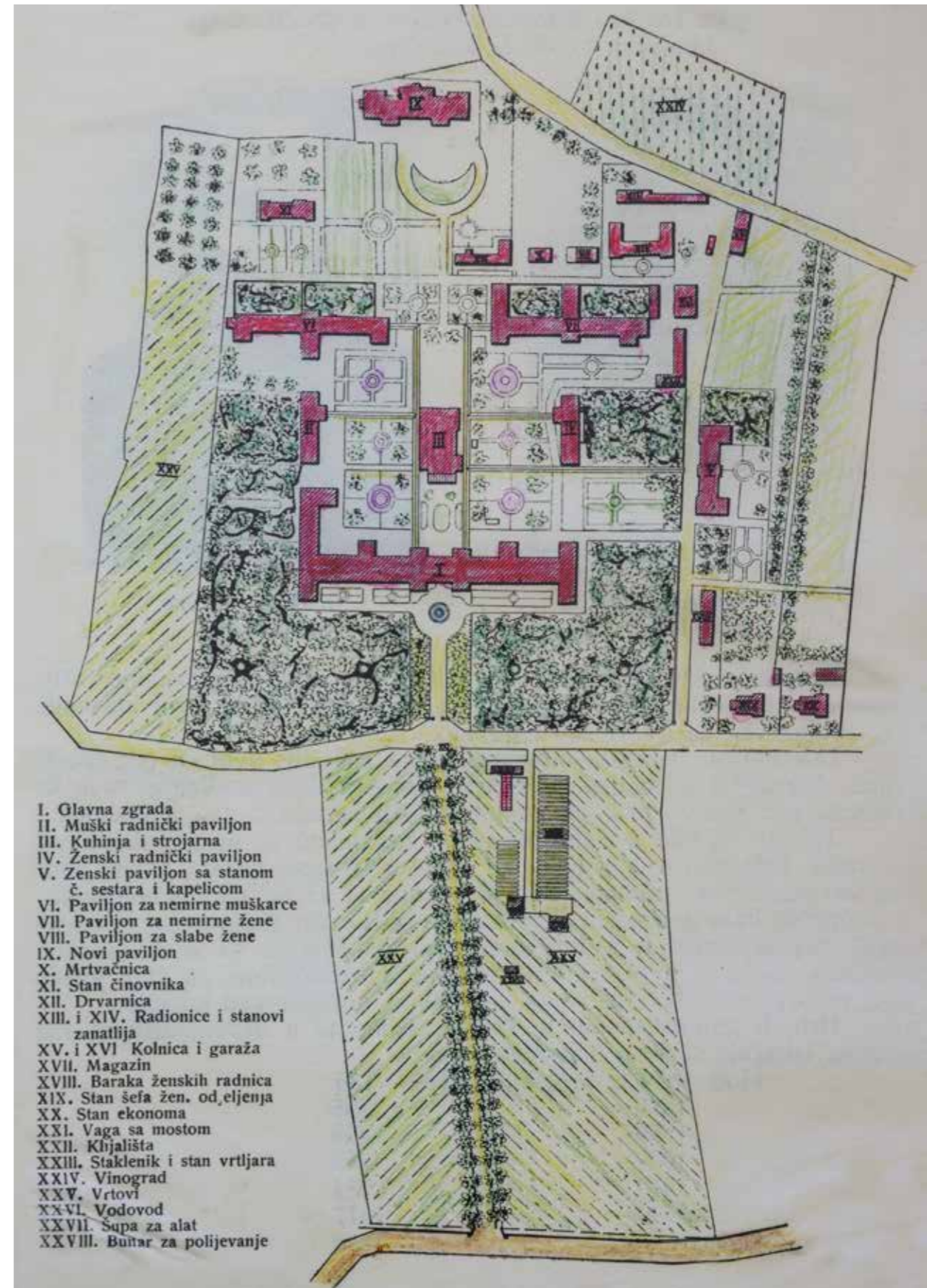
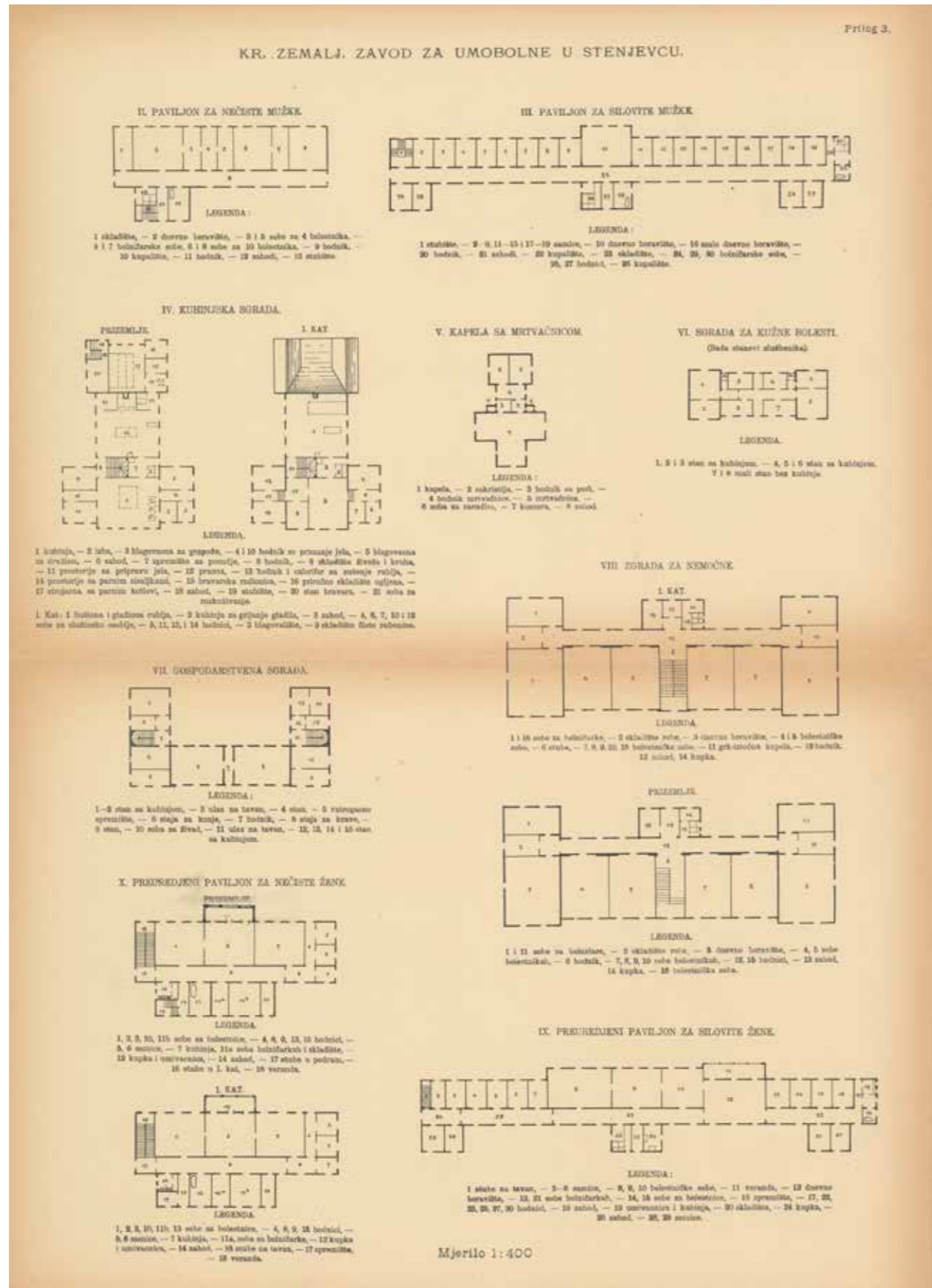

Nacrti iz elaborata Jurja Augustina *Opis gradnje i uredjenja Kr. zemaljskoga zavoda za umobolne iz Hrvatske i Slavonije u Stenjevcu sa primjetbama o postupanju s bolesnicima u takovom zavodu*, Zagreb, 1900.

Situacija iz 1930-ih, Muzej Bolnice Vrapče

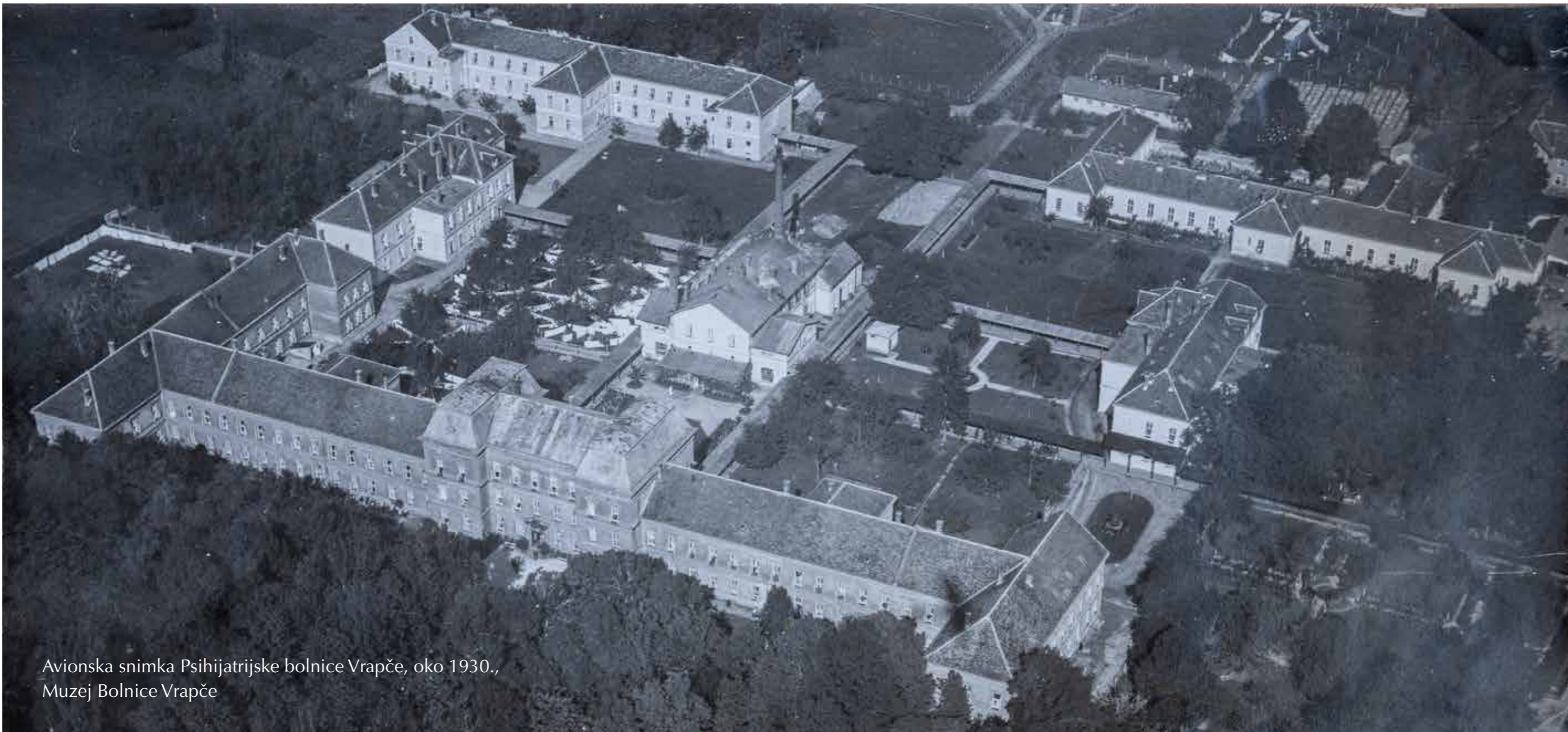

Avionska snimka Psihijatrijske bolnice Vrapče, oko 1930.,
Muzej Bolnice Vrapče

inicijalno nadilazio kapacitete bolnice, kompleks se od prvih godina postojanja nadograđuje, što je i bila ulazna varijabla pri njegovu planiranju, tj. smještaju i projektiranju. Augustin donosi i površine pojedinih jedinica: glavna zgrada ukupne je površine 3200 m², paviljoni za »nečiste« bolesnike i bolesnice po 1067 m², paviljoni za »silovite« po 1177 m², zgrada »kućanstva« (kuhinja, praonica, strojarnica) 667 m², kapela i mrtvačnica 144 m², zgrada za »epidemičke« bolesti, koja se koristi kao stambeni prostor, 233 m² te zgrada gospodarstva 487 m². Do 1900. godine provode se sljedeće nadogradnje i adaptacije: 1881. pro-

dužuje se zapadno krilo glavne zgrade, 1882. i 1893. prvi se put dograđuju muški i ženski paviljoni za »silovite«, a minule 1899. i tekuće 1900. godine opet se dograđuju i ekstenzivno adaptiraju oba paviljona za bolesnice, što je sve opisano u elaboratu. Sve zgrade u kojima su bolesnici imaju kupaonice s pećima za grijanje vode. Godine 1895. gradi se i tzv. nemoćnica – zgrada za neizlječive bolesnike koji mogu manje-više samostalno prebivati. Nasadi, perivoji i šetališta, kako svjedoči Augustin, oblikovani su istovremeno s gradnjom kompleksa, ali se i nadalje uređuju i poboljšavaju. U trenutku kad Augustin piše elaborat, glav-

na zgrada upotrebljava se manje-više u skladu s projektom: u prizemlju središnjega dijela smještena je administracija, na katu stanovi činovništva, a na drugom katu svečana dvorana; u krilima su bolesnici i bolesnice – »polumirni« u prizemlju, »mirni« na katu. Grije se sustavom centralnoga grijanja toplim zrakom, a postrojenje se nalazi u podrumu. U gotovo stoljeće i pol postojanja, bolnički kompleks u Vrapču kontinuirano će se mijenjati i dograđivati, njegova arhitektura odgovarat će na nove potrebe, ali i na nova načela u psihijatriji. Od početka 20. stoljeća do Prvoga svjetskog rata bolnički će sklop znatna unaprjeđenja doži-

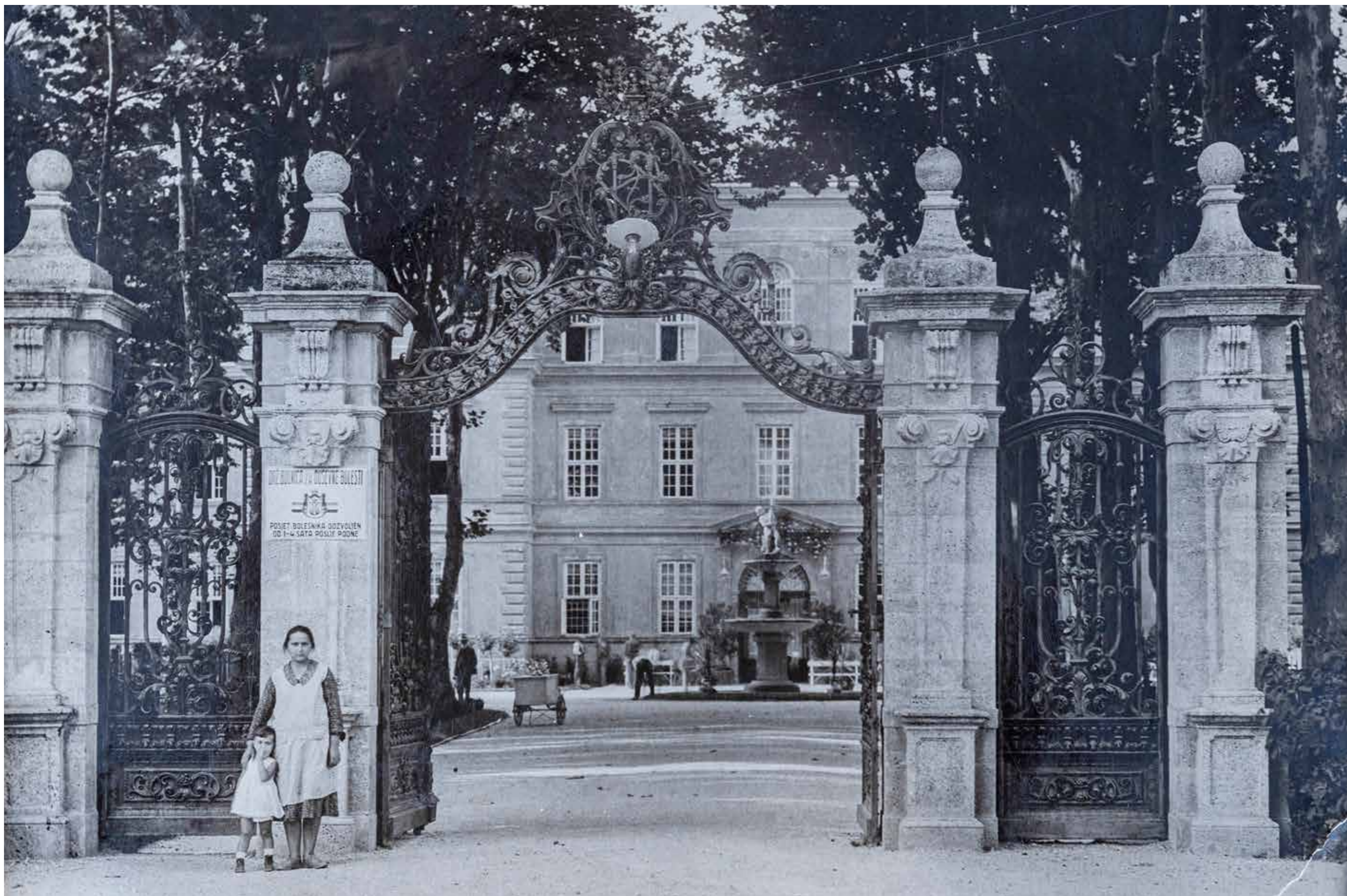

Psijatrijska bolnica Vrapče, glavni ulaz s fontanom u pozadini, oko 1930., Muzej Bolnice Vrapče

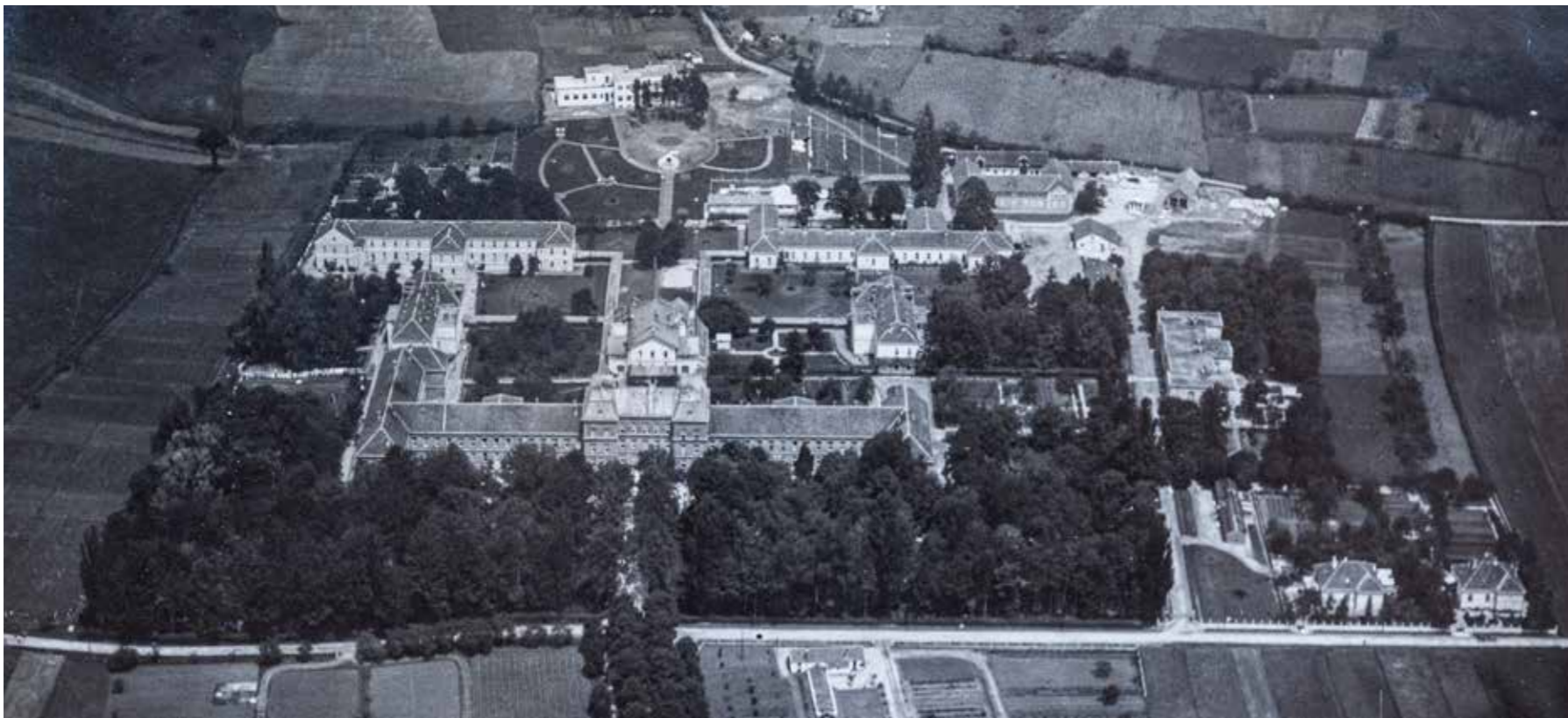

Avionska snimka Psihijatrijske bolnice Vrapče, oko 1930., Muzej Bolnice Vrapče

vjeti tijekom dvaju razdoblja ravnateljstva dr. Ive Žirovčića (1894.–1896. i 1901.–1919.),⁴² a daljnji razvoj uslijedit će u međuraću, ponajprije u vrijeme kad bolnicom rukovodi dr. Rudolf Herceg.⁴³ Klinički centar dobit će tada dodatne lokacije na Kalinovici i u Jankomiru, povećat će smještajne kapacitete te urediti postojeće: uz gradnju novih objekata, obnavlja se i oprema postojeća prostorna infrastruktura, uređuju parkovne površine i glavni prilaz s fontanom (1832.), a istekom toga desetljeća popravljaju se i krovovi. Riječima ravnatelja Hercega: »Od jedne osnovne tzv. Glavne zgrade sa 8 bolesničkih razdjela razvio se je zavod u čitavi gusto nastanjeni grad sa 18 bolesničkih zgrada sa 32 razdjela i 12 profesionističkih radiona, uz velik broj i gospodarskih zgrada.«⁴⁴

Osim širenjem kapaciteta, razni građevinski i drugi radovi na bolničkom kompleksu bit će potaknuti i poteškoćama

tehničke prirode. Velik problem je već spomenuta kanalizacija, ali i opskrba vodom.⁴⁵ Zbog tehničkih problema originalni sustav plinske rasvjete bit će 1901. godine zamijenjen acetilenskom. Za mnoge od tih poteškoća naći će se nova rješenja tridesetih godina, uključujući novi vodovod i elektrifikaciju cijeloga kompleksa. Nakon propulzivnog razdoblja tridesetih godina uslijedit će teško doba rata i poraća. Pa ipak, osim sanacije šteta od savezničkoga bombardiranja (1945.), kompleks se već od 1946. postupno dograđuje novim jedinicama, razvijajući se s vremenom u moderni lječilišni centar koji ispunjava sve zdravstvene, ali i kliničke, tj. znanstveno-istraživačke i obrazovne zadaće.⁴⁶ Ni devedesete godine nisu uzrokovale zastoj – naslijeđeni graditeljski kompleks, koji kao povijesni organizam zahtijeva kontinuiranu brigu, i u tom će se desetljeću obnavljati i sanirati, dograđivati i adaptirati, a isto pregnuće nastavit će se i u novom tisućljeću, čemu će zasigurno pridonije-

42 Usporediti: ŽIROVČIĆ (bilj. 14).

43 Usporediti: HERCEG (bilj. 14).

44 Isto, 8.

45 Isto, 11, 16.

46 O tome više u: JUKIĆ (bilj. 14), 24–30.

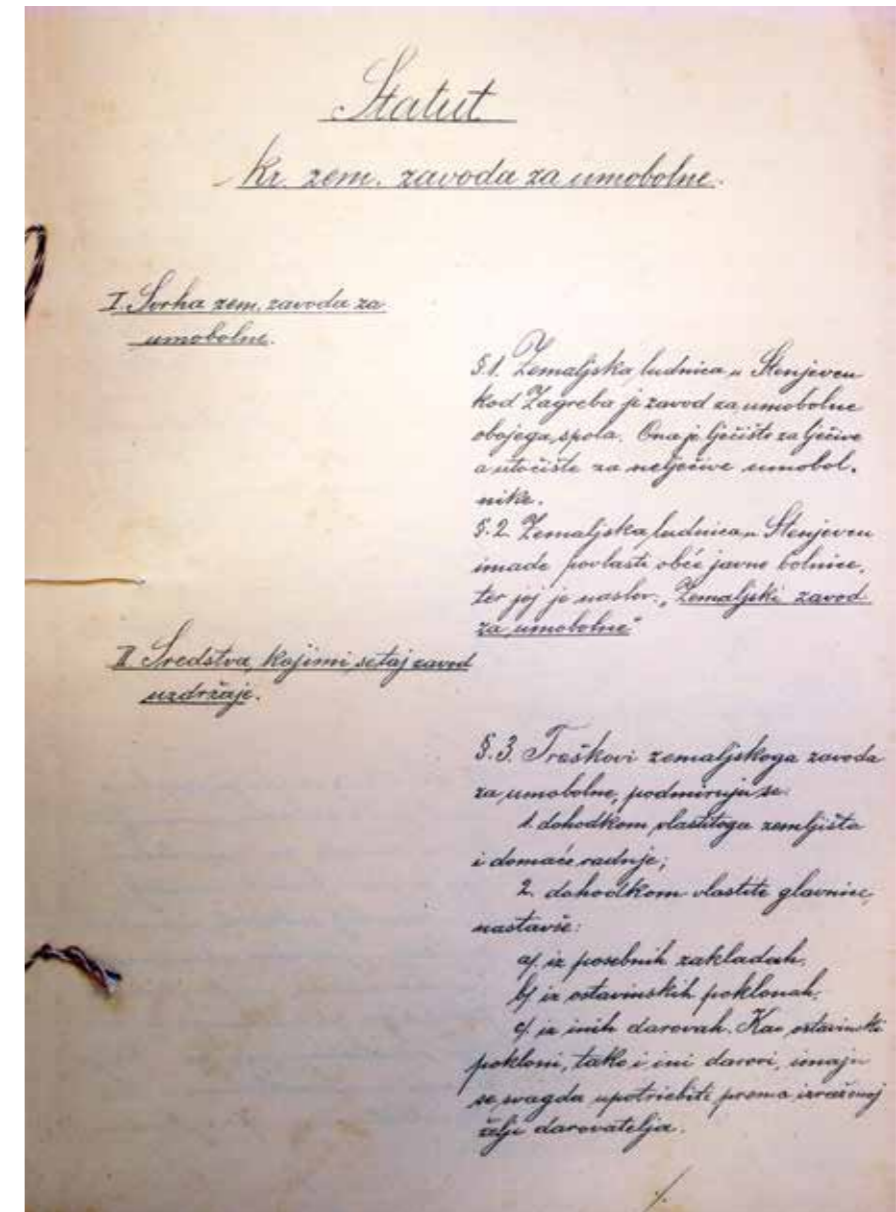

Statut Zavoda za umobolne, potvrđen od hrvatske vlade 6. lipnja 1880. godine, arhiva Bolnice Vrapče

ti i status zaštićenoga kulturnog dobra.⁴⁷ Obnovom fasade glavne zgrade (2001./2002.) i uređenjem okoliša bolnice, oronulom zdanju povratit će se dignitet, odnosno istaknuti reprezentativnost njegovih arhitektonskih oblika.

IVANA MANCE CIPEK

47 Isto, 30–42.



Pogled iz zraka prema jugu

II.1. Smještaj

Kompleks Psihijatrijske bolnice Vrapče, u gradskoj četvrti Podsused – Vrapče, na istoku i jugu graniči s četvrtima Čnomerec, Stenjevec i Novi Zagreb – zapad; na jugozapadu, odnosno na Savi, s općinom Sv. Nedelja, a na zapadu, na rijeci Krapini, s gradom Zaprešićem. Podsused – Vrapče je zapadni ulaz u Zagreb, pa je identitet te četvrti snažno povezan s prometnicama što, pružajući se u smjeru istok – zapad, vode prema središtu grada: Alejom Bologne, Samoborskom cestom, Ilicom, Karažnikom i Bolničkom ulicom. U smjeru sjever – jug važne su prometnice: Vrapčanska, Gospodska, Dubravica i Zelena magistrala. Taj prostor odlikuje spoj urbaniziranog, južnog, i brdskog, sjevernog prostora, koji je djelomično zadržao ruralna obilježja.⁴⁸ Glavni arhitektonsko-urbanistički orijentir četvrti je upravo Klinika Vrapče, smještena u ograđenom zelenilu unutar tek naknadno urbaniziranog konteksta.

Zemljište za gradnju klinike, izvorno izvan grada (u doba kad je granica Zagreba bila na liniji potoka Čnomerec), na zemljištu Zagrebačkog kaptola zvanom Jačkovina, od izvornih 60.000 m² povećano je kasnijim dokupnjama (1884., 1893., 1905.) na današnjih 128.761 m².⁴⁹ Do glavnoga ulaza na jugu parcele, između starih naselja Vrapče i Stenjevec (po kojemu je bolnica prvotno nazvana), i danas vodi Vrapčanska aleja, koja je u doba gradnje bolnice bila odvojak prema sjeveru, na mjestu na kojemu je Ilica prelazila preko pruge na južnu stranu, odakle se približavala Podsusedu. Na mjestu toga nekadašnjeg prelaska preko pruge, Ilica postaje Aleja Bologne, koja je izgrađena oko 1970. godine. Vrapčanska aleja zapravo je glavni prilaz kompleksu bolnice iz Ilice, ali i naselju iz smjera grada, Bolničkom cestom dalje prema zapadu. Ta oko 270 me-

48 www.zagreb.hr

49 JUKIĆ (bilj. 14), 6. Zahvaljujemo Snježani Spitzmüller i Mladenu Oslakoviću na pomoći u prikupljanju dokumentacije te na brojnim informativnim šetnjama prostorijama Klinike.



Pogled iz zraka prema sjeveru



Ulazni portal

tara dugačka aleja vodi do monumentalnog portala kojim se ulazi u perivoj koji okružuje zgrade kompleksa Klinike. Idejni projekt bolnice paviljonskog tipa u perivoju, ali

s dominantnom glavnom zgradom, koji je izradio arhitekt Kuno Waidmann, vidljiv je jasno u današnjem stanju, unatoč kasnijim višekratnim graditeljskim zahvatima. Bolnica



Detalj ulaznog portala

otvorena u studenome 1879. godine, s kapacitetom od 250 kreveta, danas je klinika s 12 zavoda i 881 ugovorenim krevetom.⁵⁰

Glavna zgrada Klinike, koja je predmet ove studije, linearnog je plana, smještena u smjeru istok – zapad, sa središnjim ulazom u osi spomenutoga glavnog ulaza na parcelu s juga, odnosno prilazne aleje, koja ima tek blagi otklon od pravog kuta zbog prilagodbe linijama parcelacije. Glavna zgrada i danas svjedoči o čimbenicima koji su utjecali na njezino oblikovanje. Projektirana je u neobaroknom stilu, u mjerilu i formi poput plemićkog dvorca,⁵¹ što svjedoči o

50 <https://bolnica-vrapce.hr/> (pristupljeno

51 DARJA RADOVIĆ MAHEČIĆ, Prilog poznavanju opusa Kune Waidmanna, u: *Radovi Instituta za povijest umjetnosti*, 23 (1999.), 165.



Sjeverno pročelje i park

pristupu bolnici kao zgradi koju treba poštovati kao javnu ustanovu. Tome je pridonosio i monumentalni ulazni portal s dekorativnim željeznim vratnicama te hortikulturno uređenje u duhu francuskih baroknih vrtova. Osim toga, terapijska načela vezana uz *moral treatment* koja su postavili psihijatri kasnog 18. i ranog 19. stoljeća, zahtijevala su da duševna bolnica ni po čemu ne podsjeća na zatvor.⁵² Raskošni trodijelni kameni portal s vratnicama od kovanog željeza, dostojan ulaska u »hram čovječnosti«, obnovljen 2004. godine, zadržao je izvorno oblikovanje, a osuvremenjen je uspostavom kontrole ulaza.⁵³ Na fotografiji iz 1930-ih godina vidljivo je da je pred ulazom u glavnu zgra-

52 VINKO DRAČA, Između nadzora i funkcionalnosti: arhitektura Zavoda za umobolne u Stenjevcu, u: *Acta medico-historica Adriatica*, 16/ 2 (2018.), 309; JOSIP KALASANCIJE – KLEKOVSKI SCHLOSSER – STJEPAN MAGJAREVIĆ – ANTUN SCHWARZ, SREČKO JAKOMINI, (bilj. 23), 2.

53 JUKIĆ (bilj. 14), 37.

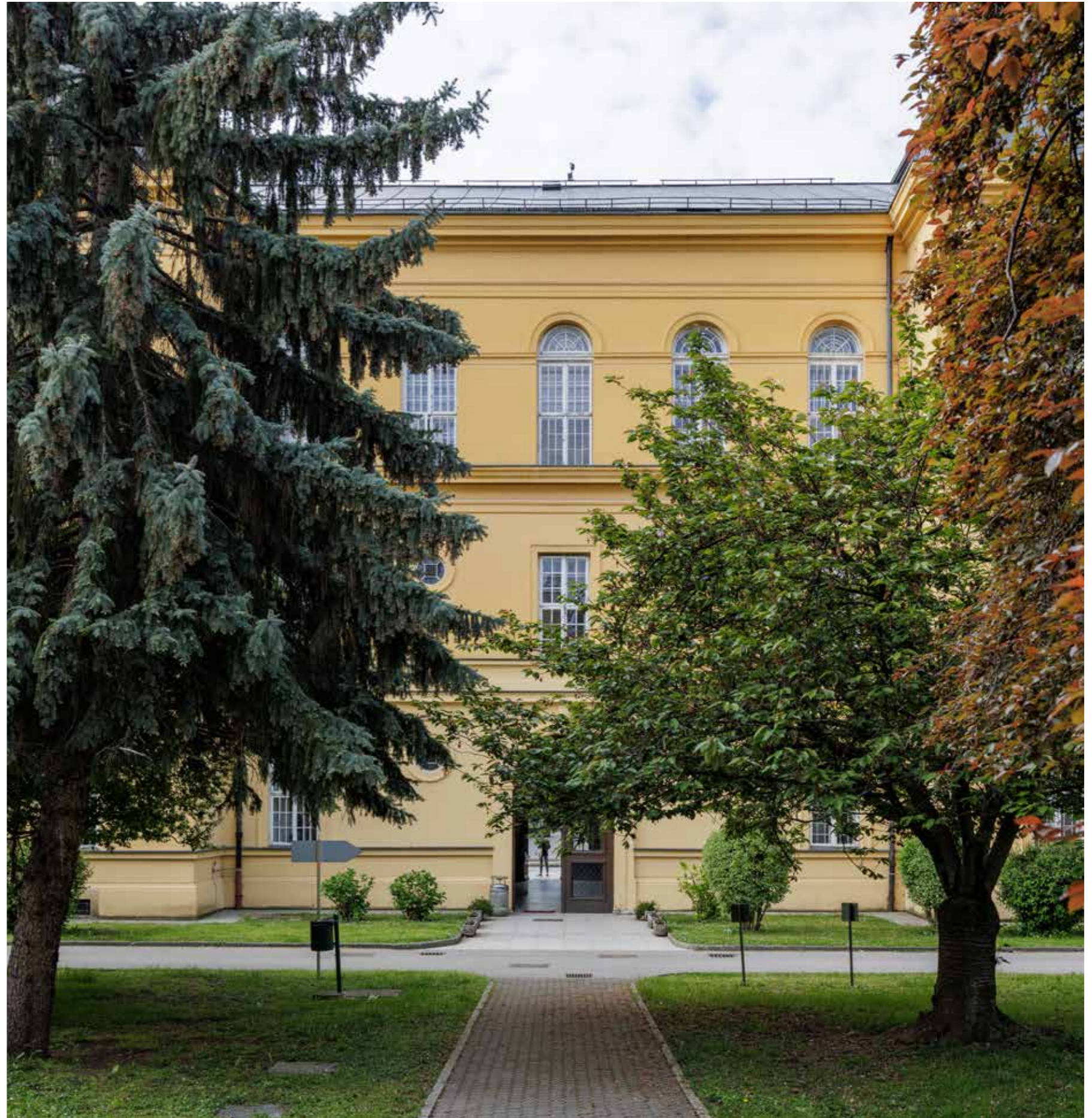



Fontana na fotografiji iz 1930-ih, arhiva Bolnice Vrapče

du, na mjestu starije kružne fontane s vodoskokom, koja je bila ucrtana još na planu bolnice iz 1879. godine, bila podignuta fontana sa skulpturom dječaka s ribom iz čijih se usta izlijeva voda, rad kipara Jaroslava Strecha.⁵⁴ Fonta-

54 Podaci o fontani iznose se ovdje prema temeljitoj konzervatorskoj

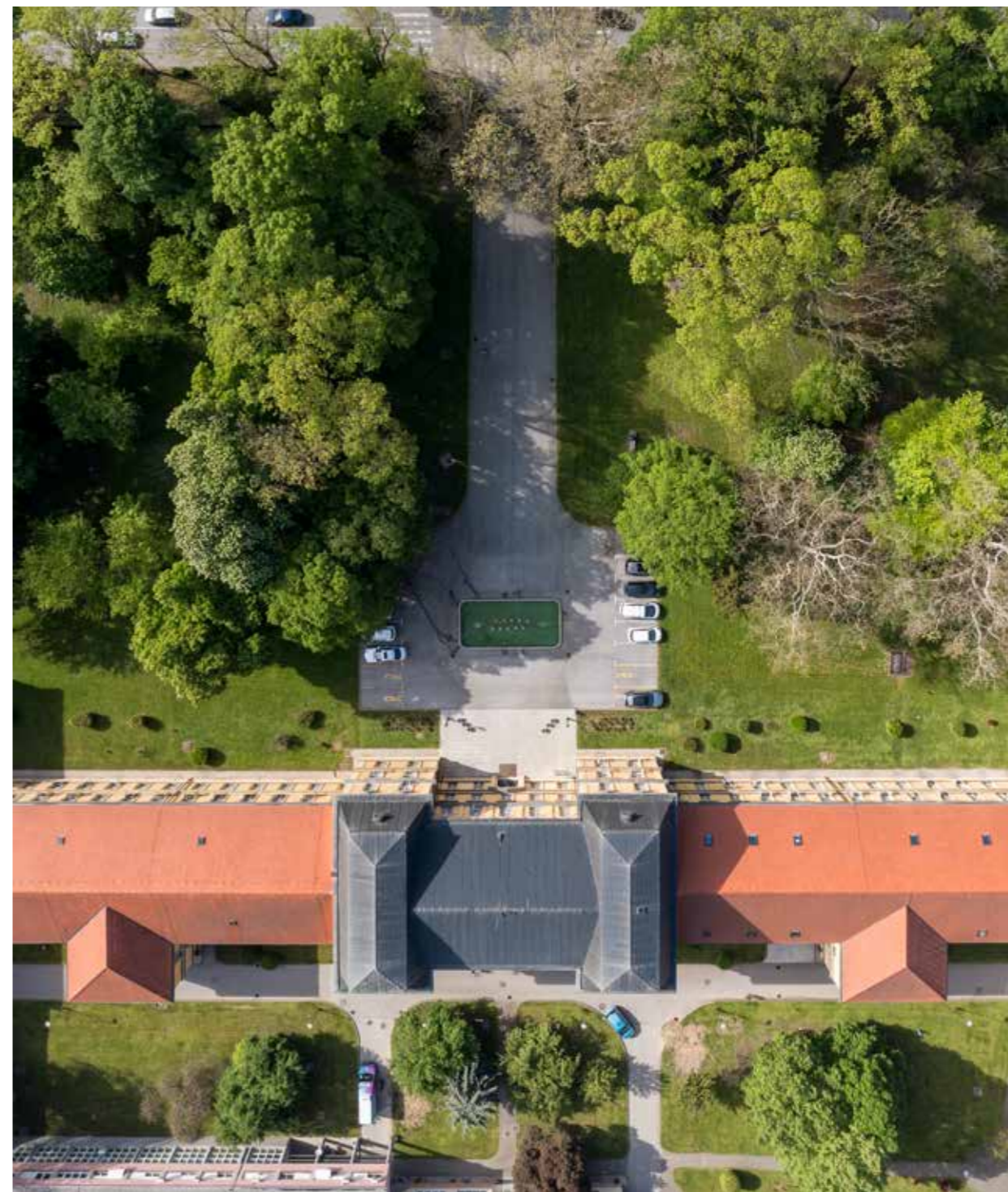

Pogled iz zraka – prilazni put s fontanom

na je srušena 1960. godine, ali u parku Klinike sačuvani su njezini izvorni dijelovi. Perivoj je u doba gradnje fonta-

studiji: SANJA VERŠIĆ et al., *Psijhijatrijska bolnica Vrapče, Fontana, Konzervatorske smjernice obnove*, Zagreb, 1999., u kojoj se navodi da je, prema pisanim izvorima o povijesti bolnice, 1932. pred zgradom »uređen vodoskok sa statuom i bazen s ribicama i lopočem«.

ne, 1932. godine, imao zaposleno vrtlarsko osoblje i jasnu podjelu na poljoprivredne (s kljalištem, staklenikom, vinogradom) te geometrijski oblikovane dijelove, svojstvene oblikovanju glavne zgrade, kojima je pripadala fontana i urbana oprema, kao i one pejzažno oblikovane. Izmijenjena organizacija uređenja parcele bliska današnjem stanju

vidljiva je još na katastarskom planu iz 1955. godine. Iako je danas nekadašnji perivoj uglavnom pretvoren u travnjak s drvećem, kompleks Klinike zadržao je smještaj u zdravom, smirujućem i kontemplativnom okolišu s mogućnošću daljnjeg hortikulturnog uređenja i ostvarenja modela radne terapije.⁵⁵ Na mjestu nekadašnje fontane napravljen je bazen dubok šezdesetak centimetara, koji je veoma brzo zapušten, pa ga je Grad Zagreb obnovio kao fontanu s vodoskocima 2018. godine.⁵⁶ Uz izvorni prilaz zgradi, s istočne strane napravljen je novi ulaz i pristup zgradi s parkiralištem i ulaznom portom.

II.2. Organizacija unutarnjeg prostora

Neobarokna glavna zgrada Klinike Vrapče zadržala je osnovnu prostornu organizaciju blisku projektu Kune Waidmana. Tlocrt se temelji na simetričnoj kompoziciji koju čini središnja jezgra s dvjema zrcalnim vertikalnim komunikacijama, iz koje se prema istoku i zapadu nastavljaju dva izdužena krila koja završavaju bočnim, pokrajnim krilima u kojima su smještene pomoćna stubišta. Središnji, dvokatni rizalit dominira zgradom, a na njega se nastavljaju jednokatna krila. Na sredini obaju krila s njihove sjeverne strane nalaze se rizalitno istaknuti prostori za sanitarije i skladišta. Na krajevima glavnog krila su kraća pokrajnja krila zakrenuta prema jugu, tek s manjim istakom prema sjeveru, točno u ravnini s rizalitim. Izvorni glavni nosivi zidovi su zadržani, a pregradni zidovi su rušeni i dodavani radi funkcionalnih promjena. U današnjem tlocrtu prizemlja i prvog kata, unatoč prostorno-funkcionalnoj genezi, izvorni tlocrt je razvidan na svim etažama. Jasno se čita primijenjeni izvorni koncept, prema kojemu su krila bila organizirana s jednotraktnom tlocrtnom dispozicijom. Sobe smještene samo s jedne strane hodnika omogućavale su liječnicima da nesmetano promatraju štíćenike, bez bojazni da bi im

55 DRAČA (bilj. 52), 309.

56 JUKIĆ (bilj. 14), 21–22, 34.

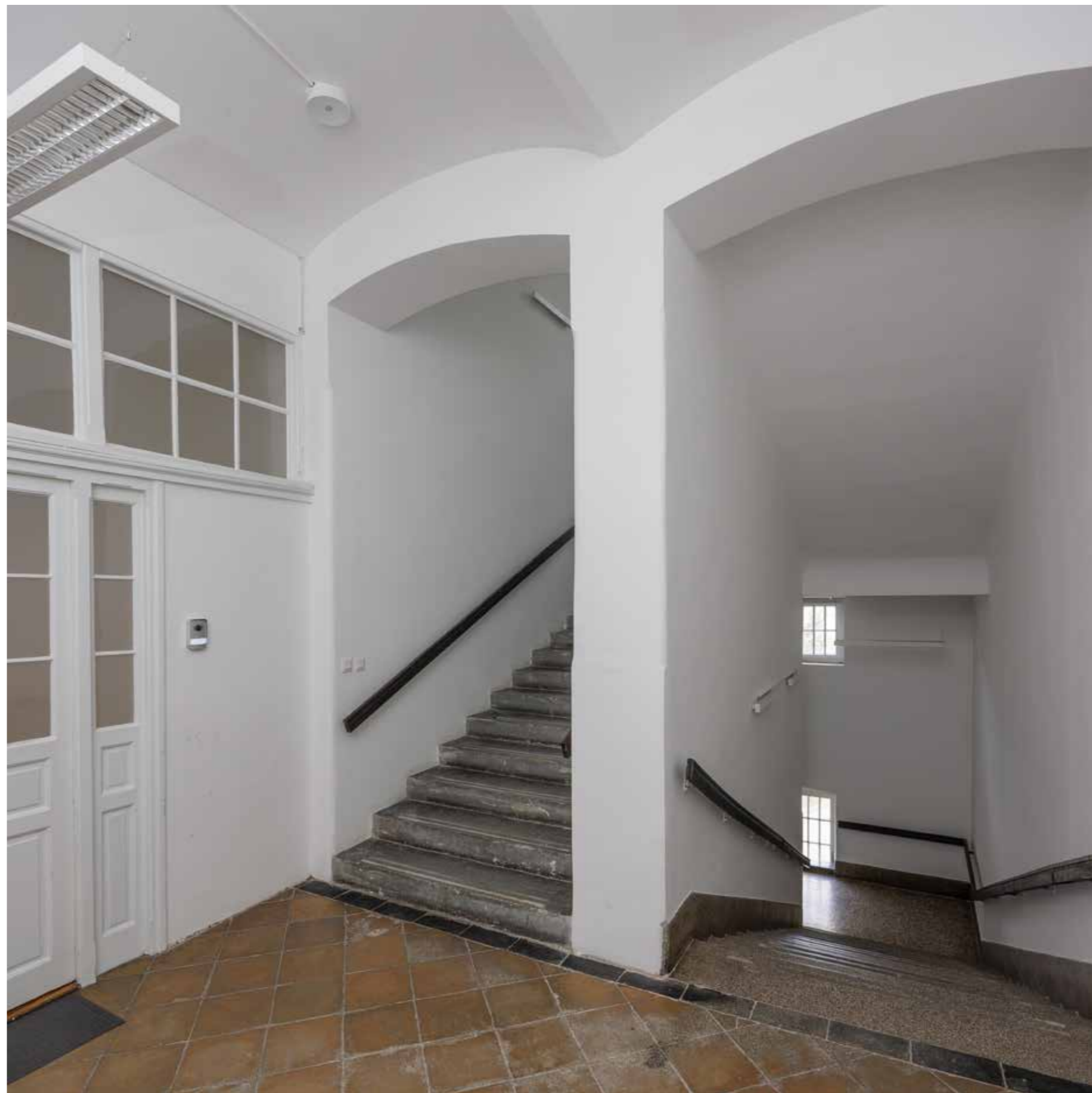

Istočno stubište

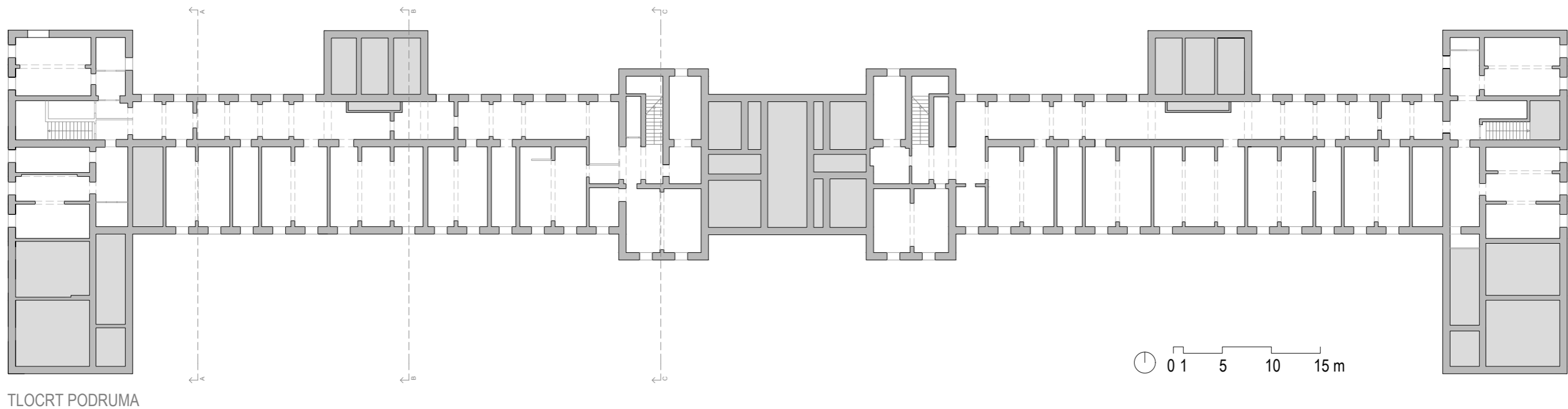

tijekom pregleda mogli biti okrenuti leđima, uz opće prednosti takve organizacije bolničkih zgrada, koja omogućuje i kvalitetno poprečno provjetravanje.⁵⁷ U pokrajnjim krilima hodnici su s unutarnje strane, pa prostorije imaju pogled na okolno zelenilo.

II.2.1. Podrum

Podrum se proteže ispod zgrade, a nadsvođen je svodovima kao jačom varijantom nosive konstrukcije. Prirodno je osvijetljen položenim prozorima u visini baze pročelja zgrade. Uglavnom je zapušten i neuređen; tek se djelomično upotrebljava kao skladišni i garderobni prostor.



57 <https://bolnica-vrapce.hr/o-bolnici/klinika-kroz-povijest/osnutak-i-izgradnja-klinike/>; DRAČA (bilj. 52), 310.



Podrum

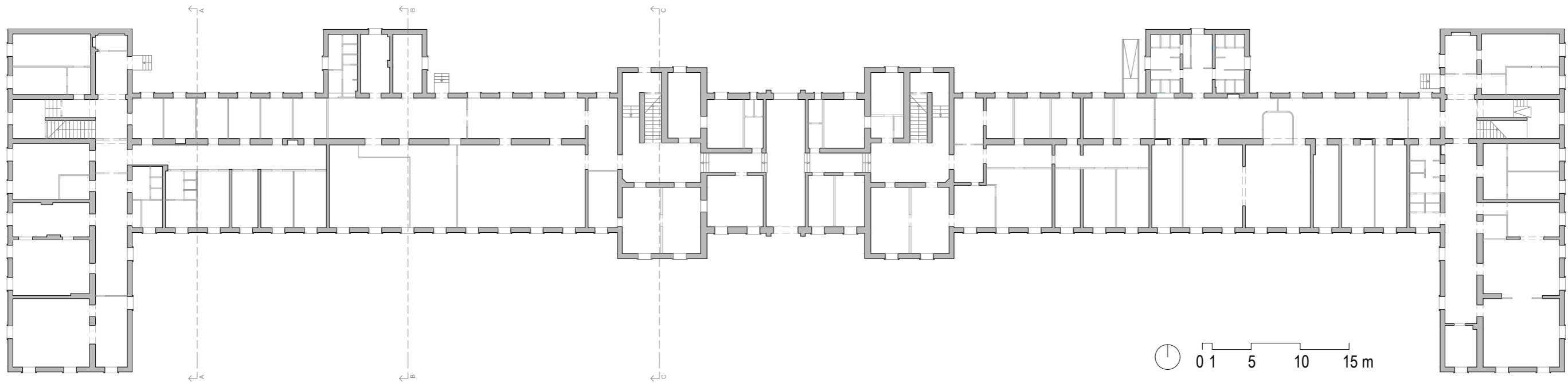

TLOCRT PRIZEMLJA

II.2.2. Prizemlje

U središnjem dijelu prostora prizemlja nalazi se veža u smjeru sjever – jug te poprečno dva simetrična hodnika kojima se uz savladavanje visinske razlike s nekoliko stuba (2+3) ulazi u nešto šire pristupne prostore dvaju izduženih krila zgrade. Ti komunikacijski prostori dijele središnji volumen na četiri dijela u kojima su portirnica i čekaonica prema jugu, a blagajna i mali arhiv sa sanitarijama smješteni su prema sjeveru. Središnji volumen s objiju strana zaključuju spomenuti prošireni pretprostori s dvokrakim stubištima i pomoćnim prostorijama prema sjeveru, odnosno sobama tehničkih službi i liječničkog osoblja prema jugu. Veža je nadvođena plitkim bačvastim svodom kao i pretprostori stubišta te sama stubišta i njihovi podesti.

Bočni dijelovi glavnog krila sastojali su se od širokih hodnika sjeverno te nizova prostorija južno. I prostorije i hodnici nadvođeni su plitkim bačvastim svodovima na travzama. U hodnicima se ritam nadvođenja mijenja uz začelne prigradnje sa sanitarijama i spremištima. Takav izvorni raspored ostao je prepoznatljiv, premda je tijekom vremena djelomično mijenjan.



Ulazna veža u prizemlju



Hodnik u prizemlju, pogled prema zapadu



Pretprostor istočnog stubišta



Hodnik s čekaonicom u istočnom krilu



Svod u hodniku istočnog krila



Svodovi u hodniku istočnog krila





Sporedno stubište u bočnom istočnom krilu



Hodnik ispred stubišta u bočnom istočnom krilu



Hodnik u bočnom istočnom krilu



Predavaonica u bočnom istočnom krilu



Društvena prostorija u bočnom istočnom krilu



Velika dvorana u zapadnom krilu



Radna soba u zapadnom krilu



Arhiv u zapadnom krilu



Mala dvorana u zapadnom krilu

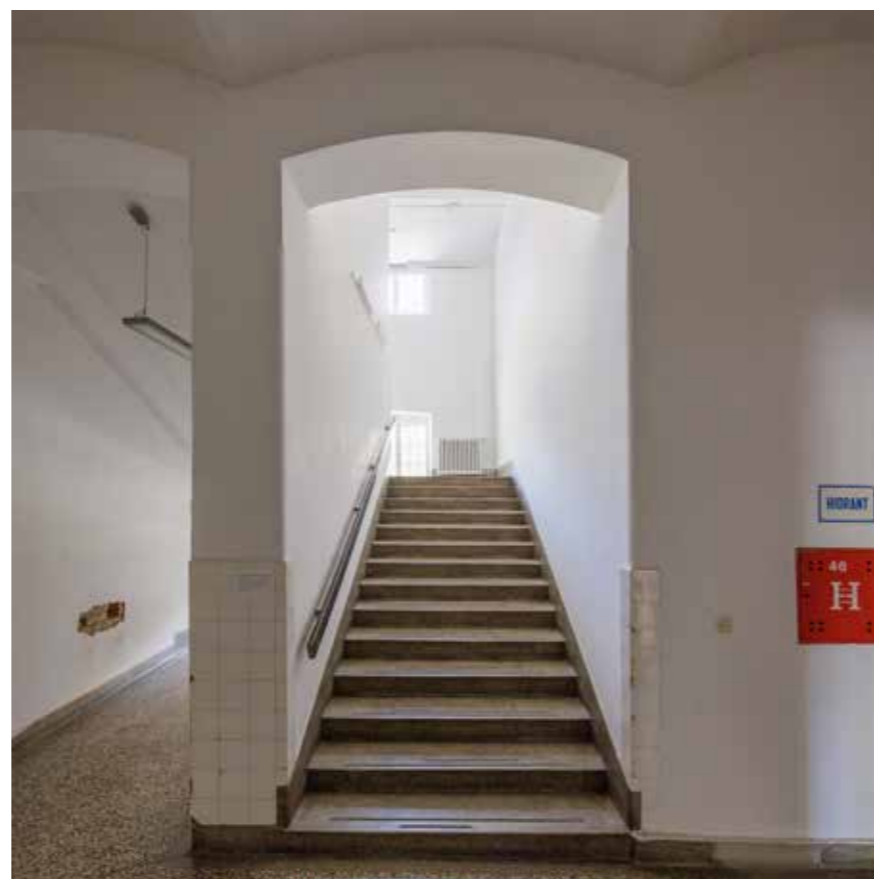

Zapadno stubište iz prizemlja na kat



Zapadno stubište iz prizemlja u podrum



Sporedno stubište u bočnom zapadnom krilu



Hodnik na prvom katu bočnoga zapadnog krila



U istočnom dijelu glavnog krila zgrade bolnice, prizemlje i kat danas su funkcionalno namijenjeni Zavodu za biološki psihijatriju i psihogerijatriju, najvećem zavodu u Klinici, koji se sastoji od Odjela opće psihijatrije i Odjela za neurokognitivne poremećaje na katu te Odjela psihogerijatrije u prizemlju.⁵⁸ Dodatnim pregradnjama raspored prostorija u istočnom krilu donekle je promijenjen, pa su u zapadnom dijelu toga krila smještene sobe liječnika dvostrano u odnosu na hodnik formiran po sredini, dok je u nastavku zadržana izvorna prostorna organizacija s hodnikom na sjeveru i bolesničkim sobama duž južnog dijela krila, tek s malom ambulantom smještenom u širini hodnika.

Organizacija istočnoga bočnog krila gotovo je potpuno zadržala izvornu prostornu organizaciju, s dvokrakim pomoćnim stubištem u nastavku hodnika uzdužnog krila, hodnikom s unutarnje strane i prostorijama nanizanim uz istočnu fasadu. I tu su sačuvana izvorna nadsvodjenja hodnika i soba.

58 <https://bolnica-vrapce.hr/karta-svih-zavoda-klinike-za-psihijatriju-vrapce/>

U zapadnom dijelu glavnog krila prizemlja smješten je Zavod za psihijatrijska istraživanja kao funkcionalna znanstvena jedinica Klinike u koju su uključeni znanstveni djelatnici iz cijele bolnice. U Zavodu se osmišljavaju i provode znanstveni projekti i znanstvena istraživanja, prikuplja se i arhivira dokumentacija o znanstvenim projektima i studijama ispitivanja lijekova te podatci o stručnoj i znanstvenoj publicistici. Zavod zauzima istočni dio zapadnog krila, točno do zapadne linije istaknutog volumena na sjevernom pročelju. U Zavod se ulazi preko garderobe (smještene uz radnu sobu) u nekadašnji hodnik, koji je dijelom pretvoren u malu dvoranu, a niz prostorija na jugu spojen je u veliku dvoranu. U zapadnom dijelu toga krila je Zavod za psihotične poremećaje – muški, koji se proteže i na prvi kat. Između tih dvaju Zavoda u prizemlju ne postoji unutarnja veza. U Zavod za psihotične poremećaje – muški ulazi se iz zapadnog bočnog krila.

Tlocrtna dispozicija zapadnoga bočnog krila bliska je izvornom stanju; kao i istočno krilo, sadrži pomoćno dvokrako stubište, dok je u zapadnom dijelu izduženog krila uspostavljen dvotrakt na isti način kao u dijelu istočnog

krila. U prostorijama i hodnicima sačuvana su izvorna nadsvodjenja.

II.2.3. Prvi kat

Središnji dio prvog kata gotovo je posve zadržao izvornu tlocrtnu dispoziciju. Jedina važnija izmjena jest uklanjanje središnje pregrade u sjevernom dijelu volumena da bi se dobila dodatna radna soba. Cjelokupni središnji dio prvog kata čine prostorije uprave bolnice. U istočnom dijelu glavnog krila nalaze se Odjel opće psihijatrije i Odjel za neurokognitivne poremećaje. U cjelini je krilo pretvoreno u dvotrakt na isti način kao što je to djelomično izvedeno u prizemlju: podjelom izvornog hodnika prema sjeveru u bolesničke sobe i druge prostorije te skraćanjem izvornih soba na jugu uvođenjem hodnika. Bočno krilo na istoku uglavnom je zadržalo izvornu tlocrtnu dispoziciju. Prema istom načelu adaptiran je i cjelokupni zapadni dio glavnog krila prvog kata, koji sadrži prostorije Zavoda za psihotične poremećaje – muški. Zapadno bočno krilo sačuvalo je izvornu prostornu organizaciju, identičnu onoj istočnoga krila.

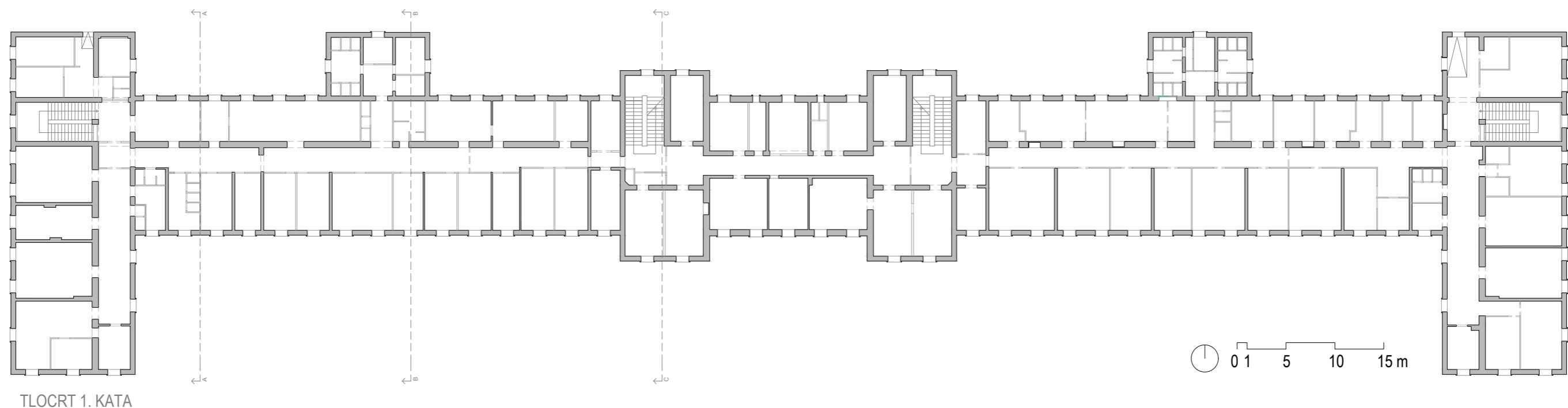



Hodnik u središnjem dijelu zgrade



Soba za sastanke u središnjem dijelu zgrade



Radna soba u središnjem dijelu zgrade



Istočno stubište



Istočno stubište



Radna soba u središnjem dijelu zgrade



Bolesnička soba u istočnom krilu



Dnevni boravak u istočnom krilu



Dnevni boravak u istočnom krilu



Ambulanta u istočnom krilu



Hodnik u bočnom istočnom krilu



Hodnik u bočnom istočnom krilu

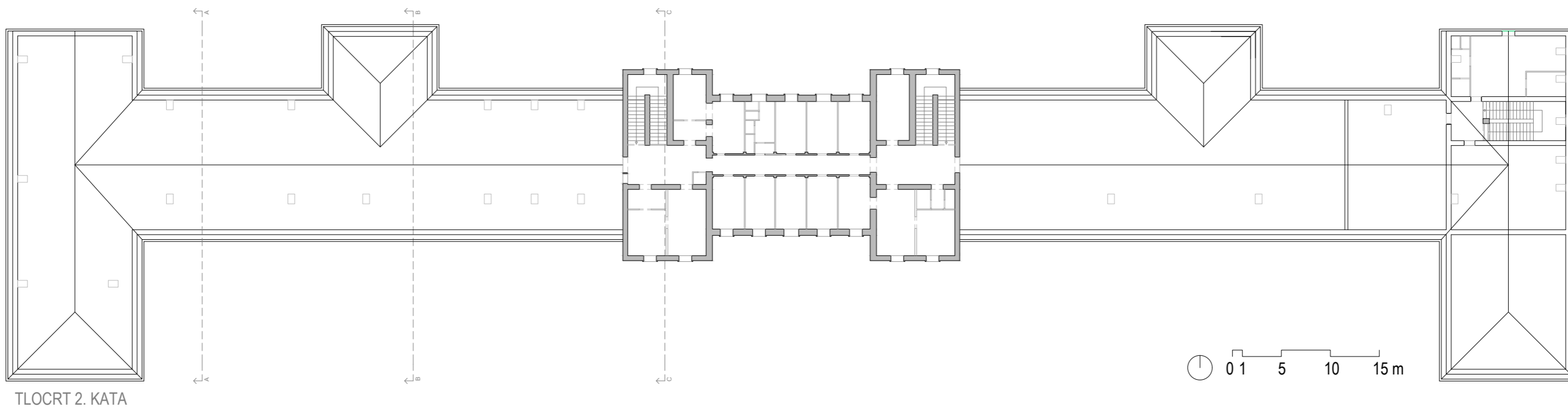

TLOCRT 2. KATA

Istočno stubište
Zapadno stubište

II.2.4. Drugi kat

Drugi kat u punoj visini ima samo središnji dio zgrade. Stubišni krakovi s objiju strana izvorno su vodili iz pretprostora u veliku višenamjensku svečanu dvoranu. Danas je ta etaža namijenjena administraciji, pa je svečana dvorana razdijeljena u radne sobe sa sanitarijama povezane uzdužnim hodnikom po sredini. Na krajevima središnjeg volumena nalaze se vrata koja vode u potkrovlja s otvorenim drvenim krovštima.





Hodnik



Dekoracija nekadašnje svečane dvorane u današnjim sanitarnim prostorijama



Dekoracija nekadašnje svečane dvorane u današnjoj radnoj sobi

II.3. Unutarnja oprema

Kvalitetom, kvantitetom i stupnjem očuvanosti ističe se izvorna stolarija s dobro očuvanom bravarijom. Najraskošnije su ulazne vratnice u zgradu unutar portala u formi edikule, u koju je upisan otvor s polukružnim završetkom i s konzolnom volutom po sredini, zatvoren ostakljenom lunetom zaštićenom ukrasnom željeznom rešetkom, ispod koje su dvokrilna drvena vrata. Drvene vratnice ponavljaju motiv edikule, s umetnutim ostakljenjem zaštićenim ukrasnom željeznom rešetkom iznad uklađene baze te stilizirano.

Vratnice glavnog ulaza
Nacrt glavnog ulaza, HR-HDA

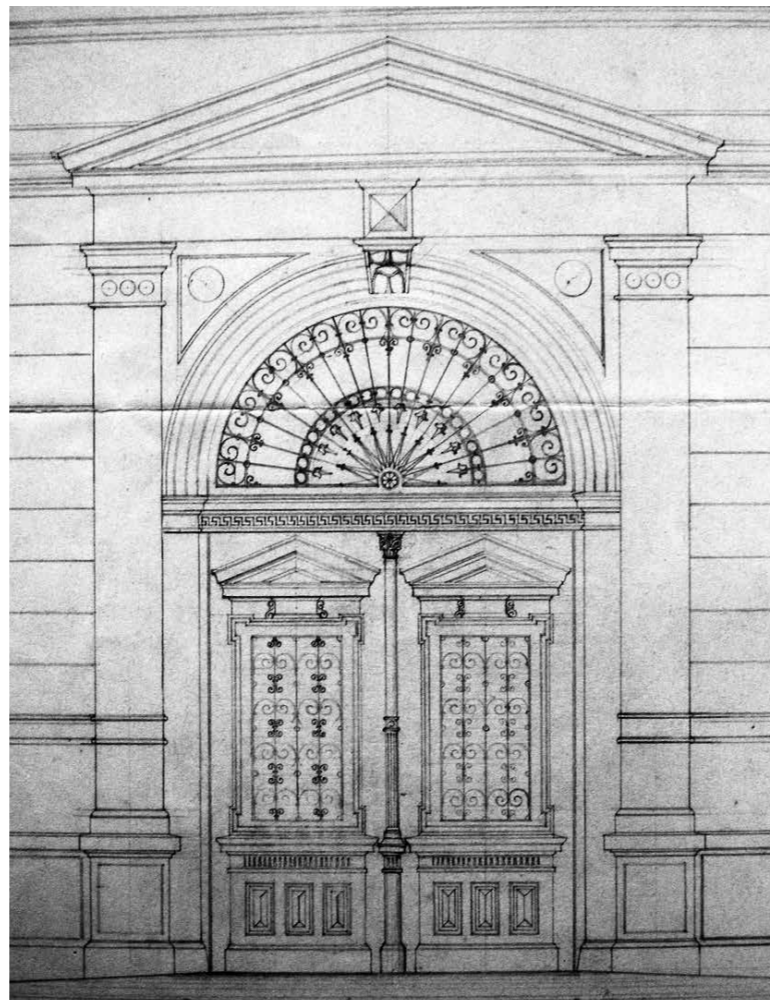

Nacrt vratnica ulazne veže prema sjeveru, HR-HDA



Vratnice ulazne veže prema sjeveru

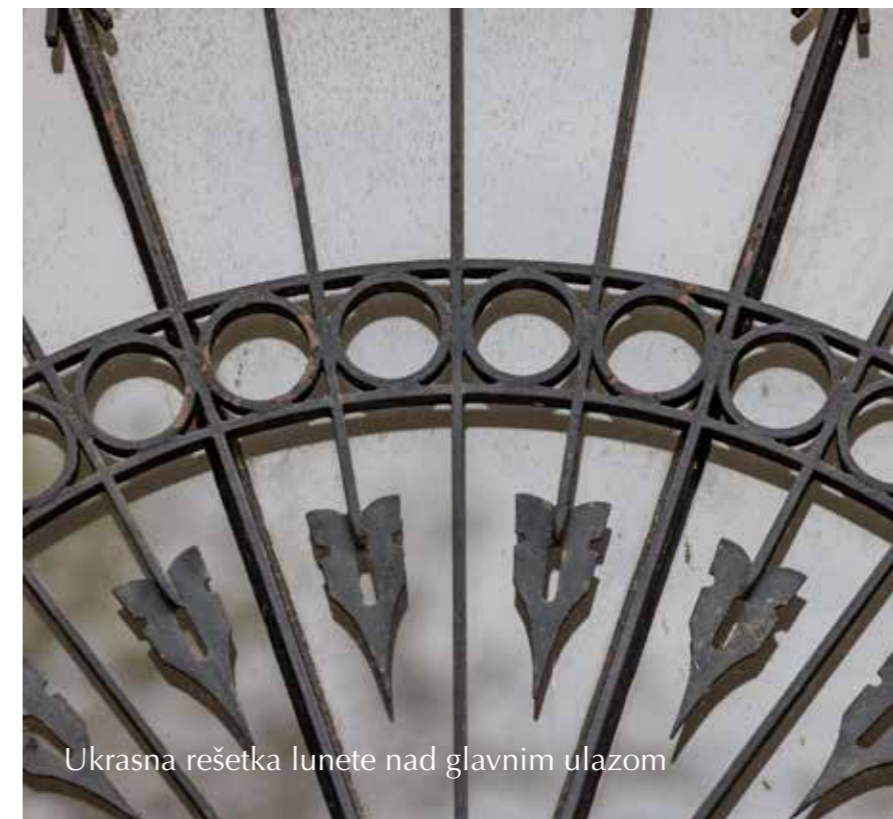

Ukrasna rešetka lunete nad glavnim ulazom



Tipični prozor u prizemlju i na prvom katu

ranim drvenim stupićem s korintskim kapitelom na spoju dvaju krila. Nad svijetlim otvorima su reljefno u drvu izvedene pločice nošene volutama nad kojima su trokutasti pedimenti. Luneta počiva na drvenoj gredi iznad vratnica koja je ukrašena motivom meandra. Ulazna vrata odgovaraju sačuvanim nacrtima izvorne stolarije. Iste osnovne forme su i vrata na sjevernoj fasadi u osi glavnog ulaza. S obzirom na to da se nalaze na stražnjoj fasadi, prvotno su bila skromnijeg oblikovanja od glavnih, ali s jasnom vezom u dizajnu. Danas su, međutim, dodatno pojednostavnjena:

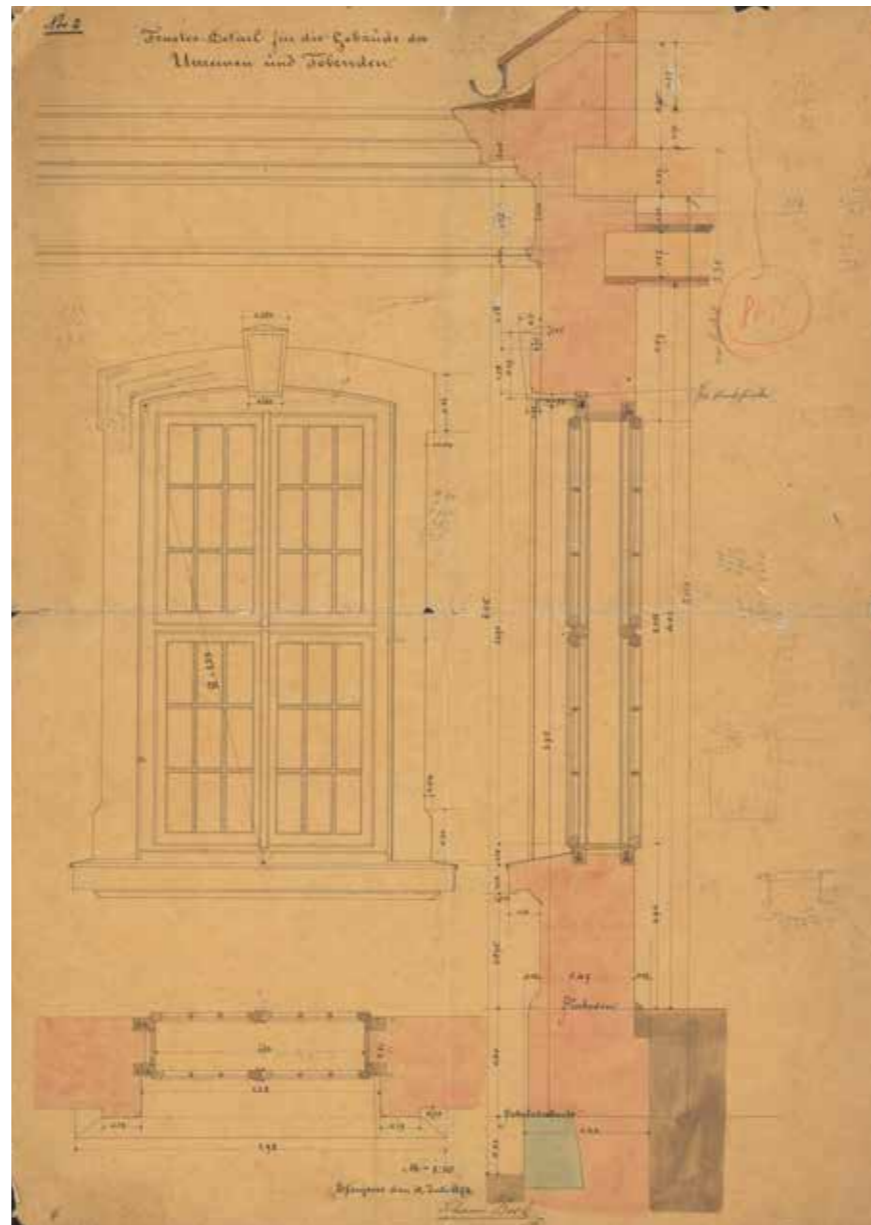

Nacrta stolarije, sign. Johann Beck, HR-HDA-79

ostakljena su u donjoj i gornjoj zoni, s manje jasnim odnosom oblikovanja usklađenim s vratnicama glavnog ulaza.

Prozori prizemlja i prvog kata podijeljeni su po visini u dva dvokrilna prozora. Sva su krila dvostruka, ostakljena jednostrukim staklima unutar rastera koji krila dijeli u devet polja (3 x 3). Prozori velike dvorane drugog kata su raskošniji, jer su viši za polukružni završetak, pa sadrže i ostakljenu lunetu, zrakasto i radijalno razdijeljenu na polja. S unutarnje strane zida ti prozori su uokvireni blagim istakom zaključenim profiliranim vijencem. Prozori posve odgova-



Okrugli prozor na sjevernom pročelju

Nacrt okruglog prozora na sjevernom pročelju, HR-HDA

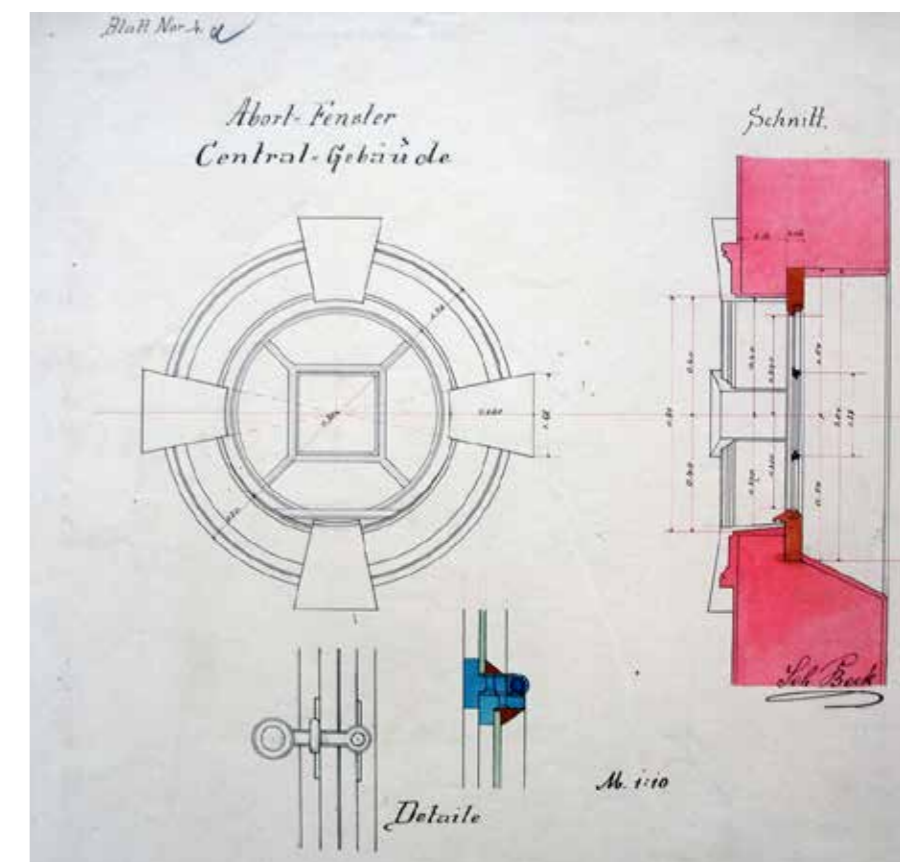



Tipična vrata

raju sačuvanim nacrtima izvorne stolarije. Osim toga, na sjevernom se pročelju ističu okulusi, jednostruko ostakljeni prema dijagonalnoj podjeli, s kvadratnim otklopnim krilcem u sredini, upravo kako prikazuju sačuvani nacrti izvorne stolarije (bili su predviđeni tek u bogatije profiliranim okvirima u žbuci).

Sačuvano je više tipskih vrata koja odgovaraju sačuvanim nacrtima. Od izvorne unutarnje stolarije ističe se ona u pretprostoru istočnog stubišta, kao i stolarija na drugom katu. U zapadnom dijelu na vrhu stubišta sačuvana je drvena stolarija unutar dvaju identičnih otvora u zidu s lučnim završetkom: zapadni je ulaz na drugi kat zatvoren dvokrilnim vratima s ostakljenjem i zaštitnom dekorativnom rešetkom



Vatrobrana vrata pema potkrovlju



Parket u nekadašnjoj dvorani



Detalji dekoracije nekadašnje svečane dvorane u radnim sobama



Pločice na stubišnom međupodestu između prvog i drugog kata

u gornjoj zoni te zrakasto razdijeljenom lunetom. Ista takva luneta ponavlja se na otvoru prema istoku; ispod toga otvora su tri prozorska krila s pogledom na prostor stubišta. Tako je taj prostor posredno dobio prirodno osvjetljenje. Na drugom su katu na kraju hodnika prema istoku sačuvana i vrata s dekorativnim dovratnikom koja su nekad vodila u svečanu dvoranu. Njihove vratnice odgovaraju izvornim tipskim vratnicama kakve nalazimo u sačuvanoj dokumentaciji. Vrata i dovratci između stubišta na drugom katu i u potkrovlju obložena su na strani potkrovlja limenim pločama, kako bi bila vatrobrana.

Unatoč naknadnoj podjeli dvorane, na zidovima su jasno vidljivi svi pilastri s korintskim kapitelom i bazom u visini parapeta prozora. Ispod nanosa žbuke su tragovi starijih oslika iz različitih faza adaptacije prostora.

Dva simetrično postavljena stubišta u glavnom krilu izvorno su kamena, ali je kamen danas skriven ispod naknadno dodanih premaza ili *terazza*. Prostor između stubišnih krakova zaštićen je punim zidom iz sigurnosnih razloga, a na zid je montiran rukohvat, što je u skladu s uputama iz *Osnove za gradjenje ludnice u Zagrebu* iz 1874. godine.⁵⁹ Na podestu između prvog i drugog kata u oba se stubišta nalaze sačuvane dekorativne keramit-pločice, dok je na nižim podestima naknadno postavljen *terazzo* (prizemlje) ili je sačuvano popločenje od jednostavnijih oker keramičkih pločica (prvi kat), koje bi mogle biti i izvorne.

⁵⁹ JOSIP KALASANCIJE – KLEKOVSKI SCHLOSSER – STJEPAN MAGJAREVIĆ – ANTUN SCHWARZ – SREČKO JAKOMINI (bilj. 23), 10.



Podne pločice podesta i obložene kamene stube

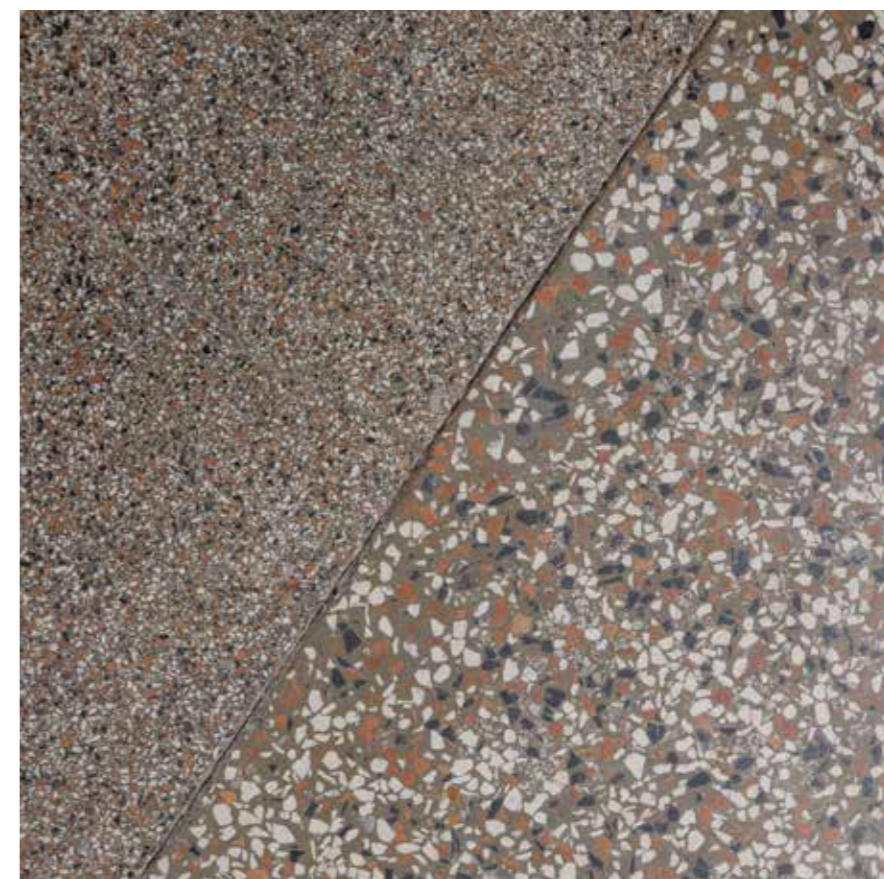

Obloga *terazzom*



Namještaj u središnjem dijelu prvog kata

U pomoćnim stubištima u bočnim krilima podesti i stube obloženi su *terazzom*.

Obloge podova većine prostorija u glavnom krilu i bočnim krilima velikim su dijelom mijenjane tijekom vremena, no ipak iz izvorne faze gradnje, prema svemu sudeći, potječe parket velikih dimenzija u nakadašnjoj dvorani i u središnjim prostorijama prvog kata. Dio parketa manjih dimenzija u pojedinim prostorijama također bi mogao biti izvorni, kao i oker keramičko popločenje u pretprostoru stubišta istočno od dvorane na drugom katu. Iz izvorne faze gradnje potječe i keramičko popločenje s oker pločicama i bordurom s crnim meandrima, sačuvano u prostoru zapadno od podesta stubišta na prvom katu, unutar naknadno pregrađene prostori-



Ormar za knjige u sobi ravnateljice na prvom katu

je. Dio komunikacijskih prostorija u prizemlju i na katovima obložen je *terazzom*, a u dijelu prostora su novija keramička popločenja.

Važan dio izvorne opreme čini nekoliko kaljevih peći, sačuvanih u središnjem dijelu prvog kata (danas soba ravnateljice i tajnice) te na drugom katu.

U prostorijama ravnateljice i tajnice na prvom katu nalaze se vrijedni komadi namještaja, baš kao i u muzeju bolnice, od kojih su neki, kako svjedoči arhivska fotodokumentacija, nekad pripadali istom interijeru.

U ulaznom prostoru u prizemlju je sačuvan izvorni luster te postavljena ploča s natpisom »Za banovanja Ivana Mažu-



Radni stol u Muzeju Bolnice Vrapče



Stol i ormar na fotografiji iz 1932. godine.
Za stolom je dr. Sušić, Muzej Bolnice Vrapče

ranića bude ovaj hram čovječnosti po zaključku hrvatskog sabora podignut god. 1878. i 79.«⁶⁰

60 JUKIĆ (bilj. 14), 11, 14.



Namještaj i oprema u središnjem dijelu prvog kata

Luster u ulaznoj veži

Spomen-ploča u ulaznoj veži



II.4. Pročelja

Fasade glavne zgrade imaju kontinuiranu horizontalnu podjelu na istaknutu bazu u visini parapeta, na koju naliježu nizovi prozora prizemlja u pravilnom ritmu. Slijedi razdjelni vijenac u visini parapeta prvog kata, na koji se nastavlja prozori, a fasade su zaključene krunskim vijencem. Pediment nad glavnim ulazom smješten je u širini razdjelnog vijenca prvog kata. Svi su prozori pravilno poredani po vertikalnoj osi. U dijelovima baze nalaze se položeni podrumski prozori. U pokrajnjim krilima nalaze se slijepi prozori, kako bi se kontinuirano zadržao jednoličan ritam otvora. Na južnom i sjevernom pročelju ističe se središnji dio zgrade, koji nadvisuje ostatak građevine za kat, a naglašen je rubnim rizalitima. Prozori prizemlja uokvireni su jednostavnim okvirima s istaknutom dekoracijom u formi zaglavnog kamena, prozori prvog kata imaju bogato profiliran natprozornik, dok su prozori drugog kata u rizalitima zaključeni trokutastim pedimentima poput onih nad glavnim ulazom, a nad njima su mali položeni prozori smješteni u širini krunskog vijenca. Prozori svečane dvorane zaključeni su polukružnim nadvojem sa zaglavnim kamenom. Vanjski zid dvorane dodatno je razdijeljen toskanskim pilastrima (poput onih koji definiraju glavni ulaz u zgradu) i ukrašen

reljefno istaknutim medaljonima, čime vanjšina toga dijela fasade jasno odaje da se s unutarnje strane nalazi reprezentativna prostorija. Stražnje, sjeverno pročelje središnjeg dijela zgrade gotovo je identično južnom. Razliku čine tek okrugli prozori s obiju strana ulaza u prizemlju i prozora na prvom katu, kao i skromnija dekoracija portala. Dok na jugu portal čine dva stilizirana toskanska pilastra koji nose trokutasti pediment s jednostavnom profilacijom, na sjevernom pročelju pediment i pilastru izostaju. Sjeverno pročelje dodatno je raščlanjeno rizalitima po sredini dvaju izduženih krila. Varijacijama i kombinacijama nekoliko osnovnih dekorativnih elemenata uspostavljena je logična formalna i sadržajna gradacija fasada i njihovih dijelova.

Cjelokupna zgrada obrađena je u žbuci obojenoj oker žutom bojom preko starijih slojeva boje. Uglovi zgrade na južnoj strani naglašeni su imitacijom zidanja u kamenu u žbuci. Zatečeno stanje rezultat je sanacije fasade glavne zgrade koja je počela u prosincu 2001., a dovršena je 2002. godine.⁶¹

Glavni ulaz u zgradu



61 Isto, 35.



Južno pročelje



Središnji dio južnog pročelja



Konzolna voluta nad glavnim ulazom



Prozor na rizalitu drugog kata južnog pročelja



Južno pročelje, detalj



Obrada ugla na središnjem dijelu zgrade na jugu



Sjeverno pročelje



Sjeverno pročelje, središnji dio



Sjeverno pročelje, istočno krilo



Toskanski pilastri na drugom katu južnog pročelja



Sjeverno pročelje



Sjeverno pročelje



Slijepi prozor na zapadnom bočnom krilu



Prozor nekadašnje svečane dvorane na sjevernom pročelju



Istočno pročelje

II.5. Krovište

Krovište uzdužnih krila zgrade izvedeno je kao drveno dvostrešno s visuljama. Na središnjem dijelu rizaliti su zakrovljeni poprečno na dominantni smjer sljemena mansardnim krovom. Godine 1998. rekonstruirana je krovna konstrukcija središnjeg, višeg dijela zgrade, pri čemu je zamijenjena trula drvena građa, a konstrukcija je prekrive-

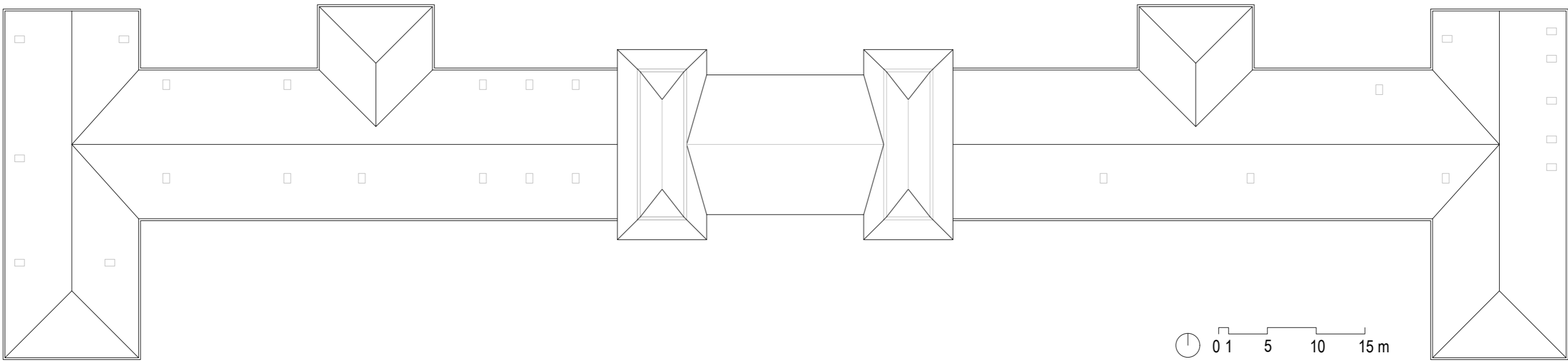

TLOCRT KROVA



Pogled iz zraka

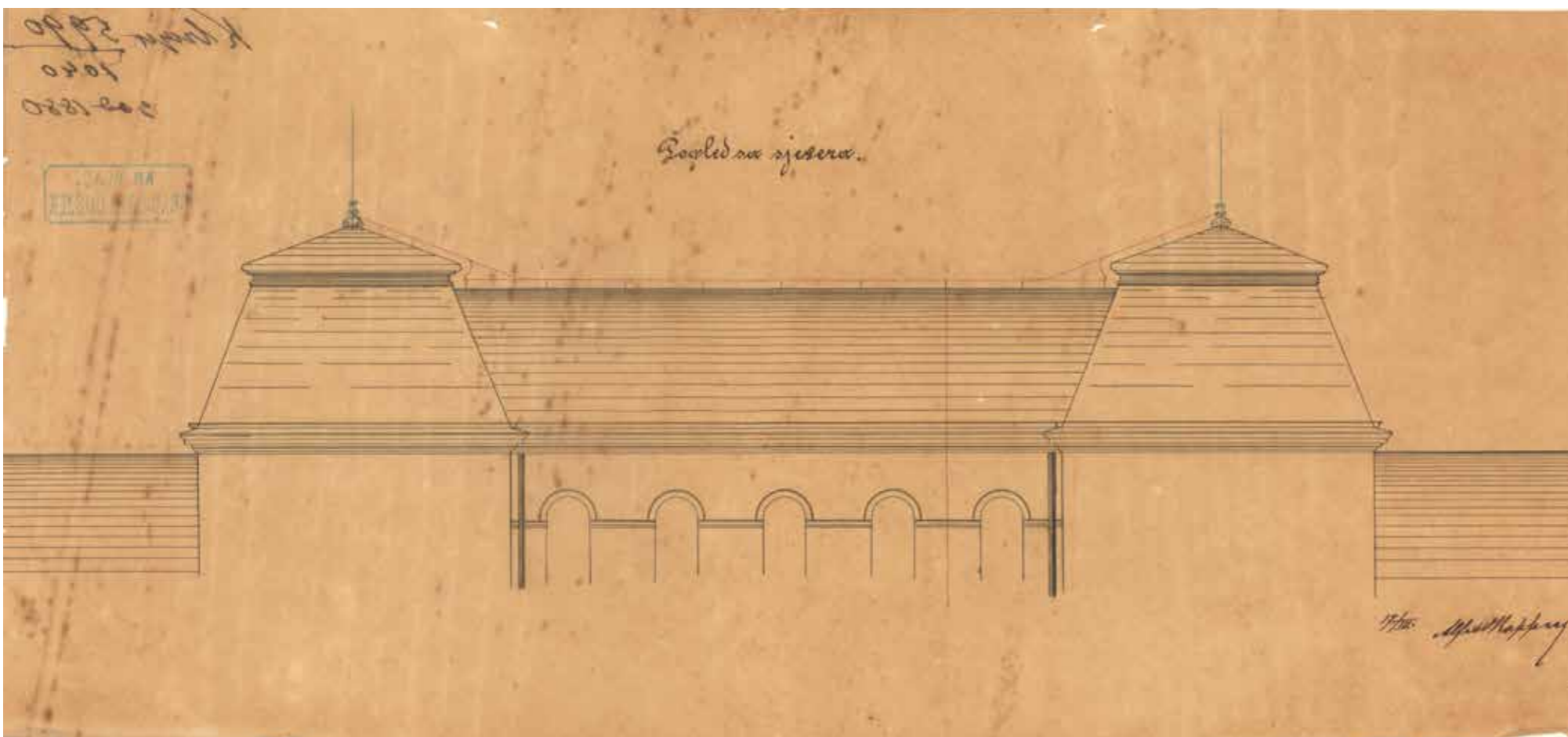

Pogled na krov sa sjeveroistoka

Krovnna konstrukcija zapadnog krila

Nacrt krova nad središnjim dijelom zgrade, pogled sa sjevera, sign. Alfred Kaplanek, HR-HDA-79

na bakrenim limom (prije je bila prekrivena pocinčanim limom koji je bio obojen u boju bakra).⁶² Izvorni ukrasni prozori u središtu krovova rizalita prema jugu i sjeveru zamijenjeni su pritom imitacijama koje omogućuju provjetranje. Pokrajnja krila pokrivena

62 Isto, 46.



Bakreni pokrov rizalita



Imitacija nekadašnjih prozora na krovu središnjih rizalita



Krovnna konstrukcija nad središnjim dijelom zgrade Nacrtni prozori na krovu središnjih rizalita, HR-HDA

su trostrešnim krovom, kao i volumeni koji izlaze iz linije sjevernog pročelja. Obnova krovšta istočnog krila, koja je obuhvaćala zamjenu trule drvene građe i postavljanje novog biber-crijepa, dovršena je 2002., a zapadnog krila 1992. i ponovno 2007. godine.⁶³ Na krovnim ploham su otvoreni krovni prozori bez uočljivog ujednačenog ritma postavljanja.

II.6. Materijal i tehnika gradnje

Konstrukcija zgrade zadržala je u osnovi odlike izvornoga projekta Kune Waidmanna, koji je izradio projekt i vodio gradnju. Gradnju je izvelo građevinsko poduzetništvo Deutsch te Rill i Schoman iz Budimpešte, a nadzor je vodio inženjer Gjuro Augustin, savjetnik Zemaljske vlade.⁶⁴ Konstrukcija je izvedena od pune opeke raznih debljina, ovisno o tome radi li se o nosivim ili o pregradnim zidovima zgrade.

Međukatne konstrukcije izvedene su od drvenih grednika, a svodovi se nalaze iznad podruma i dijelova prizemlja zgrade. Svodovi u velikoj dvorani u prizemlju su sačuvani i vidljivi, premda djelomično prekriveni novom konstrukcijom iz tehničkih razloga. Glavna stubišta su kamena, a stolarija je drvena. Od izvornih podnih obloga ističu se keramit-pločice na međupodestu glavnih stubišta, a veći dio poda komunikacijskih prostorija naknadno je obrađen *terazzom* te drugim završnim obradama bez spomeničke vrijednosti.

⁶³ Isto, 35–36.

⁶⁴ ĐURĐICA CVITANOVIĆ, *Arhitekt Kuno Waidmann*, Zagreb, 1969., 17. <https://bolnica-vrapce.hr/o-bolnici/klinika-kroz-povijest/osnutak-i-izgradnja-klinike/>

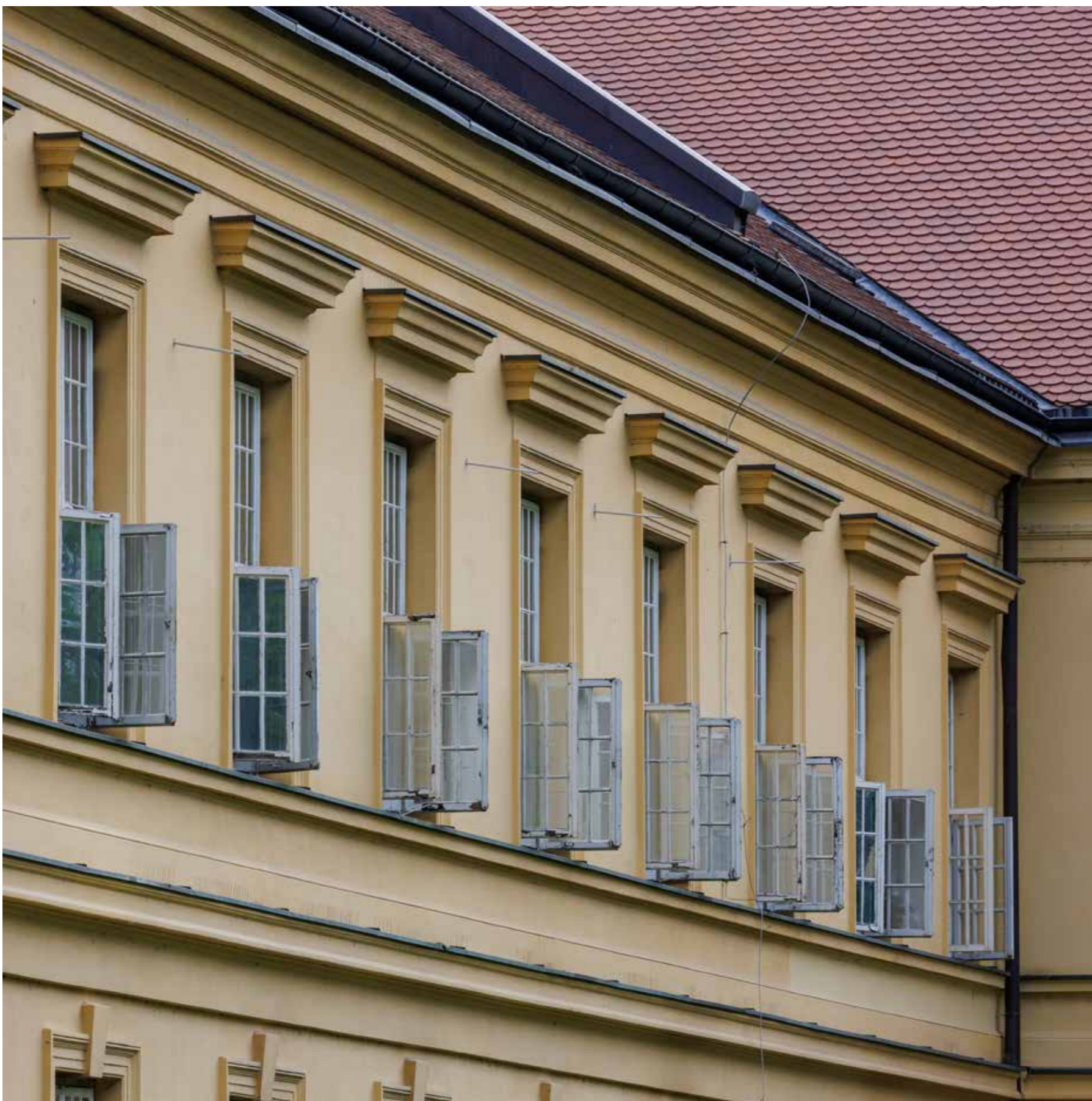

Sjeverno pročelje

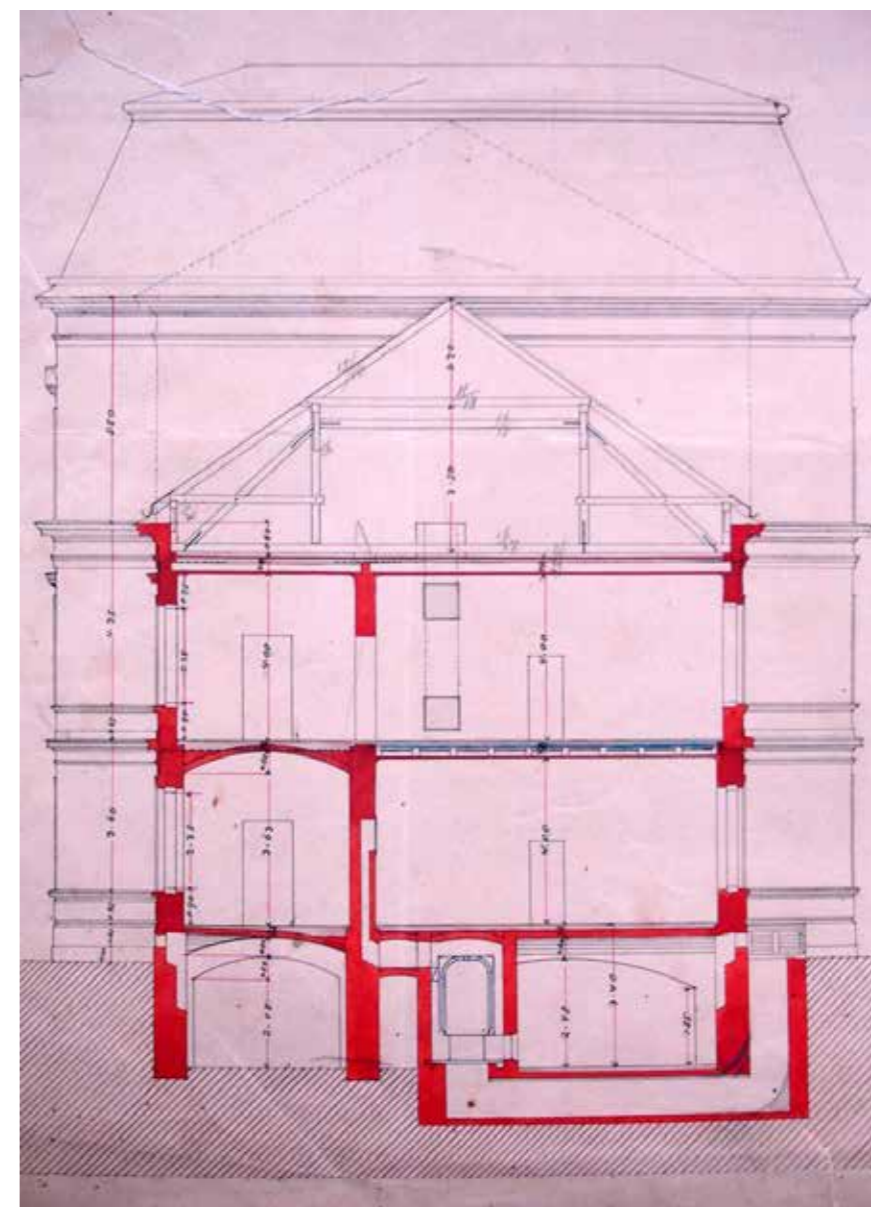

Poprečni presjek zapadnog krila, HR-HDA

II.7. Građevinsko stanje

Nakon pregleda ovlaštenog inženjera građevinarstva, glavna zgrada Psihijatrijske klinike Vrapče dobila je oznaku »žuto – pn1 pn2 privremeno neuporabljivo« s potrebom detaljnog pregleda građevine i hitnih intervencija. U ožujku 2022. godine izrađen je Elaborat ocjene postojećega stanja konstrukcije, kojim je detaljno opisano građevinsko stanje zgrade, rekapitulirano prema sljedećim točkama:

1. Pukotine su prisutne na pročelju zgrade, ali ne u prevelikom opsegu (puknuća žbuke na nekim nadvojima, lukovima i vijencima); najvidljivije su na sjevernoj strani, ali ne na svim dijelovima zgrade.
2. S južne strane pročelja nisu bila vidljiva jača oštećenja.
3. U unutrašnjosti zgrade jedan dio pukotina saniran je lokalno, ali nakon pregleda bile su uočene pukotine na spojevima stropova i zidova te na spojevima zidova.
4. I u unutrašnjosti zgrade bile su vidljive pukotine na nadvojima i lukovima.
5. Drvena krovna konstrukcija nije popustila i sačuvane je nosivosti i stabilnosti. Uočljiva su oštećenja mnogobrojnih dimnjaka koji su preventivno uklonjeni do razine poda potkrovlja ili do razine na kojoj nisu preopasni.
6. Podrum zgrade je neoštećen poslije potresa, ali je u lošem stanju zbog neodržavanja.⁶⁵

Pregledom i cjelokupnom analizom konstrukcije utvrđeno je da na zgradi nema jakih oštećenja nosive konstrukcije. Zaključeno je da je zgrada pogodna za rekonstrukciju u skladu s projektom cjelovite obnove, koji je potrebno izraditi temeljem spomenutog Elaborata. Zgrada nema dovoljnu otpornost na potres, a razina postojeće otpornosti na potres u odnosu na potrebnu za povratno razdoblje od 475 godina iznosi 16 % .



Stanje nakon potresa (foto: Mladen Oslaković)

65 KONTURA PROJEKT, *Elaborat ocjene postojećeg stanja konstrukcije*, TD 25/22, 2002., 44.

Budući da se radi o pojedinačno zaštićenom kulturnom dobru gdje je teško postići razina 4 postupcima koji bi zadovoljili konzervatorske smjernice, ali i s obzirom na važnost

konstrukcije i namjenu zgrade, u Elaboratu je zaključeno da je potrebno predmetnu zgradu prema Tehničkom propisu dovesti na razina 3.

ANA ŠVERKO

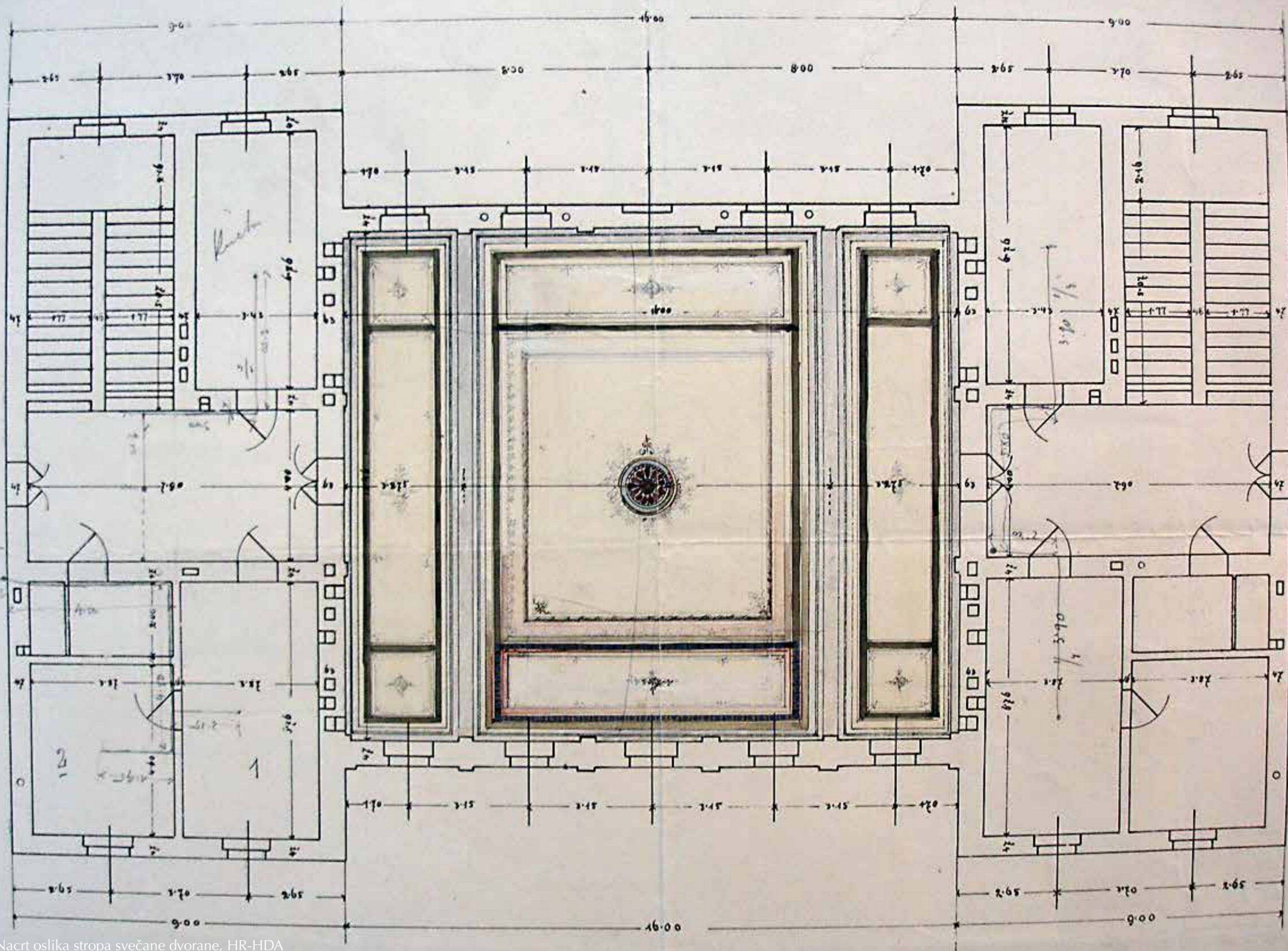

Nacrt oslika stropa svećane dvorane, HR-HDA

III.1. Inauguracija novoizgrađene bolnice i postupno proširenje kompleksa

Waidmannov projekt i nacrti bolnice, potrebni za izradu ovog elaborata nisu nažalost pronađeni na izvornoj poziciji u arhivi, pa su za elaborat korištene skice i nacrti objavljeni u nekoliko spomenica, kao i u monografiji Đurđice Cvitanović posvećenoj arhitektonskom opusu Kune Waidmanna.⁶⁶ Svečano otvorenje bolnice građene prema njegovu projektu uslijedilo je 16. studenoga 1879. godine. Riječ je o primjeni povijesnog modela separacije duševno poremećenih osoba po spolu i bolestima. Za zagrebačku ustanovu arhitekt od povijesnih uzora preuzima dispoziciju baroknog dvorca s dominantnim središnjim dvokatnim rizalitom flankiranim bočnim istaknutim volumenima jednake visine, dok su izdužena bočna krila jednokatna. S obje bočne strane zaključuju ih okomito položena kratka krila, uz koja je još na prvim tlocrtima naznačeno potencijalno proširenje sa začelne strane. Razlikovanje funkcija i važnosti prostorija u unutrašnjosti vidljivo je i u odabiru pokrova krova, koji je u središnjem dijelu, tzv. kupoli, bio prekriven metalnim patiniranim pločama, dok su krila prekrivena crijepom. Pročelje je ritmizirano ujednačenim nizom prozora, što na izvjestan način djeluje kao reprezentativna kulisa prikladna ugledu i funkciji ustanove. Vrlo vjerojatno je stoga upotreba dekoracije suzdržana, svedena na trokutaste zabate i ravne grede iznad prozora te stiliziranu ugaonu rustiku rizalitnih istaka. Tek su polja u središnjem dijelu rizalita na drugom katu razdvojena pilastrima, a prozori lučno zaključeni. Cijeli kompleks karakterizira skladna simbioza arhitekture i hortikulture, simetrično grupiranih duž osi iza glavne zgrade, dok je ispred nje svojevrsni produžetak akse prema jugu formiran alejom kestena.

Prvih pedeset godina naziv ustanove glasio je Zavod za umobolne Stenjevec. U povodu inauguracije u predvorju je postavljena spomen-ploča čiji je natpis naknadno pro-

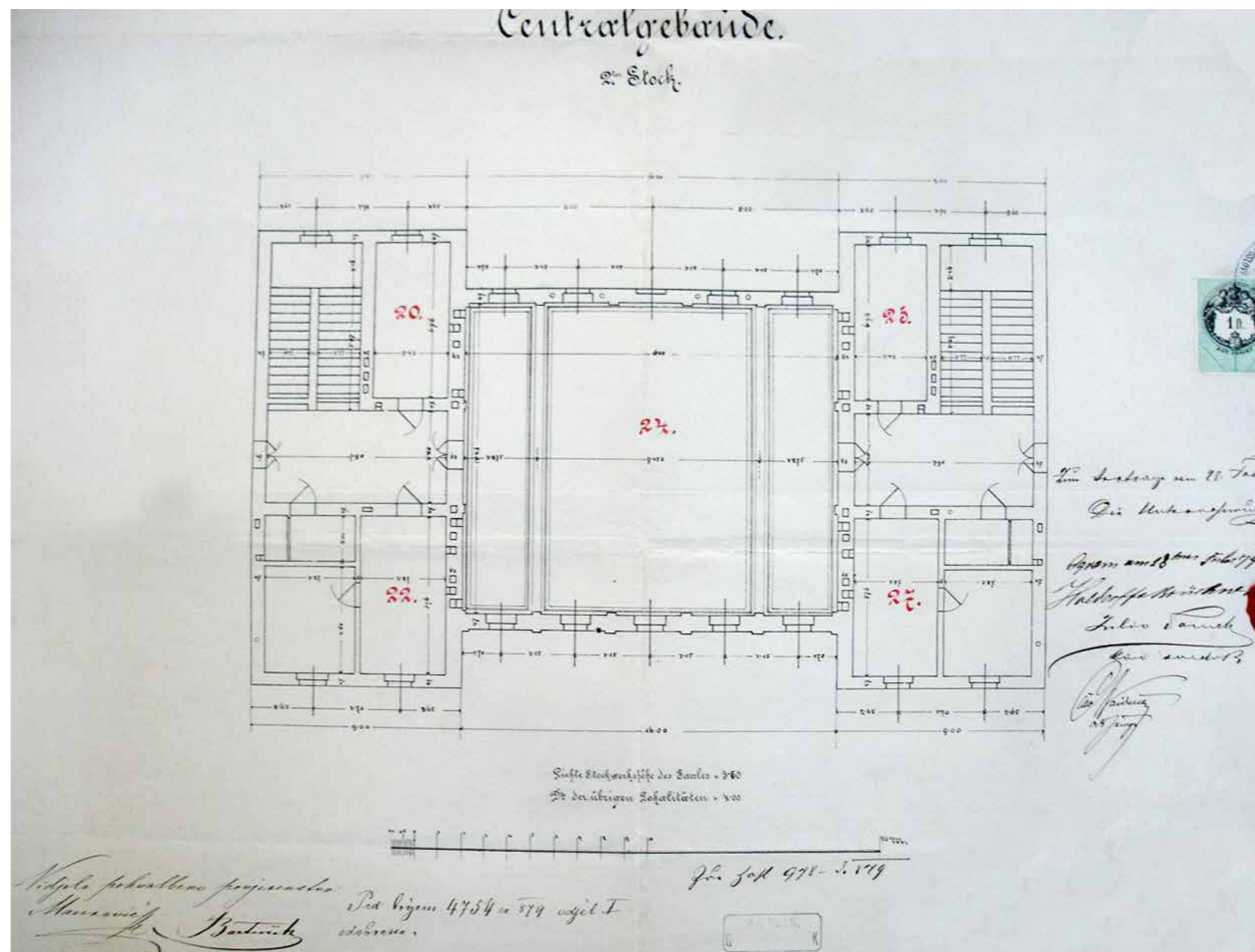

Tlocrt drugog kata sa svečanom dvoranom, HR-HDA

mijenjen. Izvorna verzija glasila je »Za kraljevanja Franje Josipa Prvoga i banovanja Ivana Mažuranića bude ovaj hram čovječnosti po zaključku hrvatskog sabora podignut 1878. i 79.«, dok je poslije uklonjen prvi dio koji spominje kralja.⁶⁷ Prvi ravnatelj bio je Ivan Rohaček (1879.–1894.),

a prvi bolesnici useljeni su 15. i 16. studenoga 1879. godine, nakon što su dovezeni iz Bolnice milosrdne braće (koja je naposljetku srušena 1931.⁶⁸). Iz najranijeg razdoblja

66 CVITANOVIĆ, (bilj. 64).

67 JUKIĆ, (bilj. 14), 14; GLESINGER, (bilj. 14), 80.

68 Snimke rušenja bolnice milosrdne braće na Trgu bana Jelačića: DRAGUTIN HIRC, *Stari Zagreb*, Zagreb, 2008., 550-551. (<https://www.matica.hr/media/knjige/stari-zagreb-523/pdf/bolnica-milosrdne-brace.pdf>; pristupljeno 2. 5. 2023.)

zabilježena je izgradnja kapelice (srušene ranih 1930-ih)⁶⁹ i gospodarske zgrade U-tlocrta u sjeveroistočnom uglu parcele, koja je osim stambenih prostorija sadržavala staje za konje i krave, prostoriju za perad i vatrogasno spremište. Osim toga, u prvoj fazi podignute su kapela s mrtvačnicom (sjeverno u osi s glavnom zgradom) te još osam paviljona (dva za »nečiste« bolesnike m/ž, dva za »bjesneće« m/ž, zgrada za epidemične bolesti, kuhinja, praonica i strojarica). Proširenje glavne zgrade planirano je uz začelje, sa svake strane s po jednim L-krilom, što je trebalo poslužiti da bi prostorna kompozicija obuhvatila s obje strane parterno oblikovano zelenilo.

Već dvije godine nakon izgradnje, 1881. godine, dograđuje se lijevo dvorišno krilo glavne zgrade u L-tlocrtnom obliku, a u isto vrijeme grade se mrtvačnica i »ledvenica«.⁷⁰ Spomenimo da se 1882./1883. godine podižu paviljoni za »silovite« muškarce i jedan za žene; do 1900. godine izgrađeno je još nekoliko zasebnih paviljona, a istovremeno se uređuju perivoj i nasadi.

Ivo Žirovčić 1894. godine preuzima ravnateljstvo, pri čemu je važno istaknuti da se školovao u duševnoj bolnici Feldhof u Štajerskoj i pohađao predavanja o psihijatriji na sveučilištu u Grazu, što je pridonijelo uvođenju novih načina liječenja i općeg razumijevanja duševnih bolesti.⁷¹ Kad govorimo o ondašnjim uvjetima u bolnici, spomenimo da je ravnatelj na raspolaganju imao samo jednog kućnog liječnika. Žirovčić nakon kratkotrajnog prvog mandata ponovno postaje ravnatelj 1901. godine, kad počinje proces modernizacije bolnice. U tome mu je pomogao protomedikus Ignjat Thaller, koji je ishodio sredstva za nadogradnju i poboljšanje uvjeta rada.

69 Iz povijesti Bolnice »Vrapče«. Izgradnja i razvoj bolnice, Klinika za psihijatriju Vrapče, Zagreb, 2014., 44.

70 Isto, 18.

71 RUDOLF HERCEG, (bilj. 14), 10; MARTIN KUCHAR – STELLA FATOVIĆ-FERENČIĆ, 'Liječnik bolesnih duša': začetci i razvoj hrvatske psihijatrije kroz ulogu i djelovanje Ive Žirovčića, u: *Studia lexicographica*, god. 10, 1/18, (2016.), 132–135.

Godine 1899. bolnica kupuje i uređuje groblje na Oranica-ma;⁷² 1907./1908. dovršena je kanalizacija, a u isto vrijeme grade se dvije vile sa stanovima za kućnog liječnika i upravitelja u jugoistočnom uglu bolničkog kruga, što je omogućilo bolje životne i radne uvjete liječničkog osoblja. Nakon što je 1902. uvedena rasvjeta na acetilen, 1912. godine uvodi se električna rasvjeta.⁷³ Ostali paviljoni dograđuju se postupno, a bolnica dolazi u posjed zemljišta u Jankomiru, gdje se formira »radnička kolonija« – poljoprivredno dobro s barakama.

Kijevski liječnik Aleksej Kužljenko postaje ravnatelj 1929. godine; iako mu je mandat trajao kratko, uspostavio je fotografski album u kojemu su sačuvane snimke koje pokazuju stanje i izgled ustanove, ali i uvjete u kojima su boravili bolesnici.⁷⁴ Upravo zahvaljujući sačuvanim fotografijama, moguće je u nekoj mjeri rekonstruirati uređenje unutrašnjosti, osobito oslike u pojedinim prostorijama. U Kužljenkovu mandatu počinje adaptacija dviju velikih mansardi i nadogradnja ženskog odjela, uređuju se ceste, parkovi, staklenik i rasadnici te postavlja fontana (koja je srušena 1960. godine, nakon čega je na tom mjestu postavljen plići bazen). Početkom 1930-ih bolnica je imala deset paviljona, a 1932. godine zapisano je da ima 18 zgrada u kojima su raspoređena 32 odjela te radionice i gospodarske zgrade. Bolnica je sadržajno reorganizirana i iz Zavoda za umobolne preimenovana u Bolnicu za duševne bolesti Stenjevec.

Velik pobol od tuberkuloze, koja je bila uzrok više od 40 % svih smrti u Vrapču, rezultirao je izgradnjom zasebnog paviljona za tjelesno bolesne duševne bolesnike zaražene TBC-om između 1932. i 1933. godine, koji je više puta dograđivan⁷⁵ (posljednji put 1995./1996.); u tom razdoblju gradi se novi paviljon »somatike« (danas »šestica«), ambulanta, ljekarna, histološki laboratorij s muzejom i fotograf-

72 JUKIĆ (bilj. 14), 6.

73 Iz povijesti Bolnice »Vrapče« (bilj. 69), 210.

74 Fotografski albumi čuvaju se u tzv. spomen-sobi. Zahvaljujem mr. Snježani Spitzmüller i Mladenu Oslakoviću na uvidu u njihov sadržaj.

75 HERCEG (bilj. 14), 16.

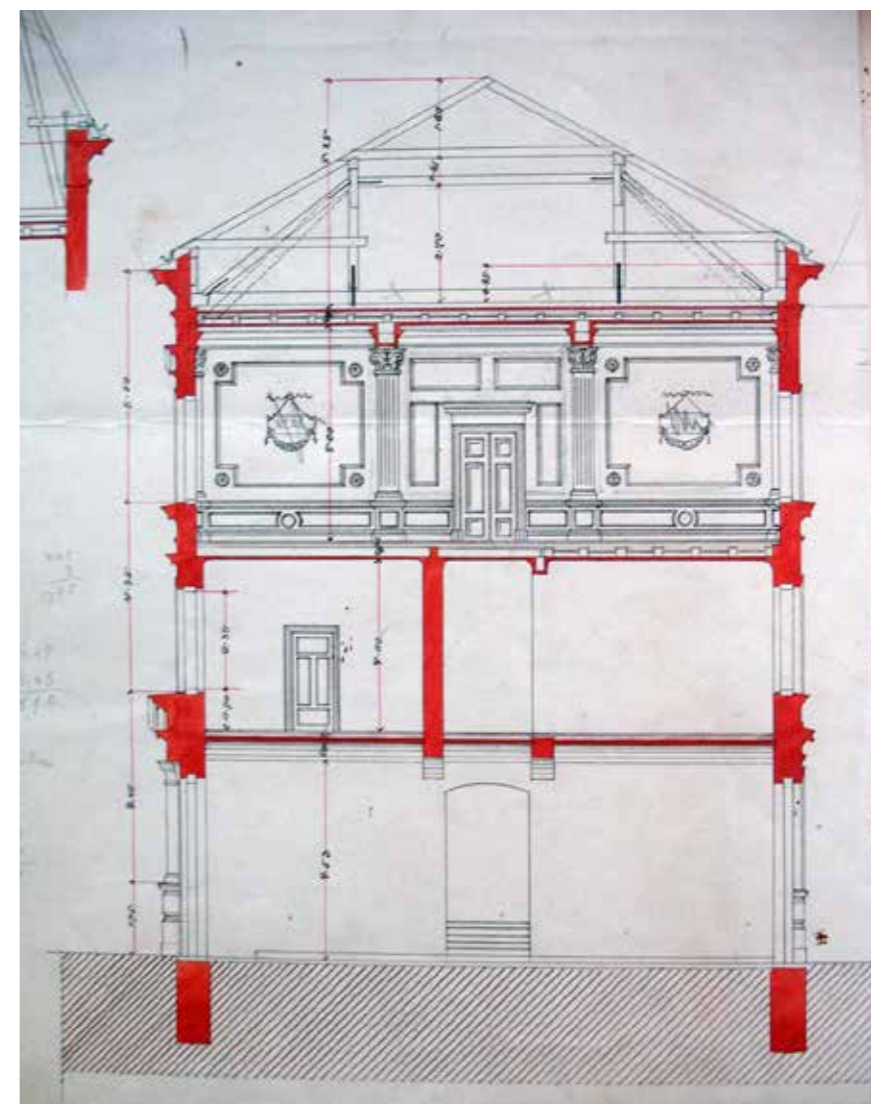

Nacrt presjeka svečane dvorane, HR-HDA

ski atelje, a preuređeni su i pomoćni gospodarski i skladišni prostori. Pred kraj Drugoga svjetskog rata, 14. ožujka 1945. u bombardiranju su srušena tri paviljona,⁷⁶ ali je jezgra glavne zgrade ostala sačuvana. Intenzivna obnova uslijedila je nakon godinu dana.

III.2. Osobitosti unutrašnjosti glavne zgrade u izvornoj fazi gradnje

Unutarnja prostorna organizacija glavne bolničke zgrade izvorno je bila riješena nizanem soba uz pročelja te hod-

76 JUKIĆ (bilj. 14), 24–25.



Oproštajni banket 1929. godine u svečanoj dvorani na drugom katu, Muzej Bolnice Vrapče



Detalj kapitela i pilastra



Prozor i dio pilastara svečane dvorane



Vrata koja su vodila u svečanu dvoranu s istoka



Baza pilastra svečane dvorane



nicima uz začelja, što je jedna od karakteristika baštinjenih iz historicizma. U središnjoj osi u prizemlju smještena je veža, flankirana dvama stubištima koja povezuju sve etaže. Prostorni kontinuitet unutarnjeg rasporeda prepoznaje se i na vanjštini, u jednoličnom ritmu prozorskih osi koje su sudržano dekorirane. Jedina razlika u tretmanu pročelne dekoracije događa se u središnjem dijelu rizalita na drugom katu, gdje su prozorska polja razdvojena pilastrima, a prozori lučno zaključeni. Na taj način istaknuta je važnost velike dvorane.

Tako oblikovan prostor bio je funkcionalno podijeljen. U središnjem dijelu prizemlja glavne zgrade bile su uprava



Kutna vitrina na prvom katu

i administracija, a na katu stanovi ravnatelja i kućnog liječnika.⁷⁷ Na drugom katu, osim već spomenute dvorane, izvorno su bili stanovi upravitelja i svećenika te soba pisara. Istočno krilo bilo je za bolesnice – u prizemlju za »polumirne«, a na katu za mirne; dok je zapadno krilo bilo namijenjeno muškim pacijentima. U prizemlju istočno uz ulaz bile su prostorije kojima su se svojedobno koristile sestre milosrdnice.

77 Raspored i namjena prostorija navedeni su na nacrtima s kraja 19. stoljeća. *Iz povijesti Bolnice »Vrapče«* (bilj. 69), 7.



Alt Deutsch stol

Restauratorska sondiranja pokazala su da su najreprezentativniji dijelovi interijera glavne zgrade imali bogato dekorirane zidove.⁷⁸ Dekoracija je bila najbogatija u najvažnijoj prostoriji glavne bolničke zgrade – dvorani na drugom katu, koja je služila za razne svečanosti i druženja većinom bolničkog osoblja. Unatoč višestrukim pregradnjama, moguće je prepoznati njezinu podjelu u pet polja raščlanjenih pilastrima i stropnim oslicima. Stropne grede jednostavne profilacije naslanjale su se na kompozitne

78 *Konzervatorsko-restauratorski istražni radovi u zgradi Klinike za psihijatriju Vrapče*, Špatula, Zagreb, 2023.



Kaljeva peč na prvom katu

kapitele, a svako je stropno polje bilo po dužini podijeljeno u tri oslikana polja, omeđena jednostavnom bordurom tamnije boje. Na fotografijama koje je u bolničkom albumu prikupio Kužljenko, vidljivo je da su ravne plohe pilastara bile obojene u svjetliju i tamnu boju, dok su rubovi voluta i listova kapitela bili ocrtani pozlatom. Plohe zidova između pilastara također su bile ocrtane tankim tamnijim rubom. Taj polikromni koloristički tretman prostorije koja je doživjela nekoliko pregradnji (ali se zbog spuštenog stropa danas ne vide ni stropne grede ni dio pilastara, koji su zaklonjeni pregradnim zidovima) potvrđuje i restauratorsko sondiranje (sonde 1–3, 6). Uvidom u



Interijer bolnice, oko 1930., Muzej Bolnice Vrapče



Ženski odjel bolnice, 1930., Muzej Bolnice Vrapče



Bolnička kuhinja, 1929., Muzej Bolnice Vrapče



Interijer bolnice, oko 1930., Muzej Bolnice Vrapče

izvornu polikromiju zidova zaključuje se da su bili bojeni u tamnom registru smeđe, s obrubima crne i crvene boje koji prate dimenzije svijetlog otvora, što je u kombinaciji s pozlatom davalo specifičan ambijentalni dojam. Otvaranjem sonde pokazalo se da je pozlata u vrlo dobrom stanju, a postoji mogućnost da su tijela pilastara bila dekorirana točkastom marmorizacijom u zelenim tonovima (sonda 2), što bi trebalo dodatno istražiti. Nalazi također upućuju na postojanje završnog friza ispod stropa s crvenom bordurom i ponavljajućim motivom. Oslici su u prvoj obnovi, koja se datira u kraj 19. stoljeća, bili prebojeni, što se doznaje uvidom u sondu 1, gdje su u drugom sloju pronađene bordure izvedene ponavljanjem biljnog motiva u zelenoj, plavoj i ljubičastoj boji. Restauratorska sondiranja potvrdila su još dvije povijesne obnove naliča koje su uključivale polikromiju.

Koliko je moguće rekonstruirati iz postojeće historiografije, u dvorani je nedugo nakon otvorenja bila kapelica, odakle je iseljena 1885. godine, a dvorana je zatim služila »prvo-

bitnoj svrsi – za zabave⁷⁹. Od izvornog inventara spomenimo sačuvanu stolariju, bojenu u tamnozeleno boju, dok je pri kasnijim obnovama tonska skala postajala sve svjetlija; danas je stolarija obojena u bijelo (sonda 4).⁸⁰ Na isti način bile su koloristički tretirane ravne profilirane drvene grede iznad polukružno zaključenih prozora, na kojima je još potkraj 1920-ih vidljiva tamna boja, kao i na profiliranom vijencu u funkciji visokog sokla, koji je sačuvan u nekoliko prostorija. U procesu sondiranja zaključeno je da su ti vijenci postavljeni kasnije, najvjerojatnije u prvoj povijesnoj obnovi, vjerojatno na izmaku 19. stoljeća (sonda 5).⁸¹ Sačuvana je i stolarija masivnih vrata na zapadnoj strani hodnika na drugom katu s ukladama i stiliziranim »uškama«, kao i lučno zaključen prozor i vrata s kovanom vitičastom ogradom, koja sa zapadnog stubišta vode u pret-prostor dvorane. Te detalje trebalo bi također dodatno istražiti, da bi se stekao uvid u cjelinu toga najreprezentativnijeg dijela bolnice.

Iako ih je danas nemoguće precizno locirati, i druge su bolničke prostorije također imale oslikanu zidnu dekoraciju.⁸² O tome ponovno svjedoče fotografije: na jednoj je liječnička soba bojom podijeljena u dvije horizontalne zone raznih tonaliteta, dok je ispod stropa stilizirana oslikana bordura. Na fotografiji koja prikazuje laboratorij, zidovi su u cijelosti prekriveni bojenim uzorkom, a i prostorija u kojoj su bolesnice šivale imala je zidove bojene u dvije nijanse te razveden tekstilni uzorak ispod stropa. U ravnateljini sobi, u središnjem dijelu južno na prvom katu, u kojoj je nekoć bio stan ravnatelja bolnice, pronađen je vegetabilni uzorak na zidovima – stilizirane grančice s listovima hrasta (sonda 14), koji najvjerojatnije potječe iz vremena gradnje. U tom dijelu su sačuvane i dvije kaljeve peći koje više nisu u funkciji, kao i nekoliko primjeraka namještaja, koje

79 JUKIĆ (bilj. 14), 48.

80 Konzervatorsko-restauratorski istražni radovi u zgradi Klinike za psihijatriju Vrapče (bilj. 77).

81 Isto.

82 Sva fotografska dokumentacija potječe iz spomen-sobe i albumâ koji se u njoj čuvaju.

bi također valjalo obnoviti. Slični biljni uzorak dopunjen cvjetnim motivima otkriven je i u sobi tajnice (sonda 15) te u sobi zamjenika ravnateljice (sonda 16), smještenih istočno od ravnateljice sobe, u rizalitu. U svim navedenim prostorijama restauratorska sondiranja su, kao i u dvorani, pokazala i kasnije polikromne preslike.

I veža u prizemlju bila je ukrašena: donja zona bila je obuhvaćena keramičkim pločicama u dvije veličine i dva uzorka (većim i tamnijim te kvadratičnom crno-bijelom »bordurrom«) do visine oko 1,5 metara, iznad čega je uokolo zidova bila dekorativna žbukana traka. Zidovi su bili tamnije obojeni, a plitki svod svjetlije (sonde 8, 9). Pod je bio prekriven kamenim pločicama koje su recentno promijenjene. Iz te prve faze gradnje treba spomenuti i originalne keramit-pločice na podestu dvaju stubišta između prvog i drugog kata, dojmljivog tekstilnog uzorka. U hodnicima između veže i stubišta, u izvornom sloju pronađeni su dvobojni naliči smeđih tonova s razdjelnom bordurom (sonda 7).

III.3. Obnove u međuratnom razdoblju

Između dva svjetska rata uređen je refektorij za liječnike i činovnike, stručna knjižnica i knjižnica za bolesnike, koje i danas djeluju. Uveden je novi vodovod, kupaonice na odjelima i telefonska centrala.

Funkcionalne promjene u tom razdoblju rezultirale su i izmjenama izvorne prostorne organizacije, od kojih se najveća odnosi na pregradnju dvorane. Najkasnije do početka 1930-ih dvorana je, naime, pregrađena u deset soba s centralnim grijanjem, po pet sa svake strane, između kojih je formiran uži hodnik. Prenamijenjena je u stanove činovnika, a u istom razdoblju u zapadnom dijelu prizemlja adaptirana je dvorana za predavanja, priredbe i kinopredstave, u kojoj su i nakon pregradnje sačuvani izvorni plitki svodovi, karakteristični za kasno 19. stoljeće, koji su i danas vidljivi.⁸³ Podjela dvorane na drugom katu u deset manjih pro-

83 HERCEG (bilj. 14), 16.

storija zadržana je sve do današnjih dana, pri čemu je nakon iseljenja stanara prenamijenjena u uredske prostorije.

U međuratnom razdoblju, ili nakon Drugoga svjetskog rata, mijenja se i tlocrtna organizacija dijela prizemlja i prvog kata glavnog krila pregradnjom sjevernog hodnika na bolničke sobe te smanjenja južnih prostorija kako bi se formirao središnji hodnik.

III.4. Obnove i nova izgradnja unutar kompleksa nakon Drugoga svjetskog rata

Glavna je zgrada u poslijeratnom razdoblju doživjela više faza obnove i rekonstrukcije. Godine 1948. uz začelje glavne zgrade s istočne strane sagrađen je novi paviljon (»jedanaestica«), spojen s izvornom građevinom. Ta izgradnja nije slijedila Waidmannovu ideju, jer je on planirao sa svake strane po jedan L-volumen, ali je naposljetku sjedinjen dio kompleksa iza glavne zgrade, sada u duhu poslijeratnog modernizma i karakterističnih funkcionalnih oblika. Na mjestu bivšega zapadnog dvorišnog aneksa glavne zgrade (dograđenog 1881. te srušenog u bombardiranju 1945.), sredinom 1950-ih gradi se Odjel za promatranje sudskih zatvorenika (tzv. forenzika).⁸⁴

Početak 1960-ih iseljavaju se posljednji stanari iz bivše dvorane, a stanovi u kojima su boravili postaju uredi. Godine 1969. adaptirani su odjeli u prizemlju zapadnoga krila glavne zgrade. Tijekom osamdesetih godina 20. stoljeća rekonstruirala se i adaptira zapadno krilo, koje nakon toga ima smještajni kapacitet za 130 pacijenata, dok se potkraj tih godina rekonstruirala i adaptira bočno istočno krilo, u kojem se uređuju dvije dvorane za predavanja i seminare.⁸⁵

Sanacija krovništva zapadnog dijela glavne zgrade uslijedila je 1992. godine; 1995. uređuje se ograda koja omeđuje krug bolnice. Tada je bravarski izrađena ograda postavljene

84 Isto, 26-27.

85 JUKIĆ (bilj. 14), 46.

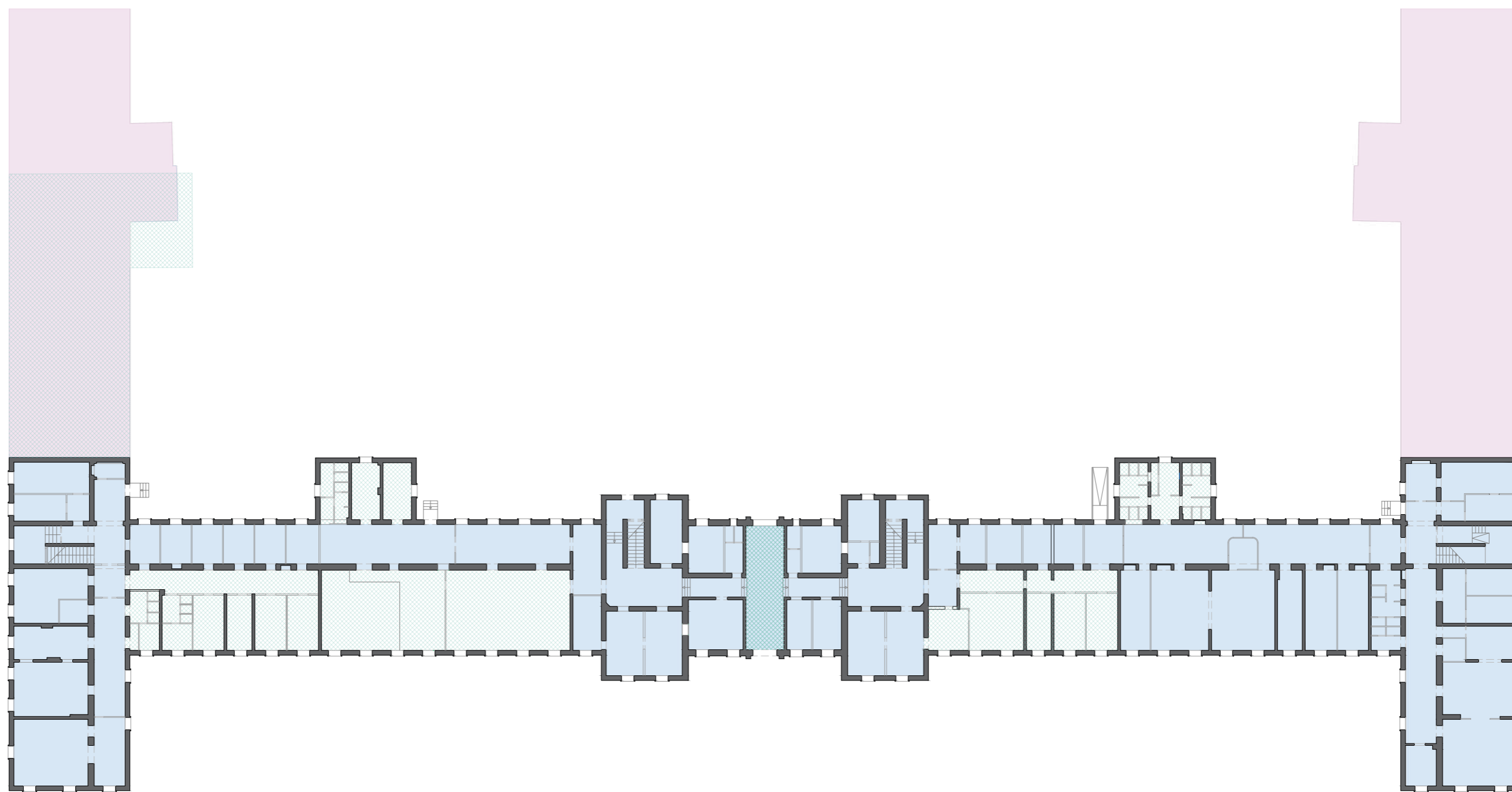

TLOCRT PRIZEMLJA

- zidovi iz izvorne faze (1877. -- 1879.)
- originalni raspored prostorija
- 19./20.stoljeće
- nakon 1945.

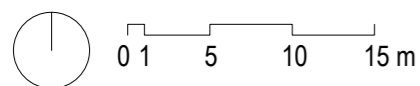

Tlocrti s označenim fazama gradnje

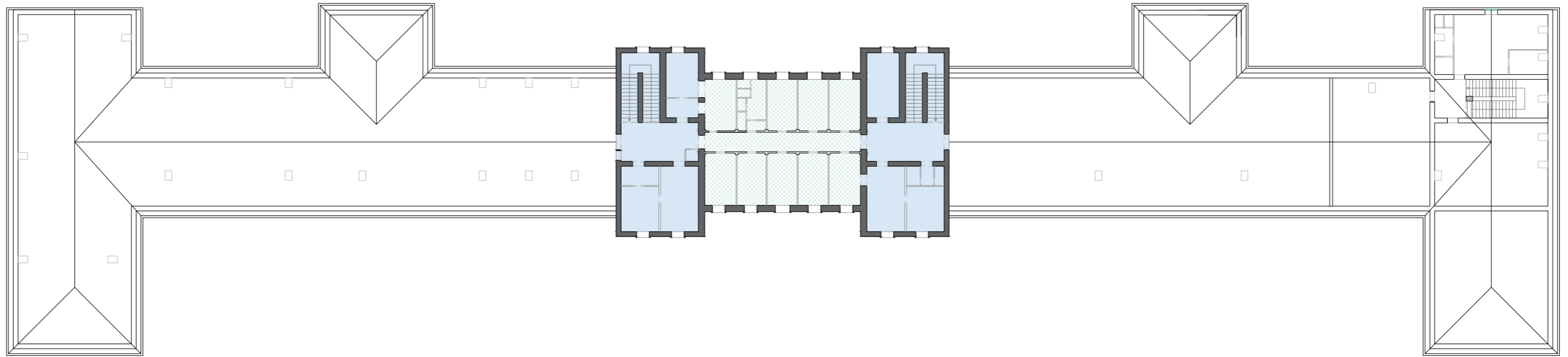

TLOCRT 2. KATA

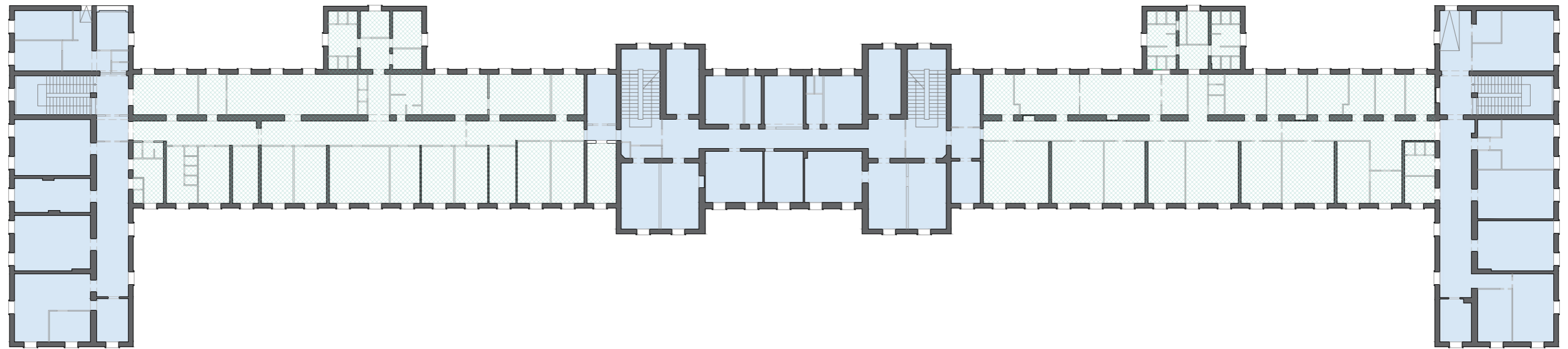

TLOCRT 1. KATA

- zidovi iz izvorne faze (1877. -- 1879.)
- originalni raspored prostorija
- 19./20.stoljeće

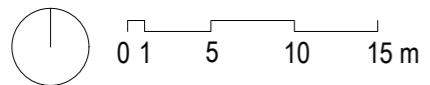



Spoj zapadnog krila i dogradnje



na na 60-ak cm visok betonski zid (desetak godina poslije, 2004. obnovljeni su i kameni portal te kovana željezna vrata).⁸⁶ Istodobno se poduzima sanacija bolničkog parka, a uređena je soba za sastanke na prvom katu glavne zgrade. Na kraju 1990-ih obnovljeno je krovništvo zapadnog dijela glavne zgrade; tada je izvedena sanacija tzv. kupole središnjeg dijela (zamijenjena je drvena građa /rogovi i grede/, a kupola je prekrivena bakrenim limom). Izrađen je projekt rekonstrukcije fontane i prišlo se uređenju zelenih površina u istočnom dijelu bolničkog kruga.

Godine 1999. počela je izrada projektne dokumentacije za sanaciju fasada te za dijelove podruma glavne zgrade. Uslijedila je 2001./2002. sanacija fasade, a uređuje se i krovništvo istočnog dijela. Godine 2007. ponovno je sanirano

zapadno krovništvo glavne zgrade, koje je u tom zahvatu pokriveno crijepom. Između 2000. i 2014. godine uređene su garderobe u podrumu glavne zgrade, zatim sanitarni čvor u upravom dijelu te djelomično u istočnom i zapadnom krilu; postavljene su granitne i betonske ploče ispred svih osam ulaza u glavnu zgradu te su zamijenjeni podovi u istočnom krilu. Nakon 2014. godine u potkrovlju glavne zgrade uređene su dnevna bolnica i garderoba.

Iako u sklopu ovog elaborata ostali paviljoni nisu u fokusu, spomenimo ipak da se oni nakon 1959. postupno adaptiraju, bolnica se 1962. godine priključuje na gradsku vodovodnu mrežu, uređuju se ceste u njezinu krugu, saniraju rekreacijske površine i sportski tereni (koji se iznova obnavljaju 1988.). Osim bolničkih kapaciteta, pozornost je posvećena i drugim sadržajima: 1984. otvoren je bolnički muzej; 2005. u rekonstruiranu i adaptiranu staru kotlovni-

86 Iz povijesti Bolnice »Vrapče« (bilj. 69), 20.



Nazivi Bolnice Vrapče tijekom njezine povijesti, Muzej Bolnice Vrapče

cu smješten je arhiv bolnice, dok je nedugo potom, 2007.–2009., na mjestu srušene košaračke radionice izgrađena galerija s depoom, nazvana po slikarici Slavi Raškaj (prema projektu Jelene Skorup Juračić i Dražena Juračića).

Godine 2003. nastaje izvedbeni i glavni projekt Centra za forenzičku psihijatriju (Dražen Juračić, Gordana Žaja), koji se počinje graditi tek 2015. godine. Nova kapelica sagrađena je 2009. godine prema projektu Borisa Magaša⁸⁷ u sjeveroistočnom dijelu bolničkog kruga, no iako je u funkciji, ostala je nedovršena.

SANDRA KRIŽIĆ ROBAN

87 Isto, 44.



Pogled na bolnički kompleks u Vrapču

Bolnica u Vrapču, djelo arhitekta Kune Waidmanna, odlikuje se visokom urbanističko-arhitektonskom kvalitetom. Ona je jednako važna i za razvoj arhitektonskog oblikovanja bolničkih ustanova u Hrvatskoj, i za urbanistički razvoj zapadnog dijela Zagreba, za razvoj zagrebačke historicističke arhitekture, te u konačnici za vrjednovanje Kune Waidmanna kao jednoga od najvažnijih arhitekata koji su djelovali u glavnom gradu Hrvatske i pridonijeli njegovoj preobrazbi u srednjoeuropsku metropolu nakon potresa 1880. godine.⁸⁸

Današnja Klinika za psihijatriju, a nekadašnja Bolnica za umobolne prva je moderna bolnica paviljonskog tipa na ovim prostorima. Naime, u prvoj polovici 19. stoljeća ne samo u Hrvatskoj nego i šire u Europi i dalje je u uporabi tip bolnica, formiran tijekom 16. stoljeća, koji se sastojao od zgrade trokrilnog tlocrta s nizovima soba i hodnicima.⁸⁹ U svjetlu te tradicije, potkraj 18. stoljeća zalaganjem biskupa Haulika, a prema projektu Jurja Eithera gradi se i Zakladna bolnica u Zagrebu, na početku Ilice (Harmica). Bolnicu je karakterizirao razrađeni trokrilni tlocrt s rizalitima, temeljen na koncepciji barokne palače, koja je uključivala i središnje pozicioniranu kapelu. U zdravstvenu skrb u Zagrebu bile su uključene i sestre milosrdnice sa samostanom u Frankopanskoj ulici, kao i vojna bolnica na Novoj vesi, a velik korak u tom pogledu bila je gradnja Opće zemaljske bolnice (sadašnja zgrada Rektorata) 1856. godine prema projektu Ludwiga von Zettela.⁹⁰ Iako je bila riječ o više nego monumentalnoj građevini, čiji se bečki projektant istaknuo upravo gradnjom bolnica na širem području Monarhije, uključivo i golemu umobolnicu u Budimpešti, koncepcija zagrebačke bolnice bila je utemeljena na tra-

88 CVITANOVIĆ (bilj. 64).

89 MLADEN PERUŠIĆ, Arhitektonska povijest zgrade Sveučilišta 1856.–1956., u: *Zgrada Sveučilišta u Zagrebu. Postojanost i mijene*, (ur.) Snješka Knežević, Zagreb, 2010., 67–71.

90 Isto. Usporediti također: *Sveučilište u Zagrebu. Rektorat i Pravni fakultet. Povijest gradnje, valorizacija i prijedlog konzervatorskih smjernica*, konzervatorski elaborat, autorice: Katarina Horvat-Levaj, Sandra Križić Roban, Ivana Haničar Buljan, Institut za povijest umjetnosti, Zagreb, 2022.

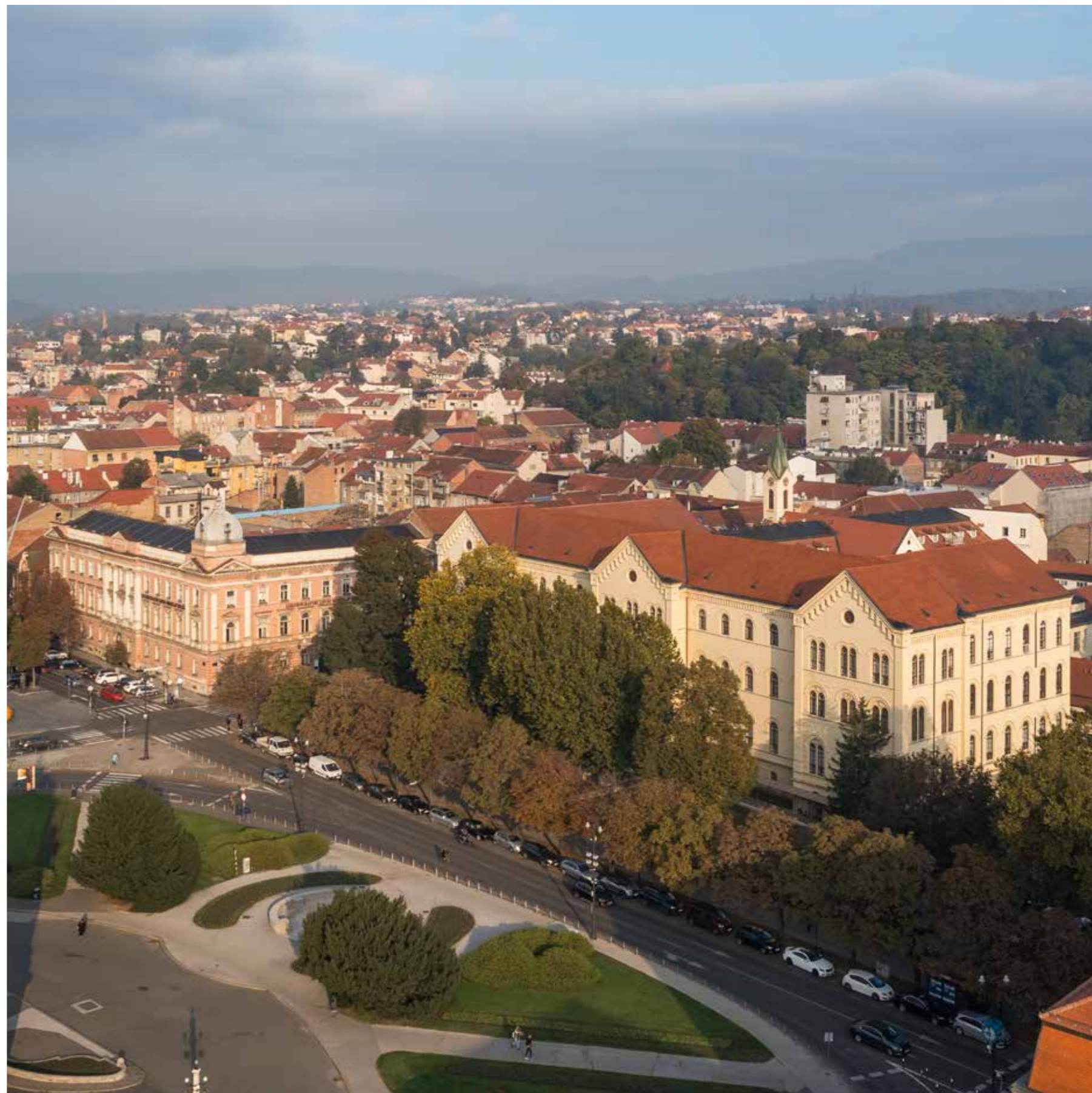

Nekadašnja Opća zemaljska bolnica (sada zgrada Rektorata Sveučilišta u Zagrebu), Ludwig Zittel, 1856.

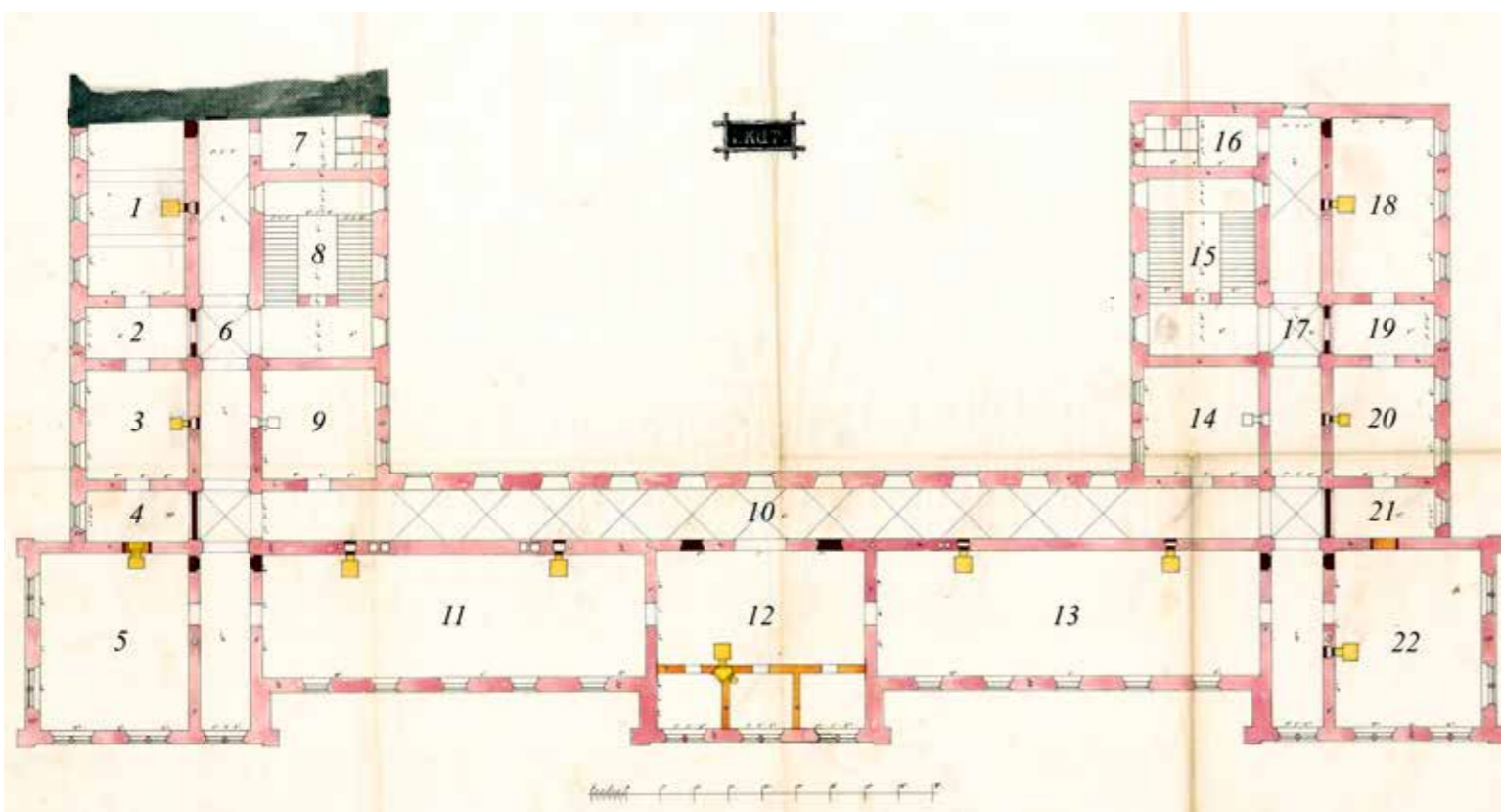

Opća zemaljska bolnica, tlocrt prizemlja i prvog kata s projektom preinake bolnice u sjedište Jugoslavenske akademije znanosti i umjetnosti, 1868.

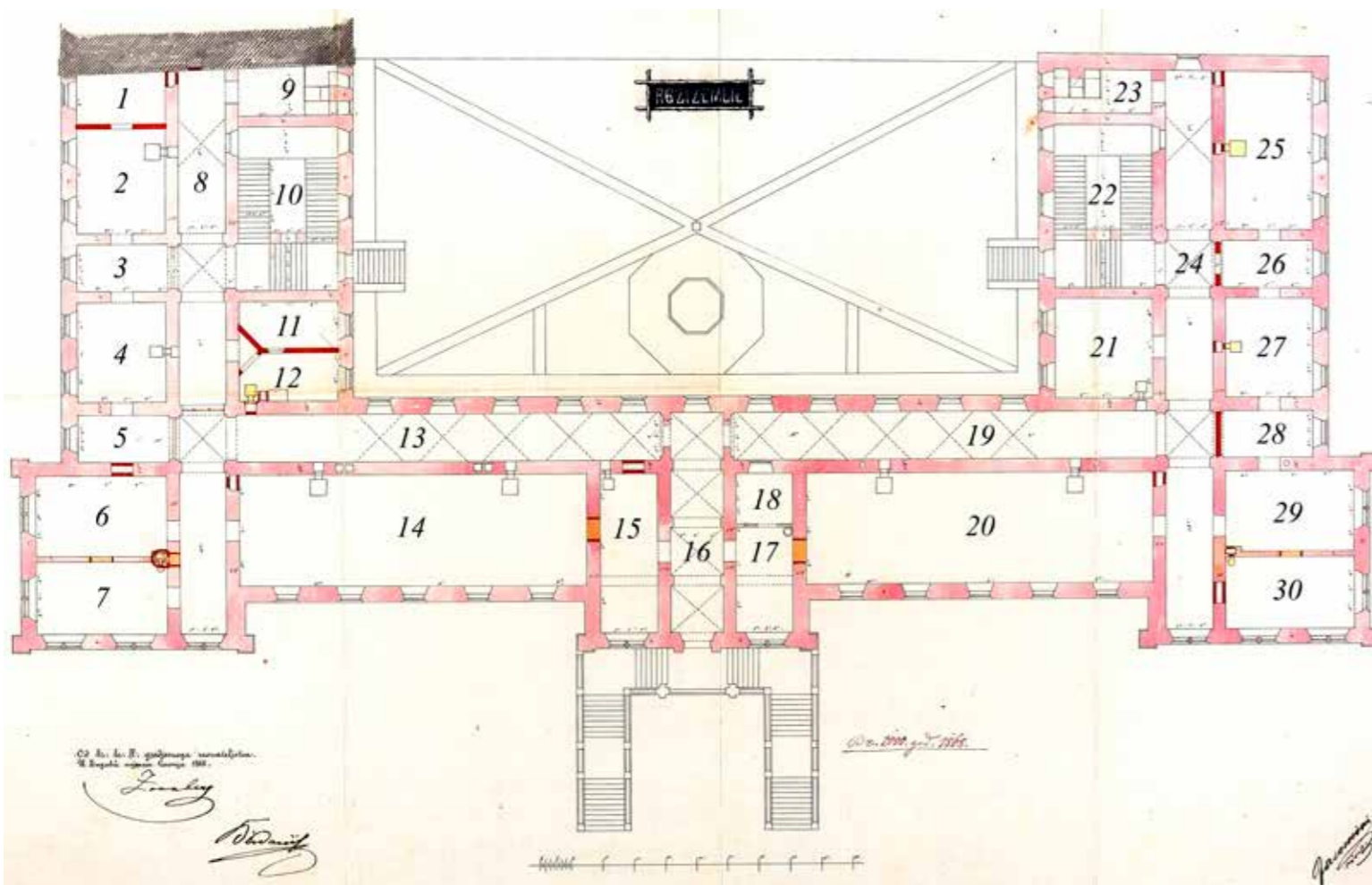

dicionalnom tipu bolnice. Dok vanjšina odiše obilježjima *Rundbogenstila*, unutarnju organizaciju trokrilne palače s rizalitima i volumnim naglaskom na središnjoj osi karakteriziraju nizovi prostorija uz vanjska pročelja i hodnici uz dvorišne fasade te dva stubišta u dva bočna krila.

Tijekom druge polovice 19. stoljeća u europsku se arhitekturu bolnica uvodi paviljonski tip,⁹¹ s manjim objektima povezanim natkrivenim hodnicima, koji je omogućavao izravnu povezanost bolesnika sa zelenilom te fleksibilniju organizaciju boravka i liječenja. I dok prvu tipološku grupaciju bolnica karakteriziraju reprezentativna obilježja, kod navedenoga drugog tipa postupno dolazi do arhitektonskog pojednostavnjenja mahom manjih bolničkih zgrada.

U svjetlu navedenoga, bolnicu u Vrapču mogli bismo okarakterizirati kao idealnu kombinaciju dvaju tipova – monumentalne neobarokne palače postavljene u artikulirani hortikulturni prostor, dopunjene manjim paviljonima u zelenilu.

Tako impostirani kompleks na razmjerno velikom prostoru, koji je uključivao urbanističke zahvate u širem okružju (poput formiranja prilazne aleje), neminovno je postao fokus urbanog razvoja prostora koji se sedamdesetih godina 19. stoljeća još smatrao izvangradskim. Izvorna koncepcija bolnice za duševne bolesti u Vrapču omogućila je i daljnje širenje bolnice prigradnjama krila i gradnjom novih paviljonskih objekata, što je neminovni uvjet njezina razvoja kao ustanove. Takvim oblikovanjem bolnica zauzima istaknuto mjesto u historicističkoj arhitekturi Zagreba, ali i u arhitektonskom opusu svojega projektanta – njemačkoga arhitekta Kuno Waidmanna (Tigerfeld, 1845. – Graz, 1921.).

Školovan u Stuttgartu, Kuno Waidmann dolazi u Zagreb 1877. godine upravo radi gradnje psihijatrijske bolnice u Vrapču.⁹² Povećanje opsega poslova nakon potresa 1880. godine bilo je razlogom da se zadrži u Zagrebu sljedeća tri

91 PERUŠIĆ (bilj. 89).

92 Više o tome u: CVITANOVIĆ (bilj. 64), 5.

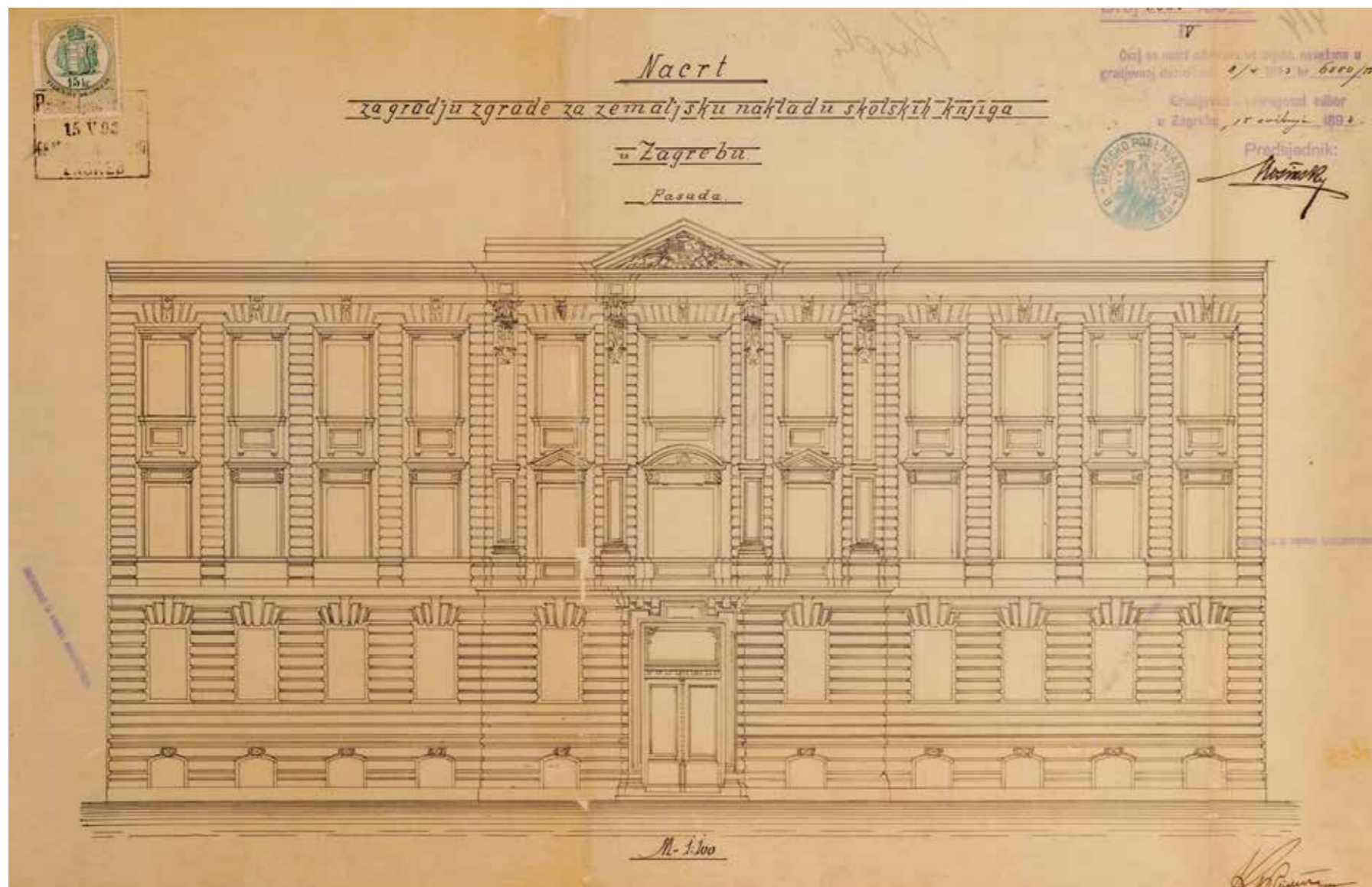

Nekadašnja Zemaljska naklada školske knjige i Ženska stručna škola (sada zgrada Prirodoslovno-matematičkog fakulteta), Kuno Waidmann, 1893., projekt pročelja, DAZG

desetljeća. Nastanivši se s obitelji u Gundulićevoj ulici 21, Kuno Waidmann je kao arhitekt, uz Hermana Bolléa, preuzeo najviše graditeljskih pothvata u poslijepotresnoj obnovi grada. Iako su obojica svojim njemačkim podrijetlom i školovanjem odudarala od većine tadašnjih etabliranih graditelja, na čelu s Franjom Kleinom, orijentiranih primarno Beču, Waidmann i Bollé razlikovali su se prema temeljnom pristupu spomenicima. Dok se Bollé, kao što je poznato, unutar različitih neostilova, upuštao u radikalne obnove povijesnih spomenika, Waidmannov pristup bio je znatno suzdržaniji. Njegove primarne zadaće bile su novogradnje,

a dominantni stil neorenesansa u artikulaciji pročelja, dok u prostornu organizaciju uključuje i neobarokna načela, kako to svjedoči i samo Vrapče. Unutar rafiniranog i monumentalnog stila, svojim brojnim projektima (od privatnih palača i kuća, preko ljetnikovaca sve do javnih građevina) Waidmann je dao Zagrebu reprezentativni pečat. Uz tek rijetke zahvate u najstarijoj povijesnoj jezgri – palača Klotilde Buratti na Katarinskom trgu 6 (1881.–1883.), kuća Paule Bedeković u Mesničkoj 27 (1887.) i tek ponekog ljetnikovca u sjevernim zelenim zonama – ljetnikovac Stjepana Miletića u Jurjevskoj 29, vlastiti ljetnikovac u Ulici

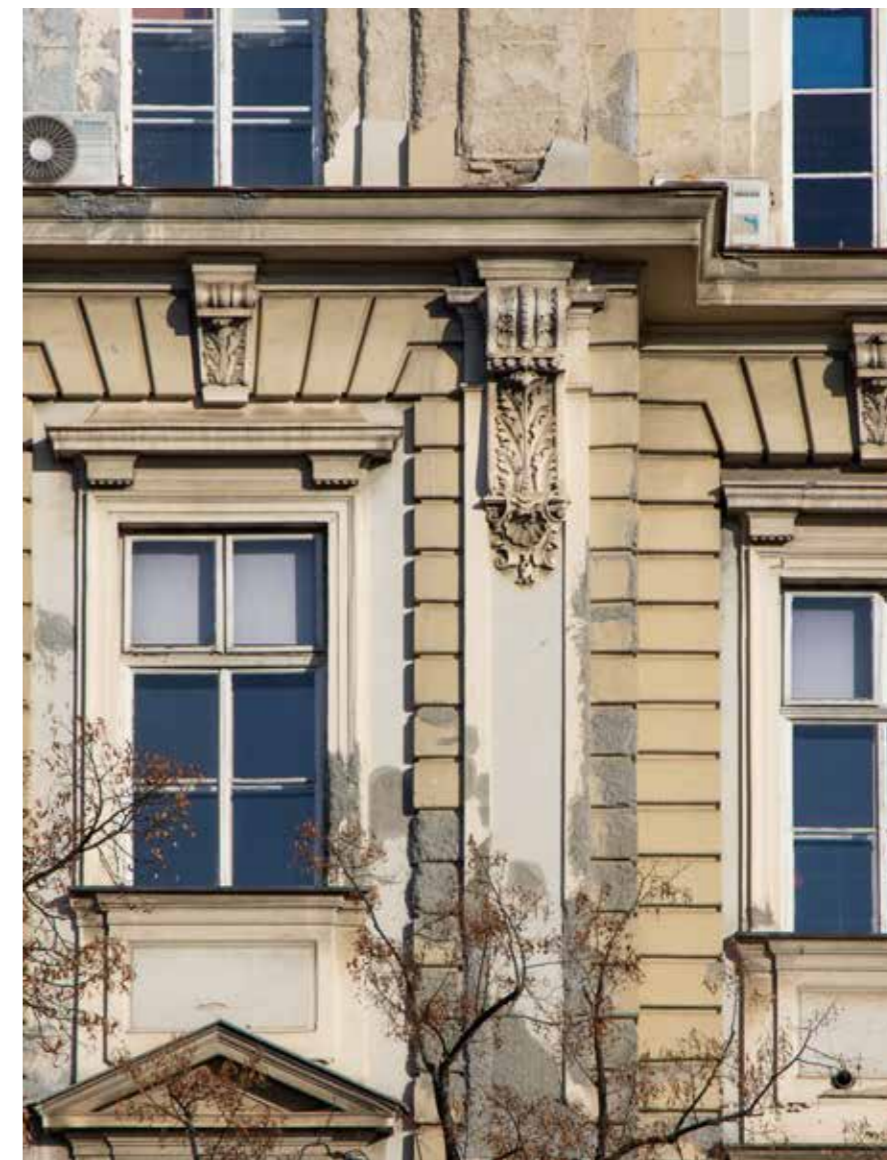

Zemaljska naklada školske knjige, detalj pročelja

Ivana Gorana Kovačića 17 (1893.) ili na zapadnim rubovima grada – ljetnikovac Stjepana Kosovca u Ilici 113 (danas zgrada Crvenog križa), dominantna je stambena izgradnja u donjogradskim blokovima. Tu su ponajprije brojne palače – Franje Arnolda u Gajevoj ulici 22 (1880.–1882.), Guide Pristera u Gajevoj 20 (1885./1886.), Ivana Varge u Ilici 34, 36 (1887.), braće Gavella na Trgu bana Josipa Jelačića 6 (1889.). Upravo u tim projektima Kuno Waidmann ostvaruje najbolje kvalitativne domete. Ne manje važne, međutim, za preobrazbu Zagreba u moderni historicistički srednjoeuropski grad bile su i javne narudžbe, koje Waidmann dobi-



Bolnica Vrapče, detalji pročelja s rizalitima



Ulazni portal u bolnički kompleks, detalji



va zahvaljujući talentu i stručnosti. Te kvalitete prepoznao je i Izidor Kršnjavi. Stoga nije slučajno da gradnja i nadzor u jednome od najmonumentalnijih pothvata toga doba (a riječ je o Školskom forumu koncipiranom prema projektu Ludwiga i Hülssnera) budu povjereni Kuni Waidmannu. No Waidmann je Zagreb obogatio i samostalnim projektima na društvene narudžbe. Među njima se ističe uglovnica s tornjem, građena za Društvo sv. Jeronima na Tomislavovu trgu 21 (1890./1891.), dakle na najreprezentativnijem donjogradskom prostoru Zelene potkove. Jednako je važna uglovnica za Narodne novine na spoju Frankopanske ulice i Prilaza Gjure Deželića (1890.). Markiranje ključne

urbanističke točke uz trg s Hrvatskim narodnim kazalištem izraženo je ugaonom kupolom. Od monumentalnih javnih zgrada treba spomenuti i Mušku učiteljsku školu u Medulićevoj ulici 33 (1891./1892.). U sklopu razvedenog U-tlocrta tu je dan volumni naglasak središnjoj zoni sa svečanom oslikanom dvoranom i prostranim stubištem. Osobito se kvalitetom ističe i susjedna zgrada Zemaljske naklade školskih knjiga i Ženske stručne škole na Rooseveltovu trgu 6 (1893.).

Uz to, Kuno Waidmann se istaknuo i kao projektant bolnica, čime nadmašuje okvire Zagreba. Uz već poznati po-

datak o projektiranju bolnice u Klagenfurtu prije dolaska u Zagreb,⁹³ te Bolnice sestara milosrdnica u Vinogradskoj ulici (1897.) u Zagrebu, također projektira umobolnicu u Šibeniku, bolnicu u Arbanasima u Zadru te bolnicu u Dubrovniku,⁹⁴ varirajući s jedne strane tipologiju (paviljonski tip ili jedinstvena zgrada), ovisno o veličini bolnice, te, s druge strane, prilagođavajući se lokalnom arhitektonskom rječniku, osobito efektno primijenjenom na bolnicu u Dubrovniku (danas zgrada Sveučilišta).

⁹³ Isto, 5, 7.

⁹⁴ Više o tome: DARJA RADOVIĆ MAHEČIĆ, (bilj. 51), 163–176.



Oslik u nekadašnjem stanu ravnatelja otkriven restauratorskim sondiranjem

U kontekstu navedenih istaknutih Waidmannovih realizacija, bolnica u Vrapču, iako najranija, ujedno je bez sumnje i najvažnija. Razrađena koncepcija volumnih tijela glavne zgrade i pratećih paviljona, organiziranih oko središnje longitudinalne osi koja se produžuje u prilaznu aleju, hortikulturni prostor koji čini cjelinu s brežuljcima Medvednice, kombinacija francuskog i engleskog parka, sve je to oblikovano na tragu najbolje tradicije europskih baroknih dvoraca, s Versaillesom kao prototipom.

Inventivno rješenje prostorne organizacije kompleksa slijedi razrađena prostorna organizacija glavne zgrade bolnice. Svojim blago trokrilnim oblikom s jakim rizaritima u bočnim i središnjim dijelovima, formiranima na objema stranama – prema glavnom prilazu i prema unutarnjem parku, te naglaskom na središnjem volumno istaknutom dijelu, zgrada također pokazuje dobro razumijevanje tipično barokne koncepcije dvorca, prilagođene aktualnoj namjeni.



Oslici u svečanoj dvorani otkriveni restauratorskim sondiranjem

Primjerice, umjesto oblikovanja kompaktnoga središnjeg volumena, karakterističnog za taj tip baroknih i neobaroknih građevina, Waidmann tu razrađuje središnji korpus, formirajući dva jača bočna rizarita i središnji uvučeni dio, što je posljedica oblikovanja dvaju stubišta sa svake strane kolnog ulaza, nužnih zbog odvajanja muških i ženskih odjela. Jače isticanje rizarita bočnih krila glavne zgrade na pročelnoj strani asocira pak na osebujni tip francuskog dvorca s *cour d'honneur*, upotpunjen oblikovanjem fontane ispred glavnog ulaza. Blaži rizariti na dvorišnoj strani planirani su tako da omogućuju dogradnju novih krila, zamišljenih u obliku slova L, kako bi zatvorili perivojni prostor s paviljonima.

Svečana koncepcija sa središnjom osovinski postavljenom vežom, koju flankiraju dva prostrana stubišta, zaokružena je oblikovanjem dvorane u visinski izdignutom središnjem korpusu. Takvu prostornu organizaciju pratila je izvorna



oprema, osobito historicistički zidni oslici otkriveni u veži, stubištima i središnjim prostorijama na katovima. Na prvom katu, u nekadašnjem ravnateljevom stanu (danas sobama ravnateljice, zamjenika i tajnice) zidovi su bili ukrašeni oslicima s vegetabilnim motivima. Još je raskošnija oprema nekadašnje dvorane na drugom katu, raščlanjene korintskim pilastrima te ukrašene oslicima s bordurama, frizovima, marmorizacijom i pozlatom. Pilastrima i lučnim otvorima dvorana je akcentirana i na pročeljima, koja karakterizira skladna raščlamba s gradacijom plasticiteta u skladu s prostornom koncepcijom.

Sudeći prema navedenim nalazima oslika te ostacima historicističke opreme, poput dekorativnoga keramit-popločenja na stubištu ili kaljevih peći u sobama, svi središnji dijelovi glavnog krila bolnice bili su izvorno na višoj razini opremanja negoli je to danas. Uostalom, i namjena im nije bila za smještaj bolesnika, nego za različite urede i stanove osoblja.



Detalji izvornog popločenja

Bolesnici su bili smješteni u bočnim traktovima glavnog krila i u bočnim krilima, koja također imaju obilježja prostorne organizacije dvorca, prilagođene namjeni bolnice. Tako su tu bili oblikovani vrlo široki hodnici na sjevernoj strani te bolničke sobe na južnoj. Izvedba hodnika širih negoli je to uobičajeno, bila je potaknuta namjerom da se formiraju ugodni prostori za boravak bolesnika, kojima je mogućnost izlaska iz zgrade zbog bolesti bila ograničena.

Dio vrijedne izvorne opreme cijele glavne zgrade čini i unutarnja stolarija te dvostruki prozori, sačuvani u gotovo intaktnom stanju.

U takvom obliku, bolnica u Vrapču u izvornoj je fazi zasigurno imala i najvišu urbanističko-arhitektonsku kvalitetu.

Daljnji zahvati, uzrokovani uglavnom funkcionalnim potrebama, u većoj su ili manjoj mjeri umanjili izvorna obilježja. No razlika je u tome što su neki od njih bili nužni

iz funkcionalnih razloga te ih je danas teško korigirati, dok su drugi bili nepotrebna devastacija (i opreme i prostornog rasporeda), pa ih je nužno ukloniti uz restauraciju izvornog stanja.

Prve preinake glavne zgrade i dogradnje okolnih paviljona provedene su već potkraj 19. stoljeća. Ti paviljoni (napose dogradnja zapadnog krila uz glavnu zgradu) dio su Waidmannove koncepcije te dopunjuju kompleks koji nije mogao odmah biti cijeli izgrađen. Nažalost, dograćeno krilo srušeno je u savezničkom bombardiranju u Drugom svjetskom ratu te je zamijenjeno recentnom interpolacijom. Restauratorska sondiranja zabilježila su i obnovu unutarnjih oslika, koju također možemo datirati u kasno 19. i rano 20. stoljeće; ta obnova nije narušila izvornu kvalitetu. Na temelju postojeće dokumentacije, posebno fotografija snimljenih oko 1930. godine, možemo zaključiti da su do toga vremena bili sačuvani svi bitni elementi unutarnje opre-

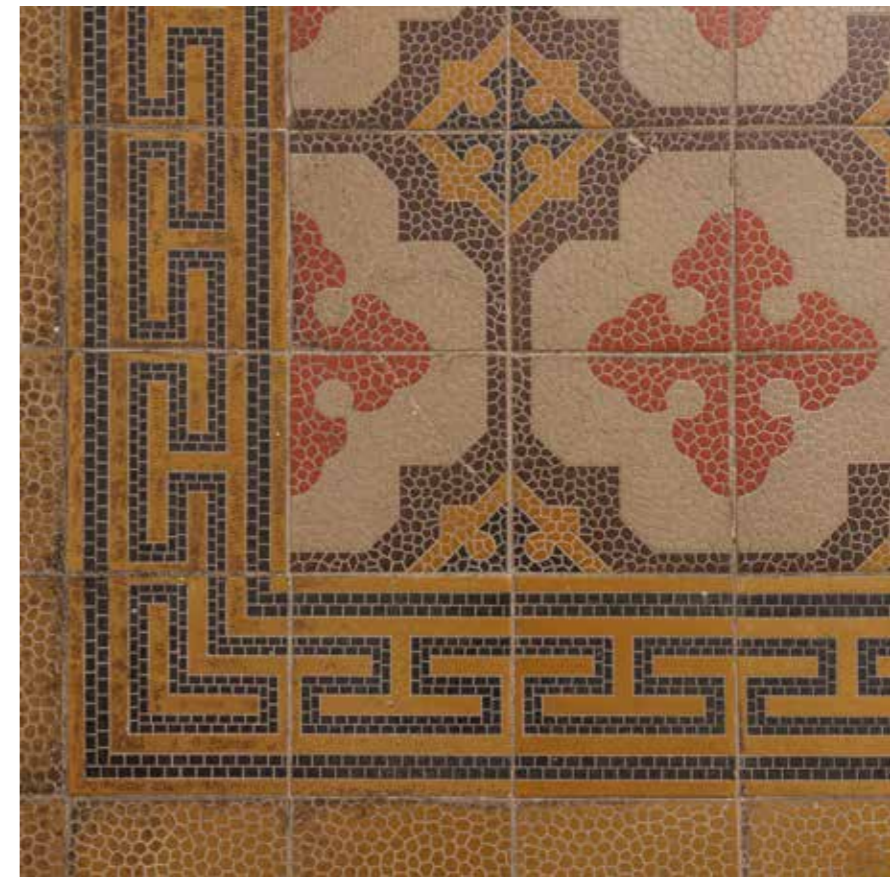

me, uključivo i svečanu dvoranu. Štoviše, kompleks dobiva u to doba na kvaliteti uređenjem fontane ispred glavnog pročelja.

Prva veća degradacija prostora dogodila se ranih tridesetih godina 20. stoljeća, kad se svečana dvorana pregrađuje na stanove za činovnike. Istodobno uređena dvorana u zapadnom dijelu prizemlja nije mogla nadoknaditi taj gubitak, premda je u novoj dvorani sačuvano staro nadstvođenje koje joj daje stanovit dignitet, primjeren funkciji.

Znatno umanjenje izvornih kvaliteta prostora znači i žrtvovanje širokih sjevernih hodnika na prvom katu, kako bi se uz dvorišnu fasadu formirao niz manjih soba, dok su hodnici svedeni na uske središnje komunikacije bez izravnog osvjetljenja. No taj je zahvat proveden radi funkcioniranja bolnice, pa je u tom smislu i opravdan. Sjeverni hodnici djelomično su sačuvani u prizemlju, ali i tu pojedine ne-



Pogled na bolnički kompleks s predimenzioniranom naknadno dograđenom zgradom u prednjem planu

spretno pregradnje i usitnjavanje prostora umanjuju jasnoću izvorne ideje.

Tijekom 20. stoljeća uslijedio je postupni gubitak izvorne opreme – zidnih naliča, popločenja, kaljevitih peći i stolarije, rezultirajući današnjim, pomalo »sterilnim«, obijeljenim interijerom. U tom pogledu posebno je devastirajući gubitak izvornog popločenja u većini reprezentativnih prostora, o čijoj dekorativnosti svjedoče samo očuvani fragmenti u gornjem dijelu dvaju stubišta. Rezultati restauratorskog sondiranja upućuju pak na činjenicu da je u većini prostorija središnjeg dijela glavnog krila zgrade ostala sačuvana izvorna žbuka s historicističkim dekorativnim oslicima.

Devastirajući zahvati nisu pošteđjeli ni ostale dijelove kompleksa – paviljone i perivoj: s jedne strane djelomično je nestalo izvorno zelenilo, a s druge strane oblikovanje pojedinih predimenzioniranih paviljona nije primjereno ambijentu. Znatnom gubitku povijesne vrijednosti pridonijela je i devastacija fontane ispred pročelja.

Pojedini dijelovi kompleksa revitalizirani su projektima s početka 21. stoljeća, koje potpisuju arhitekti Dražen Juračić i Jelena Skorup, no oni se odnose na objekte kompleksa odvojene od glavne zgrade.

KATARINA HORVAT-LEVAJ



Interijer muzeja bolnice

Zgrada Klinike za psihijatriju u Vrapču oštećena je u potresima 2020. godine. Iako oštećenja nisu takva da bi glavnu zgradu i prateće paviljone trebalo staviti izvan funkcije, sklop treba obnoviti. Kao prvi korak zahvata planirana je obnova glavne zgrade bolničkog kompleksa. Uz nužnu konstrukcijsku sanaciju, koja mora biti primjerena povijesnoj građevini, potrebno je provesti cjelovitu obnovu koja uključuje sve aspekte restauracije interijera i eksterijera.

Prijedlog konzervatorskih smjernica temelji se na visokom vrjednovanju izvornih arhitektonskih obilježja neobarokne zgrade, sagrađene prema projektu Kune Waidmanna (1877.–1879.). Iako je riječ o složenom bolničkom kompleksu, koji upravo zahvaljujući svojem cjelovitom urbanističko-arhitektonsko-hortikulturnom uređenju ima istaknutu vrijednost, glavna zgrada psihijatrijske bolnice, koja unutar historicističkog stila slijedi tipologiju baroknog dvorca, dominantni je i najzahtjevniji zadatak cjelovite obnove. Temeljno načelo obnove jest maksimalno poštovanje izvornih arhitektonskih obilježja zdanja, što podrazumijeva i restauraciju nekih poništenih dijelova prostorne organizacije i unutarnje opreme. Pritom, međutim, valja uvažiti i one promjene koje su se dogodile tijekom vremena iz funkcionalnih razloga, kao i potrebe oblikovanja suvremenog bolničkog prostora za obavljanje tako složene djelatnosti kao što je liječenje psihijatrijskih bolesnika.

Obnova bolničkog kompleksa Vrapče, međutim, ne bi smjela stati samo na obnovi glavne zgrade. Prijeko je potrebno, prema istom načelu čuvanja izvornih vrijednosti i privođenja objekata suvremenom korištenju, obnoviti i ostale povijesne paviljone. Dio obnove treba svakako biti okolni perivoj i perivojna arhitektura, napose ograda s reprezentativnim vratnicama i pročelna fontana, koja zaslužuje restauraciju originalnog oblikovanja. Navedene teme predmet su, međutim, zasebnih konzervatorskih studija, koje bi trebalo početi planirati istodobno s obnovom glavne zgrade.

V.1. Unutrašnjost

Načelo vrjednovanja izvorne faze uz uvažavanje nekih naknadnih promjena očituje su u interijeru na sljedeći način:

u svim etažama (podrumu, prizemlju, prvom katu te drugom katu nad središnjom zonom zgrade) čuva se osnovna tlocrtna dispozicija. U tom je pogledu posebno važno sačuvati reprezentativne dijelove interijera – vežu, stubišta i središnju zonu glavnog krila. U pojedinim dijelovima interijera čuvaju se i naknadne promjene, a u određenim su zonama (nizovi soba) moguće i daljnje preinake. Za najreprezentativnije dijelove interijera, osobito za svečanu dvoranu na drugom katu, predlaže se restauracija na temelju sondiranja. Osim rekonstrukcije dvorane, restauratorski nalazi bogatoga dekorativnog historicističkog oslika omogućuju njegovu restauraciju u odabranim dijelovima interijera, poput stubišta te nekadašnjega ravnateljeva stana u središnjem dijelu glavnog krila na prvom katu.

V.1.1. Podrum

U podrumu se čuva osnovni tlocrtni raspored koji odgovara izvornom stanju, a preporučuje se također čuvanje plitkih svodova, kojima je nadsvođen gotovo cijeli dio suterenske etaže.

V.1.2. Prizemlje

Prostornu organizaciju visokog prizemlja sa središnjim kolnim pristupom – vežom također treba očuvati u osnovnim linijama. Tu je posebno zahtjevno uređenje reprezentativnog prostora veže, podvrgnutog naknadnim promjenama, ali s potencijalima restauracije izvornog izgleda na temelju arhivske dokumentacije i rezultata sondiranja. Rekonstrukcijski zahvat treba obuhvatiti i prilaze stubištima, simetrično postavljene u transverzalnu os veže. U sklopu uređenja veže nužno je restaurirati izvorne vratnice na južnom i sjevernom pročelju te zadržati spomen-ploče i izvornu svjetiljku.

Za valorizaciju cijele zgrade osobito je važno da je ostala prepoznatljiva izvorna dispozicija u bočnim dijelovima glavnog krila sa sjevernim hodnicima i južnim prostorijama. Između prostorija su moguće manje pregradnje, no u dvorani iz tridesetih godina 20. stoljeća predlaže se čuva-

nje njezina formata. Za pojedine vrlo nespretne pregradnje, kao i za prekid komunikacija između pojedinih dijelova krila, preporučuje se korekcija. Bočna bolnička krila, s očuvanom izvornom prostornom organizacijom trebaju ostati u postojećem stanju (uz moguće manje izmjene pregradnih zidova između soba). U svim prostorijama prizemlja trebalo bi zadržati izvorne plitke svodove.

Terazzo u prizemlju može se zadržati ili zamijeniti suvremenim popločenjem koje bi bilo ujednačeno u svim komunikacijskim prostorijama. Potrebno je također ujednačiti podove u hodniku zapadnog dijela glavnog krila (sadašnje podove čine noviji parket i nove keramičke pločice).

V.1.3. Stubišta

Dva simetrična reprezentativna stubišta u središnjem dijelu glavnog krila također treba sačuvati te pažljivo obnoviti i restaurirati. U tom pogledu važno je vratiti kamene stube, naknadno prekrivene slojevima cementa i *terazza*. Predlaže se da se izvorna dekorativna popločenja, sačuvana na gornjim podestima, restauriraju. Na donjim podestima može se zadržati starije popločenje (keramičke pločice, *terazzo*) ili ga se može zamijeniti novim popločenjem primjerenim karakteru prostora. Ovisno o proširenim restauratorskim nalazima, u obzir bi došla i restauracija oslika na zidovima. Element vrijedan čuvanja su i vratnice na prvom i drugom katu na spojevima stubišnih pretprostora i središnjega hodnika glavnog krila.

Stubišta u bočnim krilima valjalo bi očuvati u postojećem obliku, uključivo i svodove.

V.1.4. Prvi kat

Na prvom katu najzahtjevniji dio obnove odnosi se na središnji korpus sa spomenuta dva stubišta, nekadašnjim ravnateljevim stanom između njih na južnoj strani te središnjim hodnikom. Osim zadržavanja izvornoga tlocrtnog rasporeda, predlaže se i restauracija oslika u nekadašnjem stanu (danas sobi ravnate-

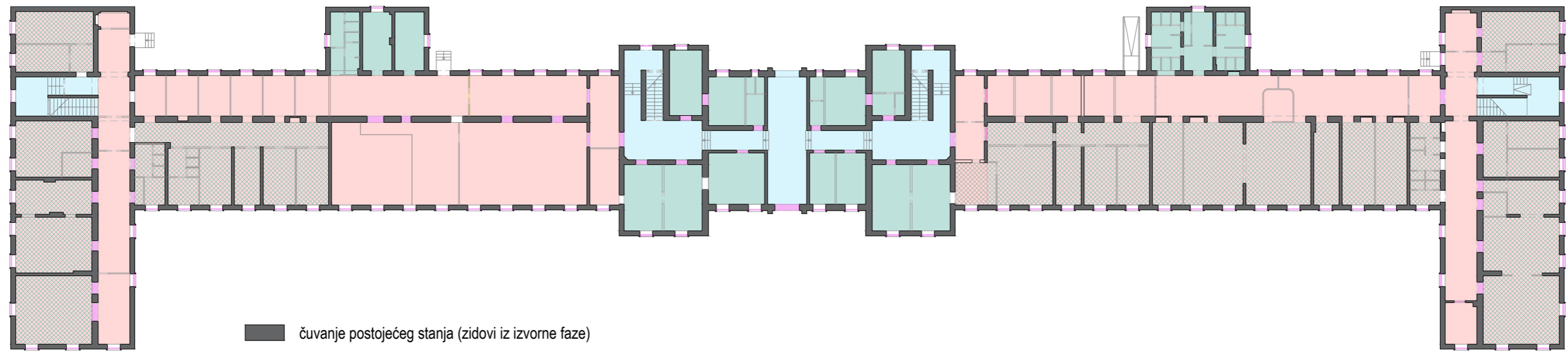

TLOCRT PRIZEMLJA

- čuvanje postojećeg stanja (zidovi iz izvorne faze)
- čuvanje izvorne opreme
- čuvanje svodova
- slobodno oblikovanje
- rekonstrukcija prema izvorniku
- rušenje

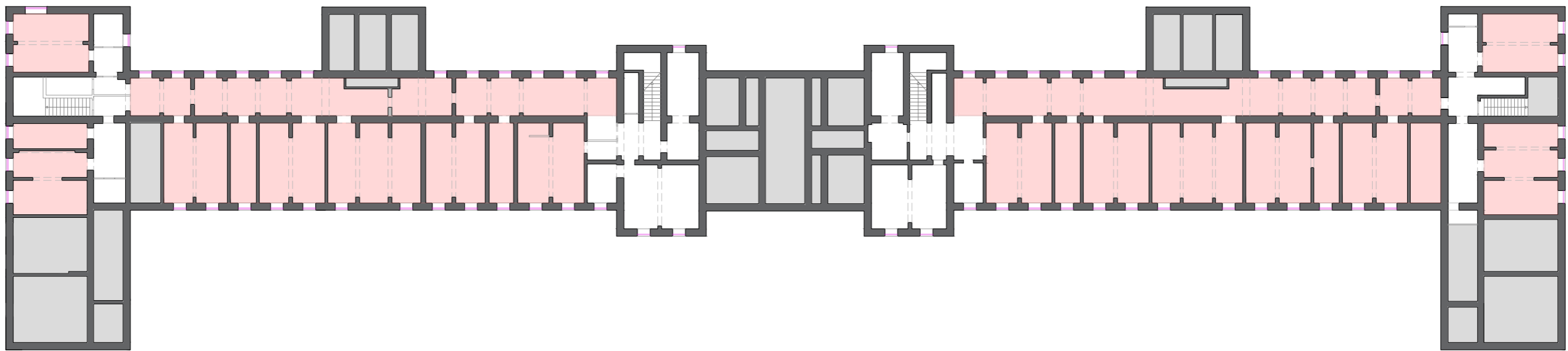

TLOCRT PODRUMA

- čuvanje postojećeg stanja (zidovi iz izvorne faze)
- čuvanje izvorne opreme
- čuvanje svodova

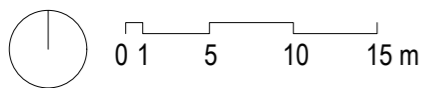

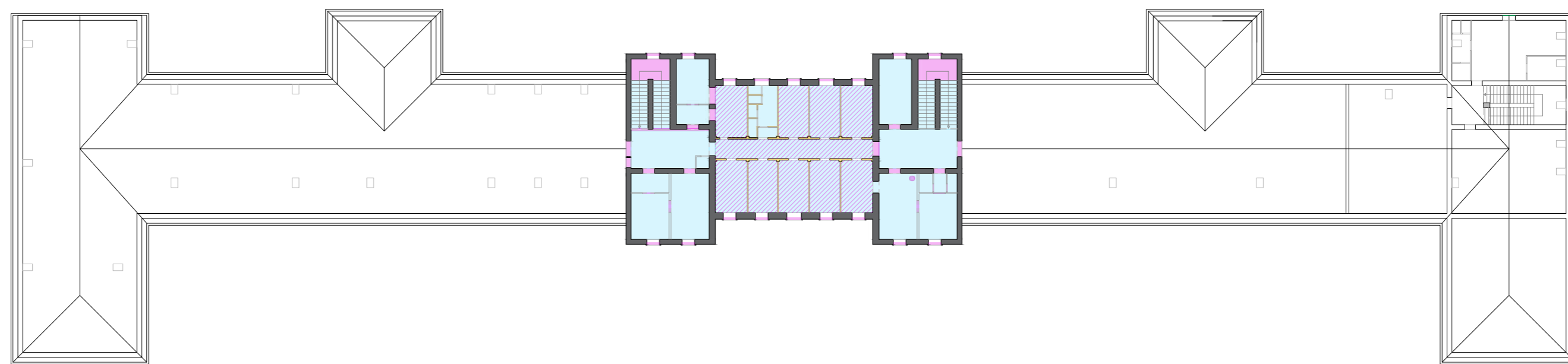

TLOCRT 2. KATA

- čuvanje postojećeg stanja (zidovi iz izvorne faze)
- čuvanje izvorne opreme
- rekonstrukcija prema izvorniku
- rušenje

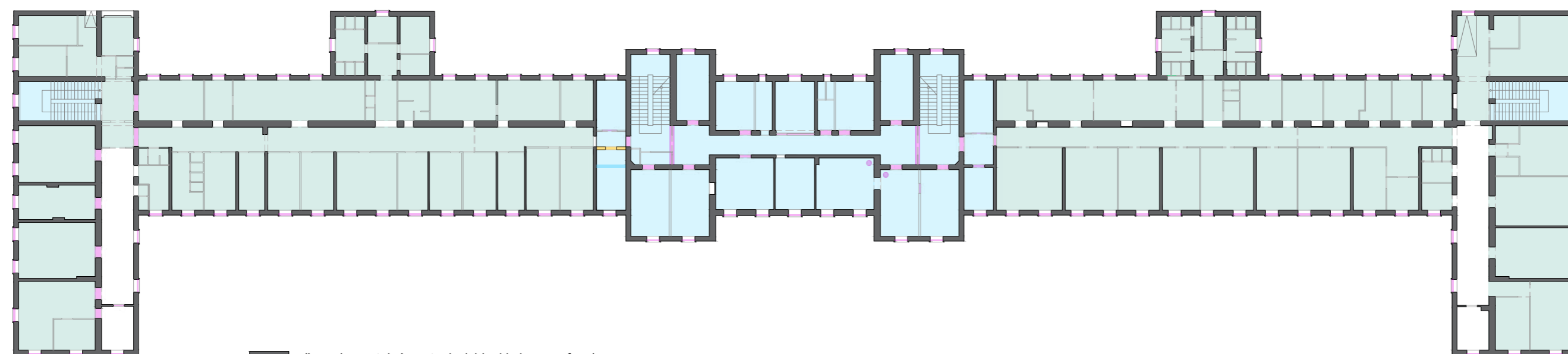

TLOCRT 1. KATA

- čuvanje postojećeg stanja (zidovi iz izvorne faze)
- čuvanje izvorne opreme
- slobodno oblikovanje
- rekonstrukcija prema izvorniku
- rušenje

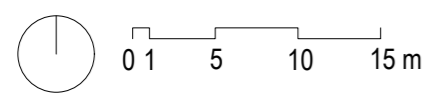

ljice, zamjenika i tajnice), kao i čuvanje originalnih kaljevih peći u tom prostoru. Izvorni parket velikog formata također bi valjalo zadržati, kao i izvornu stolariju.

Bočni dijelovi glavnog krila tu su narušeni naknadnom pregradnjom prostranoga sjevernog hodnika na bolničke sobe te formiranjem uskoga središnjeg hodnika po cijenu smanjenja južnih soba. Iako će zbog funkcionalnosti bolnice navedena intervencija najvjerojatnije morati ostati zadržana, višoj kvaliteti prostora i ugodnijem boravku bolesnika svakako bi pridonijelo vraćanje izvornog stanja. U svrhu funkcionalnosti moguće su promjene pregradnih zidova između nizova soba sa svake strane središnjeg hodnika. Unutarnja oprema tih prostora koja datira iz novijeg razdoblja trebala bi biti preoblikovana.

Bolničke traktove u bočnih krilima treba u osnovi zadržati u postojećem stanju, koje odgovara izvornom projektu.

V.1.5. Drugi kat

Na drugom katu (koji čini nekadašnja svečana dvorana i dva simetrična stubišta) u cijelosti treba provesti restauraciju izvornog stanja. Ona obuhvaća uklanjanje naknadnih pregradnih zidova i sniženog stropa dvorane te vraćanje izvornog formata dvorane uz restauriranje zidnog oslika iz prve faze gradnje. Za preciznu rekonstrukciju oslika koji sadrži ornamente, marmorizaciju i pozlate, potrebno je proširiti postojeće sonde. Preporučljivo je također sačuvati izvorna istočna vrata dvorane, a na nasuprotnoj strani (gdje su vratnice i okvir uklonjeni) izraditi njihov faksimil.

Na isti način valja restaurirati i pretprostore dvorane, odnosno podeste stubišta. S obzirom na to da je keramičko popločenje u istočnom pretprostoru prema svemu sudeći izvorno, trebalo bi na jednak način izvesti i popločenje zapadnog pretprostora u kojem je danas parket.

V.1.6. Stolarija i druga oprema

Predlaže se čuvanje izvornih drvenih vratnica, djelomično zadržanih na svim etažama, s posebnim naglaskom na

već spomenutim pročelnim vratnicama veže te vratnicama na spojevima stubišta i hodnika. Nužno je također zadržati originalne dvostruke prozore, dobro očuvane na cijeloj zgradi. To se primarno odnosi na vanjska okna, koja su sastavni dio pročelja, dok je na unutarnjoj strani moguće staviti izo-staklo.

Premda sondiranja pokazuju da je u prvotnoj fazi stolarija bila smeđe-zelena, nije nužno ponavljati tu boju. U skladu sa senzibilitetom našega vremena, unutarnja vrata moguće je zadržati u bijeloj boji. Eventualna vraćanja izvorne boje stolarije dolaze u obzir u prostorima koji će biti restaurirani u historicističkom stilu (dvorana, ravnateljev stan...).

Kako je već spomenuto, i druge dijelove historicističke opreme (kaljeve peći i namještaj) također treba sačuvati. S posebnom pažnjom treba zadržati i obnoviti vrijedne dijelove izvornih obloga i popločenja podova (parketi, keramičke pločice).

V.2. Vanjština

Vanjština glavne zgrade čuva se u svim svojim elementima – volumnoj kompoziciji, raščlambi i rastvaranju, detaljima arhitektonske plastike, stolariji prozora te nagibu i pokrovu krovišta.

V.2.1. Pročelja

Sva četiri pročelja slobodnostojeće glavne zgrade trebaju ostati u postojećem obliku koji odgovara izvornom stanju. Čuva se naravno sva arhitektonska plastika i dekoracija. Što se tiče tipa žbuke i boje naliča, preporučuje se vapnena žbuka i žuti nalič. S obzirom na to da na pojedinim zonama pročelja ima više nijansi žute boje, odgovarajuću nijansu trebalo bi odrediti sondiranjem, ako su izvorni slojevi žbuke očuvani. Ako nisu, treba odabrati jedinstvenu nijansu.

V.2.2. Krovište

Složeno krovište s različitim visinama i nagibima na pojedinim dijelovima volumne kompozicije treba zadržati u

postojećem obliku koji odgovara izvornom stanju. Nužno je također sačuvati distinkciju između pokrova središnje više zone (metalni pokrov) i ostalih dijelova (crijep), jer je i time središnja zona dodatno istaknuta. Potkrovni prostor moguće je privesti potrebnoj namjeni (uredi, ambulante, bolničke sobe), no u tom slučaju treba pažljivo izvesti krovne prozore, da se ne naruši izgled vanjštine, osobito onaj s prilazne južne strane.

V.3. Zaključci i smjernice za daljnje radove

Visoka urbanističko-arhitektonska kvaliteta cijeloga bolničkog kompleksa, osobito arhitektonska kvaliteta glavne zgrade, nalažu cjelovitu obnovu. Kao primarni zadatak izdvojena je obnova glavne zgrade, gdje uz konstrukcijsku sanaciju valja provesti i restauraciju najvrjednijih dijelova interijera. Da bi to bilo moguće, potrebno je proširiti restauratorska sondiranja u najreprezentativnijim prostorima, a to su veža, stubišta, pročelne prostorije u središnjem dijelu glavnog krila na prvom katu te svečana dvorana i njezini pretprostori na drugom katu. Sondiranjima je potrebno obuhvatiti i pročelja, uključivo elemente arhitektonske plastike (glavni portal, okvire prozora, pilastre na drugom katu središnje zone, razdjelne i završne vijence), kako bi se provjerilo jesu li pročelja bila jednobojna ili postoje razlike u boji ili tonu između ravnih ploha i profiliranih dijelova.

I na kraju za uspješnu obnovu, kako dolikuje vrijednosti kompleksa, obnoviteljske zahvate bi, kako je već spomenuto, trebalo proširiti na okolni prostor, a kao prvi sljedeći korak predlaže se izrada konzervatorske studije radi uređenja prilaza i restauracije fontane.

KATARINA HORVAT-LEVAJ

VI.1. OPIS ISTRAŽIVAČKIH SONDI

SONDA 1

0. Izvorna završna vapneno-pješčana žbuka
1. Izvorni polikromni dekorativni oslik
2. Polikromni dekorativni oslik
3. Polikromni dekorativni oslik
4. Polikromni dekorativni oslik
5. Zatečeni nalič bijele boje

Sonda 1 otvorena je na zapadnom zidu krajnje jugozapadne uredske prostorije na drugom katu središnjega dijela zgrade. Stratigrafskom sondom istraženi su povijesni oslici.

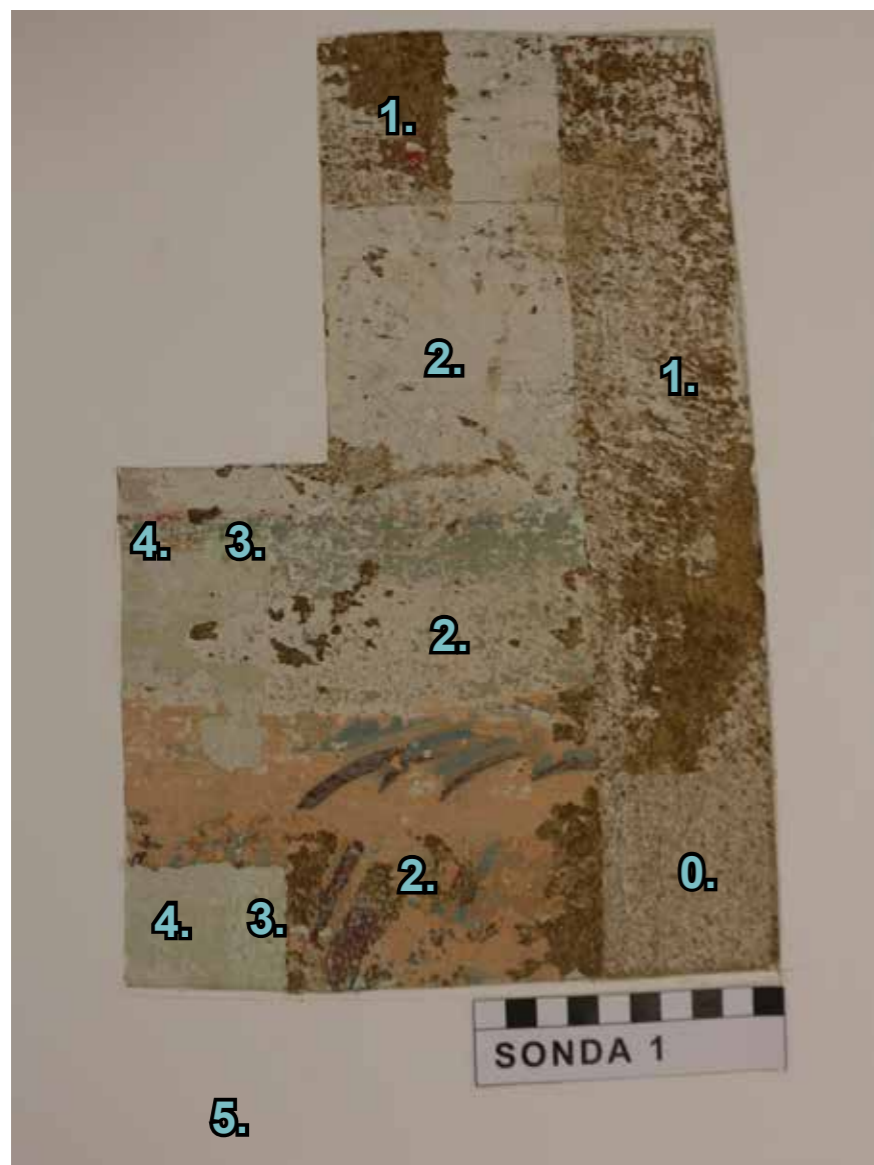

Izvorna završna žbuka vapneno-pješčanog sastava punjena je kamenim agregatom riječnog podrijetla, granulacije od 0 do 0,1 cm. U strukturi žbuke vidljiva je manja količina čestica mljevenog ugljena. Žbuka je zatečena u relativno dobrom stanju, površinski trusnije strukture. Izvorni oslik vapnenog sastava izveden je na tankom sloju bijele vapnene podloge, a sastoji se od podslika smeđe boje i neprepoznatljivog motiva crvene boje. Oslik je zatečen u izuzetno lošem stanju, pohabanog i stanjenog slikanog sloja. Motiv crvene boje pronađen je u mikrotragovima, izuzetno oslabljene adhezije; otpada na dodir. U prvoj povijesnoj obnovi izveden je oslik vapnenog sastava koji se sastoji od podslika svjetlosive i ružičaste boje te bordura i friza s ponavljajućim šablonskim biljnim motivom zelene, plave i ljubičaste boje. Oslik je zatečen u boljem stanju od izvornika, ali također oslabljene adhezije; pri raslojavanju se odvaja od podloge i trusi. Slijede dva polikromna dekorativna oslika vapnenog sastava; sastoje se od podslika svjetlozelene boje i tanke razdjelne bordure na ravnoj zidnoj plohi oko 30 cm ispod svodne plohe, zelene i crvene boje. Oslici su, kao i prethodni, pronađeni u dosta lošem stanju oslabljene adhezije i trusne strukture. Zatečeni nalič je bijele boje i moguće akrilnog sastava, čvrsto je prionuo uz površinu prethodno oštećenih povijesnih oslika pa se pri raslojavanju oni još više oštećuju i dijelom strapiraju. Akrilna boja posljednje povijesne obnove svojim paronepropusnim svojstvom degradira starije slojeve, pri čemu oni gube vezivna svojstva, praškaste su i trusne strukture.

SONDA 2

0. Izvorni štukodekorativni element
1. Izvorna završna vapneno-pješčana žbuka
2. Izvorni polikromni dekorativni oslik
3. Polikromni dekorativni oslik
4. Zatečeni nalič bijele boje

Sonda 2 otvorena je na južnom zidu krajnje jugozapadne prostorije na drugom katu središnjega dijela zgrade. Pre-



zentacijskom sondom većih dimenzija istražen je izvorni polikromni dekorativni oslik. Sondom je obuhvaćen kapitel i tijelo pilastra te ravna zidna ploha neposredno uz pilastrar. Na postojećem oštećenju na spoju kapitela pilastra i ravne zidne plohe uočeno je da je kapitel izvorno izveden od bijele štukomase najvjerojatnije vapneno-gipsanog sastava. Kapitel je izveden u korintskom stilu s visokim reljefom akantusova lišća i viticama. Na otkrivenom fragmentu izvornog oslika vidljive su bordure crvene i crne boje, koje prate dimenzije svijetlog otvora. U istom sloju je na kapitelu i tijelu pilastra pronađen nalič svjetlozelene boje s pozlaćenim detaljima. Izvorna pozlata izvedena je na tankom sloju crvenkaste boje, najvjerojatnije bolusa. Pozlata je zatečena u vrlo dobrom stanju, s mjestimično vidljivim površinskim oštećenjima i slojem nečistoće. Na tijelu pilastra uočena je moguća točkasta marmorizacija, koja se sastoji od svjetlozelene podloge i nepravilnog točkastog motiva

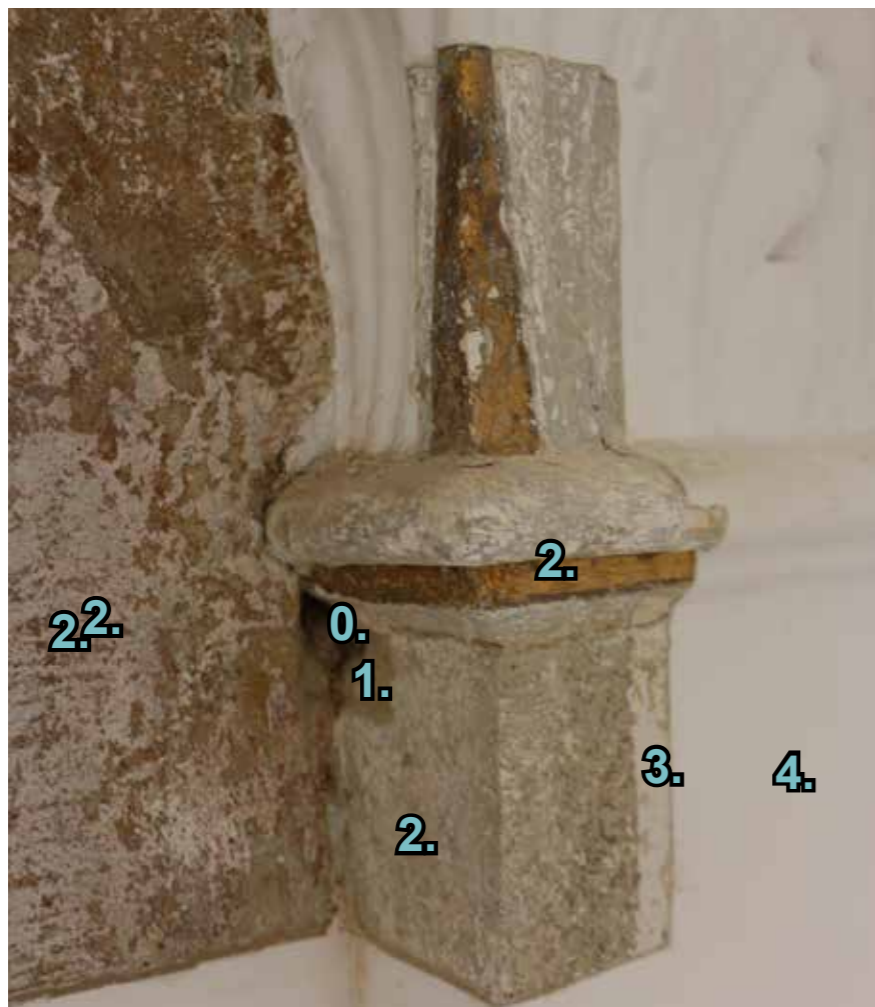

smeđe boje. Oslík je zatečen u vrlo lošem stanju, ali prepoznatljivog motiva. Nadalje je na tijelu pilastra otkriven nalič svjetlosive boje koji najvjerojatnije pripada polikromnom dekorativnom osliku prve povijesne obnove koji je pronađen u prethodnoj, sondi 1 sloj 2. U prvoj povijesnoj obnovi zadržana je izvorna pozlata na kapitelu pilastra.

SONDA 3

0. Izvorni polikromni dekorativni oslik
1. Polikromni dekorativni nalič/oslik
2. Polikromni dekorativni nalič/oslik
3. Polikromni dekorativni nalič/oslik
4. Nalič svjetložute boje
5. Zatečeni nalič bijele boje



Sonda 3 otvorena je na zapadnom zidu krajnje jugozapadne uredske prostorije na drugom katu središnjega dijela zgrade, nekadašnje svećane dvorane. Stratigrafskom sondom istraženi su povijesni oslici. Izvorni oslik vapnenog sastava izveden je na tankom sloju bijele vapnene podloge, a sastoji se od podslika smeđe boje i neprepoznatljivog motiva crvene boje. Oslík je zatečen u izuzetno lošem stanju, pohabanog i stanjenog slikanog sloja. Motiv crvene boje pronađen je u mikrotragovima, izuzetno oslabljene adhezije; otpada na dodir. U prvoj povijesnoj obnovi izveden je oslik vapnenog sastava koji se sastoji od podslika ružičaste boje s na tom mjestu neprepoznatljivim motivom zelene, plave i ljubičaste boje. Oslík je na istraženoj poziciji pronađen u vrlo lošem stanju, pohabane i stanjene površine i neprepoznatljivog motiva. Slijede dva podslika polikromnih dekorativnih oslika vapnenog sastava, koji su u boljem stanju pronađeni u sondi 1. Oslici su, kao i pret-

hodni, pronađeni u dosta lošem stanju oslabljene adhezije i trusne strukture. Nalič svjetložute boje najvjerojatnije je monokromnog karaktera i recentne izvedbe. Zatečeni nalič je bijele boje i moguće akrilnog sastava. Čvrsto je prionuo uz površinu prethodno oštećenih povijesnih oslika te se pri raslojavanju oni još više oštećuju i dijelom strapiraju. Akrilna boja iz posljednje povijesne obnove svojim paronepropusnim svojstvom degradira starije slojeve, pri čemu oni gube vezivna svojstva, praškaste su i trusne strukture.

SONDA 4

0. Drveni nosilac
1. Nalič sive boje
2. Nalič svjetložute boje
3. Nalič sive boje
4. Zatečeni nalič bijele boje

Sonda 4 otvorena je na horizontalnoj letvici prozorskog otvora na južnom zidu krajnje jugozapadne prostorije na drugom katu središnjega dijela zgrade. Stratigrafskom sondom prikazani su kronološki povijesni naliči drvenarije. Dodaci sondi otvoreni su na karniši istog prozora s ciljem potvrde

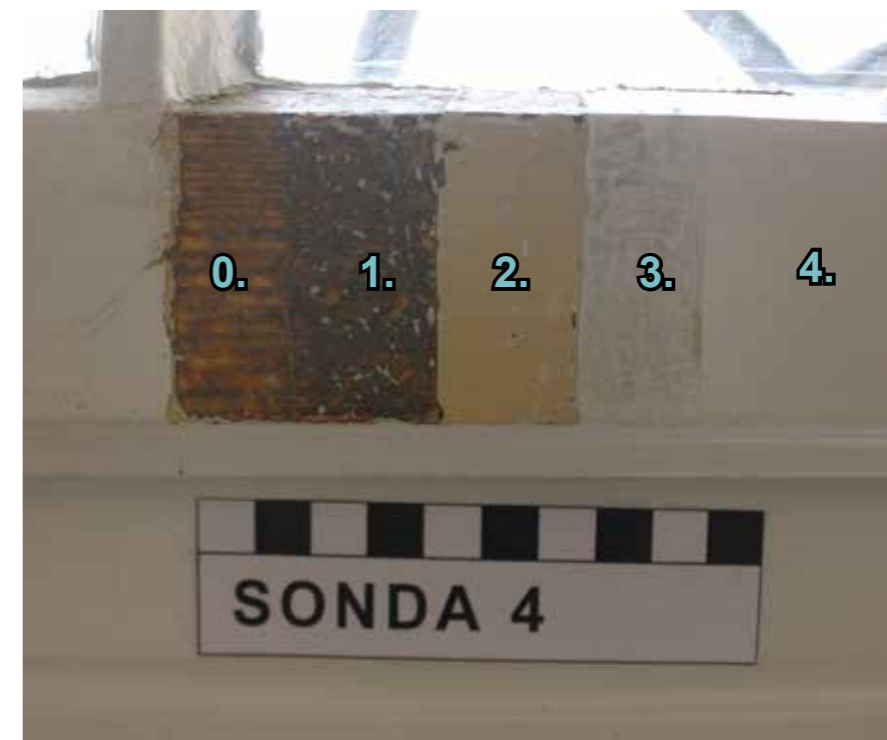



dobivenih rezultata sonde. Na drvenom nosiocu pronađen je najstariji, moguće izvorni nalič sive boje zelenkastog tona. Nalič je najvjerojatnije tutkalnog sastava, izrazito prio-

nuo uz nosilac, te je dijelom upijen u nj. Zatečen je u relativno dobrom stanju s vidljivim oštećenjima slikanog sloja koja sežu do nosioca. U prvoj povijesnoj obnovi izveden je nalič svjetložute boje, debljeg nanosa i moguće tutkalnog sastava s tankim slojem bezbojnog laka. Lak je djelovanjem atmosferilija i površinske prljavštine požutio; stoga je nalič zatečen u nešto tamnijem žutom tonu. Slijedi nalič sive boje i zatečeni nalič bijele boje.

SONDA 5

- 0. Nalič tamnosive boje
- 1. Nalič smeđe boje
- 2. Nalič zelene boje
- 3. Zatečeni nalič bijele boje

Sonda 5 otvorena je na profiliranom vijencu u službi visokog sokla na zapadnom zidu krajnje jugozapadne prostora



rije na drugom katu središnjega dijela zgrade. Stratigrafija sonde upućuje na naknadno postavljanje drvenog profiliranog vijenca, najvjerojatnije u prvoj povijesnoj obnovi. Na ravnoj zidnoj plohi ispod vijenca pronađeno je nekoliko slojeva naliča, najvjerojatnije uljno-smolnog sastava, koji se izuzetno otežano razlistavaju. Na plohi ispod drvene profilacije pronađen je najstariji nalič tamnosive boje, pronađen i u sondi 4 na drvenariji. Slijedi nalič smeđe boje koji je prvi na drvenoj profilaciji, što upućuje na postavljanje

profilacije u prvoj povijesnoj obnovi. Nadalje je otkriven nalič zelene boje i zatečeni nalič bijele boje.

SONDA 6

0. Izvorni polikromni dekorativni oslik
1. Polikromni dekorativni oslik
2. Polikromni dekorativni oslik
3. Zatečeni nalič bijele boje

Sonda 6 otvorena je u zoni očišta na južnom zidu krajnje jugozapadne prostorije na drugom katu središnjega dijela



zgrade. Presentacijskom sondom većih dimenzija istražen je izvorni polikromni dekorativni oslik. Pronađeni su tragovi široke crvene bordure na smeđem podsliku, čije su dimenzije jasno vidljive u sondi 2 koja je u gornjoj zoni istoga zida uz prozorski otvor. Oslik je na istraženoj poziciji pronadjen u dosta lošem stanju, praškaste i trusne strukture. Crvena bordura zatečena je u posebno lošem stanju, oslabljene adhezije; odvaja se od podloge i osipa. U donjem dijelu sonde razlistani su oslici iz prve i druge povijesne obnove. Oslik iz prve povijesne obnove, vapnenog sastava, sastoji se od podslika ružičaste boje i motiva zelene, plave i ljubičaste boje, koji na ovoj istraženoj poziciji nije čitljiv. Zatečeni nalič je bijele boje i moguće akrilnog sastava; čvrsto je prionuo uz površinu prethodno oštećenih povijesnih oslika te se u raslojavanju oni još više oštećuju i dijelom strapiraju. Akrilna boja iz posljednje povijesne obnove svojim paronepropusnim svojstvom degradira starije slojeve, pri čemu oni gube vezivna svojstva, praškaste su i trusne strukture.

SONDA 7

0. Vapneno-pješčana žbuka
1. Nalič svjetlosmeđe boje
2. Nalič zelene boje
3. Nalič svjetlozelene boje
4. Dvobojni nalič
5. Nalič sive boje
6. Zatečeni nalič bijele boje

Sonda 7 otvorena je na sjevernom zidu istočnog hodnika prizemlja koji vodi prema istočnom stubištu. Na istraženoj poziciji nisu otkriveni izvorni slojevi žbuke s izvornim naličem. Završna žbuka vapneno-pješčanog sastava punjena je kamenim agregatom riječnog podrijetla, granulacije od 0 do 0,1 cm. Pripadajući najstariji nalič svjetlosmeđe boje, vapnenog sastava, izveden je na tankom sloju bijele vapnene podloge. Na istraženoj poziciji nisu pronadjeni tragovi drugih boja, najvjerojatnije se radi o monokromnom



ili jednostavnom dvobojnom naliču s razdjelnom bordurom. Slijedi nalič zelene boje, tankog nanosa. Nalič svjetlozelene boje vapnenog sastava na površini sadrži tragove smeđeg obojenja. Moguće je da se radi o polikromnom dekorativnom naliču, jednostavnog motiva marmorizacije na poziciji visokog sokla. Slijedi dvobojni nalič svjetlozelene i zelene boje smolno-uljnog sastava s tankom razdjelnom bordurom tamnije zelene boje u formi visokog sokla. Nalič sive boje toplog tona izveden je u preposljednjoj povijesnoj obnovi. Zatečeni nalič bijele boje izveden je na debljem sloju žute glet mase.

SONDA 8

0. Izvorni polikromni dekorativni oslik
1. Polikromni dekorativni oslik
2. Zatečeni nalič bijele boje

Sonda 8 otvorena je u sjeverozapadnom kutu veže u prizemlju. Njome je istražena ravna zidna ploha neposredno



ispod svodne plohe. Zidovi veže istraženi su s više probnih sondi; zatim je otvorena jedna veća prezentacijska sonda izvornog polikromnog dekorativnog oslika. Izvorni polikromni dekorativni oslik vapnenog sastava sastoji se od podslika svjetlosive boje na svodnoj plohi i desetak centimetara na ravnoj zidnoj plohi, dok je na ostatku ravne zidne plohe izveden nešto tamniji ton sive boje, zelenkastog tona. Između dviju sivih ploha izvedena je razdjelna bordura tamnosive boje debljine 3-4 cm. Oslik je zatečen u lošem stanju, pohabane i stanjene površine s vidljivim višestrukim oštećenjima slikanog sloja. Motiv oslika na istraženoj poziciji nije pronađen, pa se predlaže daljnje istraživanje. Slijedi polikromni dekorativni oslik crvene boje, zatečen u izuzetno lošem stanju. Motiv nije otkriven. Zatečeni nalič bijele boje, najvjerojatnije akrilnog sastava, degradira starije povijesne slojeve.

SONDA 9

- 0. Polikromni dekorativni oslik
- 1. Zatečeni nalič bijele boje

Sonda 9 otvorena je na zapadnom zidu veže u prizemlju. Na istraženoj poziciji pronađen je oslik iz prve povijesne



obnove u boljem stanju nego na prethodno istraženoj poziciji sonde 8. Prezentacijskom sondom većih dimenzija istražen je preslik iz prve povijesne obnove. Iako je zatečen u izuzetno lošem stanju, vidljive su dvije različito obojene plohe zida (narančaste i crvene boje s razdjelnom bordurom zelene boje širine 5-6 cm). Oslik vapnenog sastava izveden je na sloju bijele vapnene podloge. Zatečen je u izuzetno lošem stanju, oslabljene adhezije i praškaste strukture. Nalič iz posljednje povijesne obnove akrilnog je sastava i paronepropusnih svojstava pa degradira starije povijesne slojeve.

SONDA 10

- 0. Izvorna vapneno-pješčana žbuka
- 1. Izvorna bijela vapnena podloga
- 2. Vapneno-pješčana žbuka
- 3. Nalič svjetlozelene boje
- 4. Nalič zelene boje
- 5. Nalič svjetložute boje
- 6. Zatečeni nalič bijele boje

Sonda 10 otvorena je iznad nadvoja prozora mezanina zapadnog stubišta, između prizemlja i kata. Na istraženoj poziciji pronađen je fragment izvorne žbuke s bijelom va-

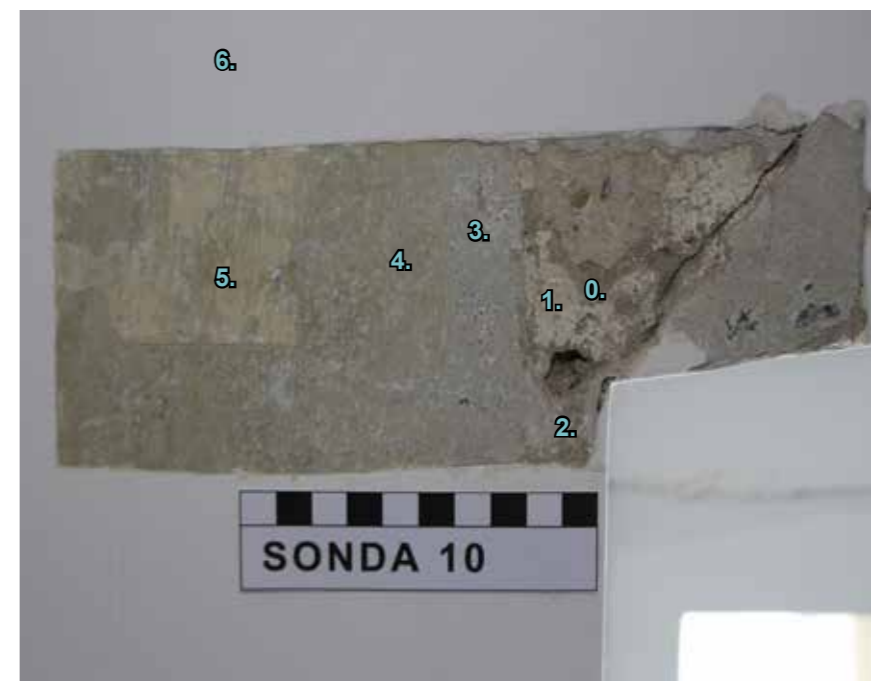

pnom podlogom. Izvorna žbuka prati oblikovanje niše svijetlog otvora. Žbuka je punjena kamenim agregatom riječnog podrijetla, granulacije 0 do 0,2 cm. Na površini izvorne bijele vapnene podloge vidljivi su tragovi smeđeg obojenja pa se ne isključuje moguća izvorna polikromija. Slijedi novi sloj žbuke vapneno-pješčanog sastava i pripadajući nalič svjetlozelene boje, vapnenog sastava, izveden na tankom sloju bijele vapnene podloge. Žbuka je punjena kamenim agregatom riječnog podrijetla, granulacije 0 do 0,2 cm, fine završne obrade. Nalič zelene boje toplijeg tona sadrži na površini tragove tamnijeg obojenja, pa polikromija nije isključena. Nalič svjetložute boje izveden je u pretposljednjoj povijesnoj obnovi. Zatečeni nalič bijele boje izveden je na debljem sloju svjetložute glet mase.

SONDA 11

- 0. Izvorna opečna građa
- 1. Vapneno-pješčana žbuka
- 2. Bijela vapnena podloga
- 3. Nalič svjetlosmeđe boje
- 4. Nalič zelene boje
- 5. Nalič svjetlosive boje

- 6. Nalič svjetložute boje
- 7. Glet masa svjetložute boje
- 8. Zatečeni nalič bijele boje

Sonda 11 otvorena je na zapadnom zidu prvog kraka zapadnog stubišta između prizemlja i kata. Na izvornoj opečnoj građi pronađena je žbuka vapneno-pješčanog sastava, izvedena u jednom sloju. Žbuka je punjena kamenim agregatom riječnog podrijetla, granulacije 0 do 0,2 cm, debljine nanosa 1 cm. Žbuka je zatečena u dosta dobrom stanju, dobre adhezije i čvrste strukture. Na tankom sloju bijele vapnene podloge pronađen je nalič svjetlosmeđe boje ze-

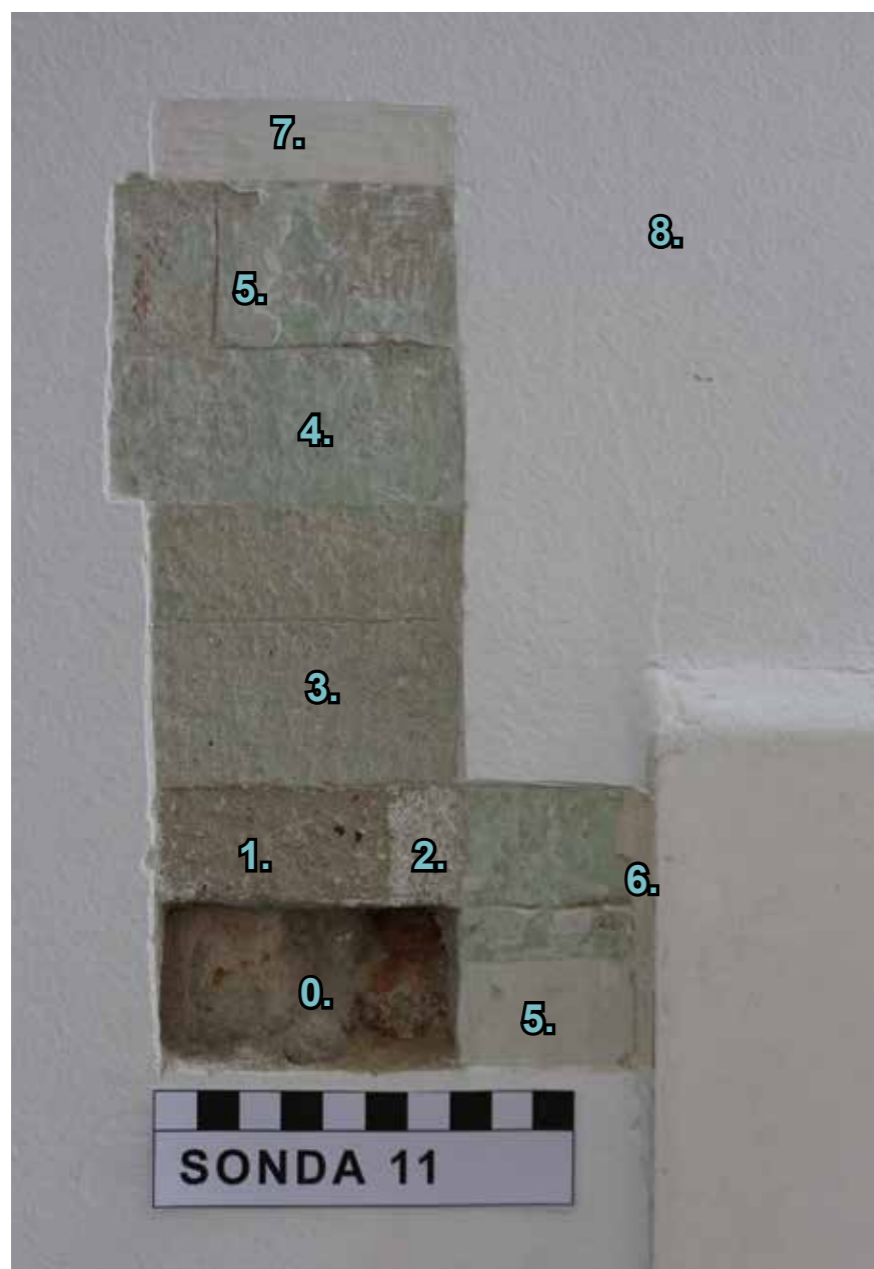

lenkastog tona. Slijedi nalič zelene boje s tragovima plave i crvene boje; moguće je da su to tri različita naliča očuvana u fragmentima ili jednostavni polikromni dekorativni oslik/nalič. Slijedi nalič svjetlosive boje. Nalič svjetložute boje pronađen je uz keramičku pločicu, pa je zaključeno da pripadaju istoj povijesnoj obnovi. Recentno je izveden deblji sloj svjetložutog gleta i nalič bijele boje.

SONDA 12

- 0. Bijela vapnena podloga
- 1. Nalič svjetlosmeđe boje
- 2. Nalič zelene boje
- 3. Nalič svjetlosive boje
- 4. Nalič svjetložute boje

- 5. Glet masa svjetložute boje
- 6. Zatečeni nalič bijele boje

Sonda 12 otvorena je na istočnom zidu mezanina zapadnog stubišta između prizemlja i kata. Na tankom sloju bijele vapnene podloge pronađen je nalič svjetlosmeđe boje



zelenkastog tona. Zatečen je u relativno dobrom stanju s vidljivim tragovima tamnijeg obojenja, pa je moguća polikromija. Slijede naliči zelene boje s tragovima tamnijeg obojenja i svjetlosive boje, vapnenog sastava. Recentno je izveden deblji sloj svjetložutog gleta i nalič bijele boje.

SONDA 13

- 0. Izvorna opečna građa
- 1. Izvorna vapneno-pješčana žbuka
- 2. Izvorna bijela vapnena podloga
- 3. Vapneno-pješčana žbuka
- 4. Nalič svjetlosmeđe boje
- 5. Nalič zelene boje
- 6. Nalič svjetlonarančaste boje

7. Nalič žute boje

8. Zatečeni nalič bijele boje

Sonda 13 otvorena je na zapadnom zidu prostorije koja povezuje istočno stubište i nekadašnju svečanu dvoranu na drugom katu. Na izvornoj opečnoj građi pronađena je izvorna vapneno-pješčana žbuka s izvornom bijelom vapnenom podlogom. Žbuka je punjena kamenim agregatom riječnog podrijetla, granulacije 0 do 0,2 cm. Na površini izvorne bijele vapnene podloge vidljivi su tragovi smeđeg obojenja pa se ne isključuje moguća izvorna polikromija. Slijedi novi sloj žbuke vapneno-pješčanog sastava i pripadajući nalič svjetlozelene boje, vapnenog sastava, izveden na tankom sloju bijele vapnene podloge. Žbuka je punjena kamenim agregatom riječnog podrijetla, granulacije 0 do 0,2 cm, debljine nanosa 0,3 cm. Na žbuci je izveden nalič svjetlosmeđe boje, u tragovima i loše očuvan. Nalič

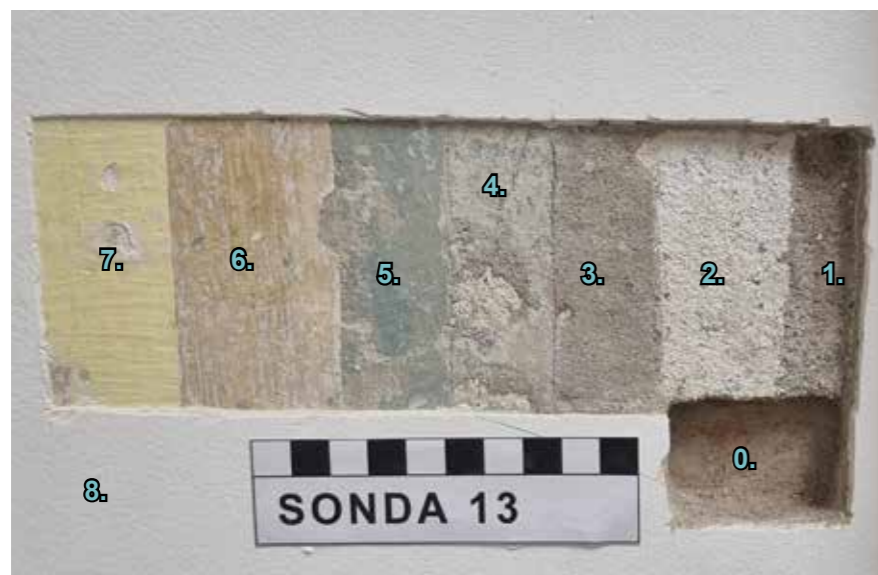

zelene boje toplijeg tona sadrži na površini tragove tamnijega plavog obojenja, pa polikromija nije isključena. Nalič svjetlonarančaste boje na površini sadrži tragove tamnijeg obojenja, što može upućivati na polikromni dekorativni nalič/oslik. U pretposljednjoj povijesnoj obnovi izveden je recentni monokromni nalič kričavo žute boje. Zatečeni nalič bijele boje izveden je na debljem sloju svjetložute glet mase.

SONDA 14

0. Izvorna opečna građa

1. Izvorna vapneno-pješčana žbuka

2. Izvorni polikromni dekorativni oslik

3. Zatečeni nalič bijele boje

Sonda 14 otvorena je na južnom zidu prostorije ravnateljici- na ureda na prvom katu zgrade. Na izvornoj opečnoj građi pronađena je izvorna vapneno-pješčana žbuka izvedena u jednom sloju. Žbuka je punjena kamenim agregatom riječnog podrijetla, granulacije 0 do 0,2 cm, debljine nanosa



1 cm. Na istraženoj poziciji pronađen je vrlo dobro očuvan izvorni polikromni dekorativni oslik izveden šablonama, pa je otvorena veća prezentacijska sonda. Na podsliku svjetlosmeđe boje izvedena je široka kutna bordura zelene boje koja je zaključena dvjema manjim bordurama tamnije smeđe boje. Na podsliku svjetlosmeđe boje nalazi se ponavljajući dekorativni biljni motiv smeđe boje, izveden šablonama. Šablona se sastoji od tankih dvostrukih bordura

koje se isprepliću, tvoreći mrežu polja romboidnog oblika. U svakom polju otisnut je motiv stilizirane grančice s pet listova, najvjerojatnije hrasta.

SONDA 15

0. Izvorni polikromni dekorativni oslik

1. Polikromni dekorativni oslik

2. Nalič svjetložute boje

3. Nalič svjetlosive boje

4. Nalič narančaste boje

5. Nalič boje boje

6. Nalič svjetlosive boje

7. Zatečeni nalič bijele boje

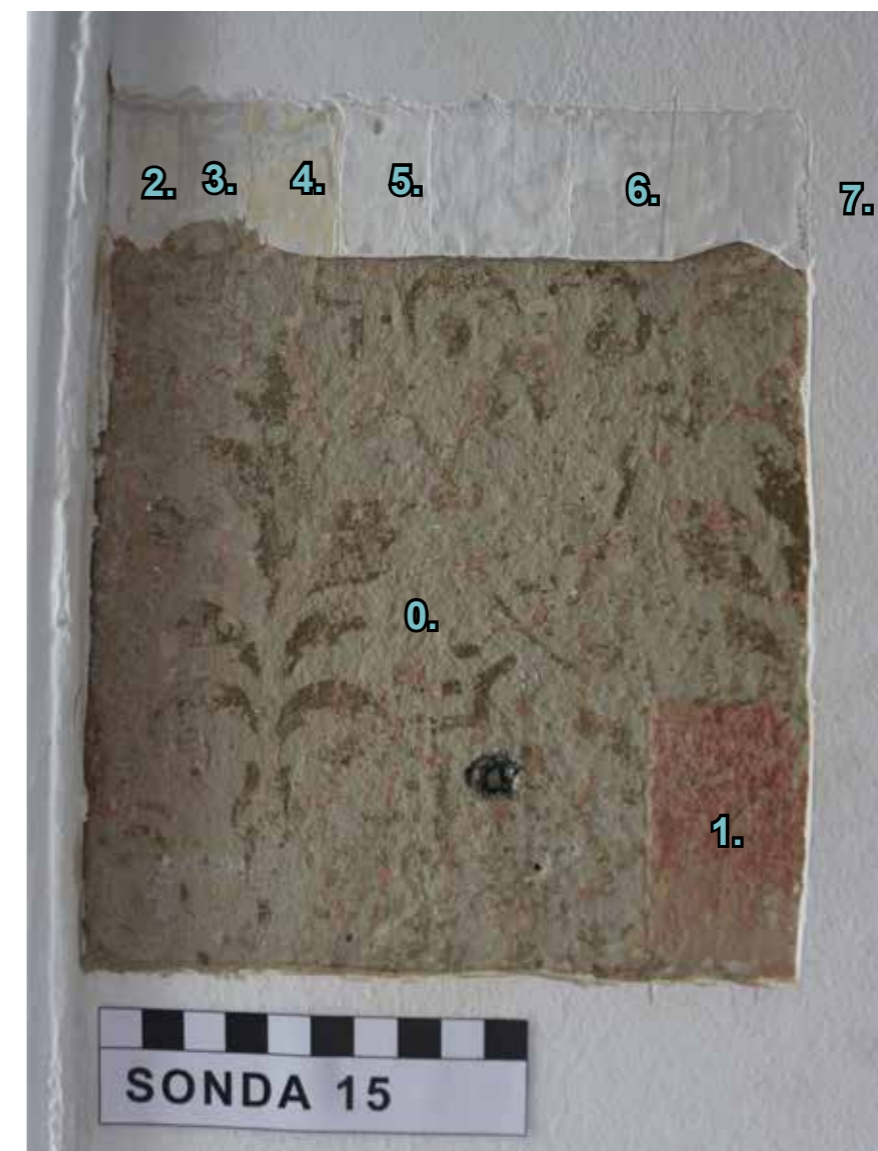

Sonda 15 otvorena je na južnom zidu desno od prozorskog otvora u prostoriji tajnice na prvom katu. Stratigrafskom sondom istraženi su povijesni oslici i naliči. Izvorni polikromni dekorativni oslik, vapnenog sastava, najvjerojatnije je izveden šablonama s motivom. Oslik se sastoji od podslika svjetlosmeđe boje zelenkastog tona s ponavljajućim dekorativnim biljnim i cvjetnim motivima smeđe boje. Zatečen je u dosta lošem stanju, stanjene i pohabane površine, ali prepoznatljivog motiva. U daljnjim radovima predlaže se sustavno istraživanje, koje će uključivati izvedbe većih prezentacijskih sonda kako bi se otkrili svi detalji kompozicije i motiva toga oslika. Slijedi preslik izveden u prvoj povijesnoj obnovi, vapnenog sastava. Sastoji se od crvene podloge i tragova plave i zelene boje, koji upućuju na polikromiju. Motiv oslika na istraženoj poziciji nije čitljiv, zbog visokoga stupnja oštećenosti slikanog sloja. Nadalje je stratigrafijom prikazano najmanje šest povijesnih obnova, koje su najvjerojatnije bile monokromnog karaktera ili jednostavni dvobojni naliči s bordurama.

SONDA 16

0. Izvorna opečna građa
1. Izvorna vapneno-pješčana žbuka
2. Izvorna bijela vapnena podloga
3. Izvorni polikromni dekorativni oslik
4. Polikromni dekorativni oslik
5. Podložna vapneno-cementna žbuka
6. Završna vapneno-cementna žbuka
7. Glet masa svjetložute boje
8. Zatečeni nalič bijele boje

Sonda 16 otvorena je u sjeveroistočnom kutu istočne prostorije zamjenika ravnateljice na prvom katu. Na sjevernom zidu pronađena je izvorna vapneno-pješčana žbuka izvedena u jednom sloju. Žbuka je punjena kamenim agregatom riječnog podrijetla, granulacije 0 do 0,2 cm, debljine nanosa 1 cm. Na izvornoj žbuci pronađen je izvorni polikromni dekorativni oslik vapnenog sastava na tankom



sloju bijele vapnene podloge. Oslik je na istraženoj poziciji pronađen u dosta lošem stanju, ostrugane površine. Na svjetlosivoj podlozi zelenkastog tona jedva su vidljivi tragovi motiva smeđe boje, međutim, prema kromatskim vrijednostima i kompoziciji jasno je da se radi o izvornom osliku koji je bolje očuvan na prethodno istraženim pozicijama, u sondama 14 i 15. Slijedi polikromni dekorativni oslik iz prve povijesne obnove, koji se sastoji od zelenog podslika i višestrukih kutnih bordura crvene, plave i sme-

đe boje. Zatečen je u dosta lošem stanju. Motiv oslika, osim bordura, nije otkriven. Na istočnom zidu u posljednjoj povijesnoj obnovi uklonjeni su izvorni slojevi žbuke s oslicima, pa je na izvornu opečnu građu nanesen deblji sloj vapneno-cementne žbuke u dva sloja. Podložna žbuka punjena je kamenim agregatom miješanog mineralnog podrijetla, granulacije 0 do 0,5 cm, debljine nanosa 2 cm. Završno je izvedena žbuka istog sastava sitnije granulacije, od 0 do 0,2 cm, debljine nanosa 0,5 cm. Na obje plohe zida nanesen je u istoj posljednjoj povijesnoj obnovi deblji sloj svjetložute glet mase i nalič bijele boje.

SONDA 17

0. Drveni nosilac
1. Izvorni nalič smeđe boje
2. Nalič svjetlosmeđe boje
3. Nalič svjetlosmeđe boje
4. Nalič narančaste boje
5. Podloga svjetložute boje
6. Nalič svjetlozelene boje
7. Zatečeni nalič bijele boje

Sonda 17 otvorena je na vertikalnoj zaključnoj letvici niše vrata koja povezuju nekadašnju svečanu dvoranu i stubište istočnog krila zgrade. Na izvornom drvenom nosiocu pronađen je izvorni nalič smeđe boje, najvjerojatnije tutkalnog sastava. Nalič je zatečen u dosta tamnijem tonu, što je najvjerojatnije posljedica nakupljanja nečistoća, zbog izuzetno pristupačne pozicije. Slijedi nalič svjetlosmeđe boje debljeg nanosa, najvjerojatnije tutkalnog sastava, s tankim slojem zaštitnog bezbojnog laka na površini. Nalič svjetlosmeđe boje iz druge povijesne obnove izveden je u tankom sloju i toplijeg je tona od prethodnog. Nalič narančaste boje pripada trećoj povijesnoj obnovi, a pronađen je u nešto tamnijem tonu zbog tankog sloja bezbojnog laka koji je s vremenom požutio. Nadalje je otkriven deblji nanos podloge svjetložute boje i pripadajući nalič svjetlozelene boje toplog tona. Nalič je najvjerojatnije uljno-smolnog sa-

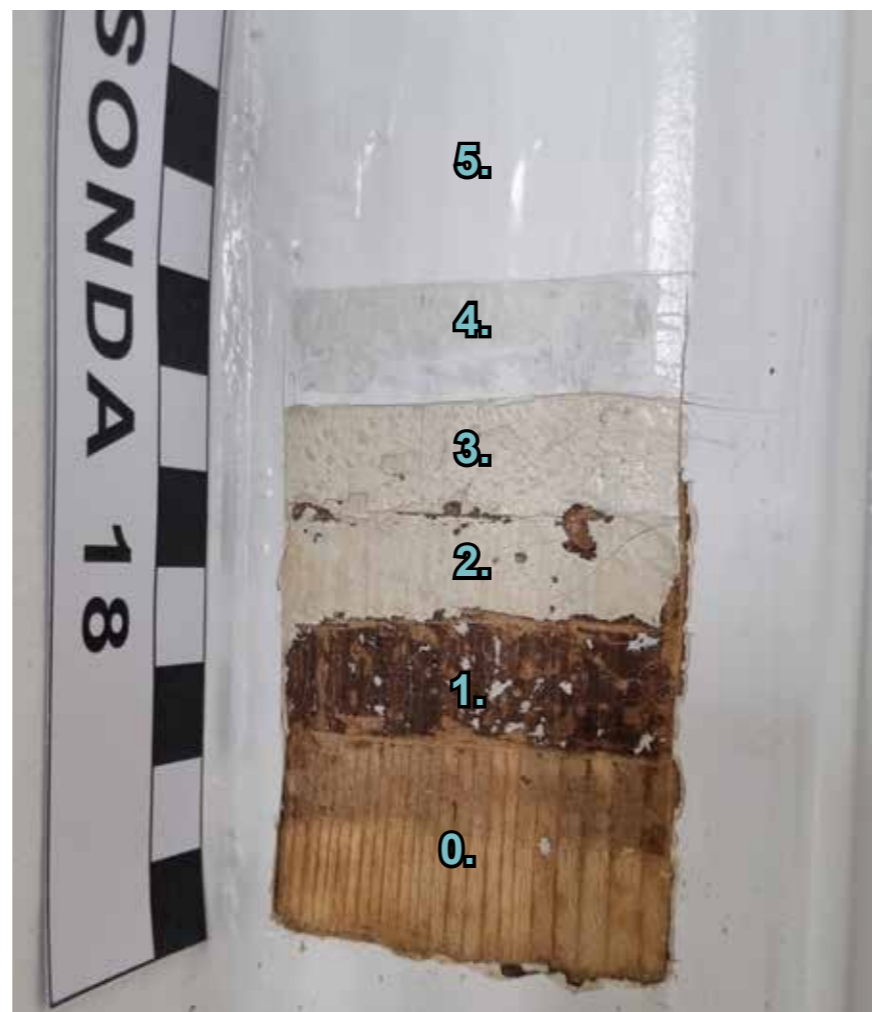
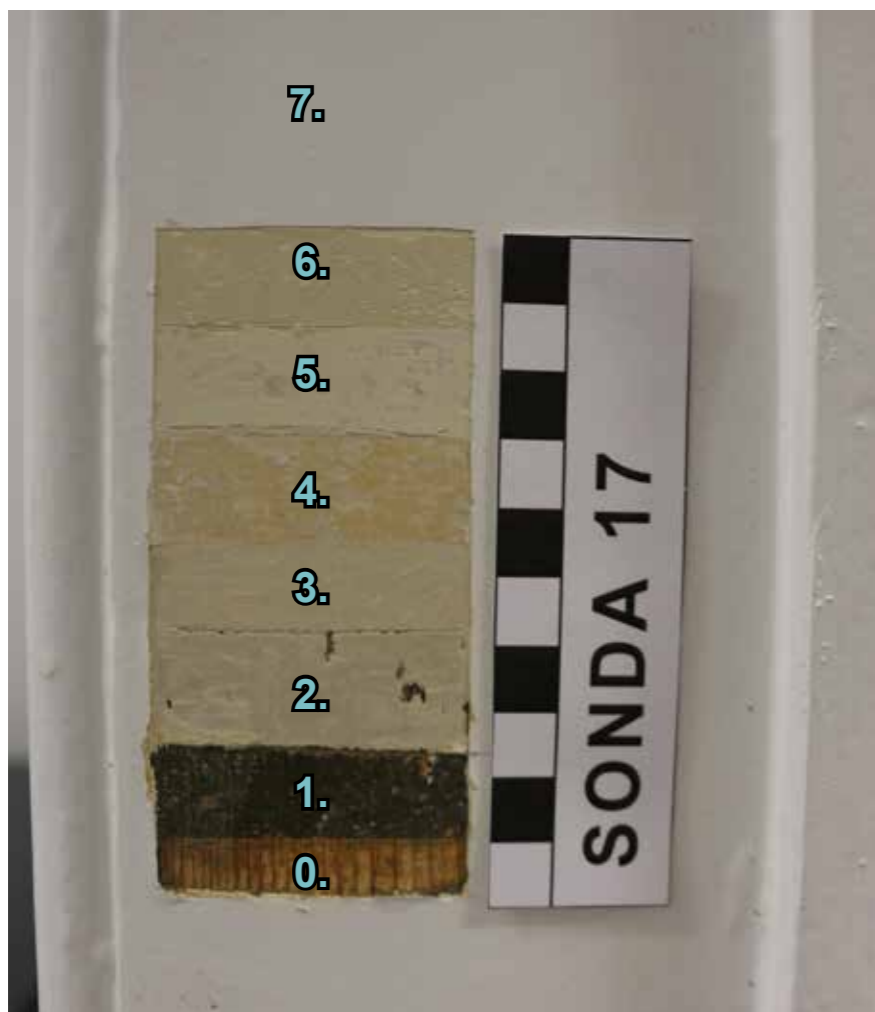

stava. Zatečeni nalič bijele boje najvjerojatnije je akrilnog sastava.

SONDA 18

- 0. Drveni nosilac
- 1. Izvorni nalič smeđe boje
- 2. Nalič svjetlosmeđe boje
- 3. Nalič svjetlosmeđe boje
- 4. Nalič svjetlosive boje
- 5. Zatečeni nalič bijele boje

Sonda 18 otvorena je na vertikalnoj letvici okvira vrata koja povezuju zapadno stubište i predvorje nekadašnje svečane dvorane na drugom katu. Na izvornom drvenom nosiocu pronađen je izvorni nalič smeđe boje kestenjastog tona. Na istraženoj poziciji nalič je zatečen u boljem stanju nego u



prethodnoj sondi 17, jer je pozicija zaštićena od dodira. Izvorni nalič najvjerojatnije je tutkalnog sastava. U istom sloju na metalnoj ukrasnoj rešetki pronađen je izvorni nalič crne boje. Nadalje su na objema istraženim plohama otkriveni naliči iz prve i druge povijesne obnove svjetlosmeđe boje, koji su istraženi i u prethodnoj sondi 17, slojevi 2 i 3. U pretposljednjoj povijesnoj obnovi izveden je nalič svjetlosive boje akrilnog sastava. Zatečeni nalič bijele boje akrilnog sastava i debljeg nanosa degradira starije povijesne slojeve naliča.

SONDA 19

- 0. Izvorna kamena stuba
- 1. Cementna žbuka
- 2. Zatečeni nalič sive boje

Sonda 19 otvorena je na drugom gazištu posljednjeg kraka stubišta zapadnog krila. Sondom je istraženo starije obli-

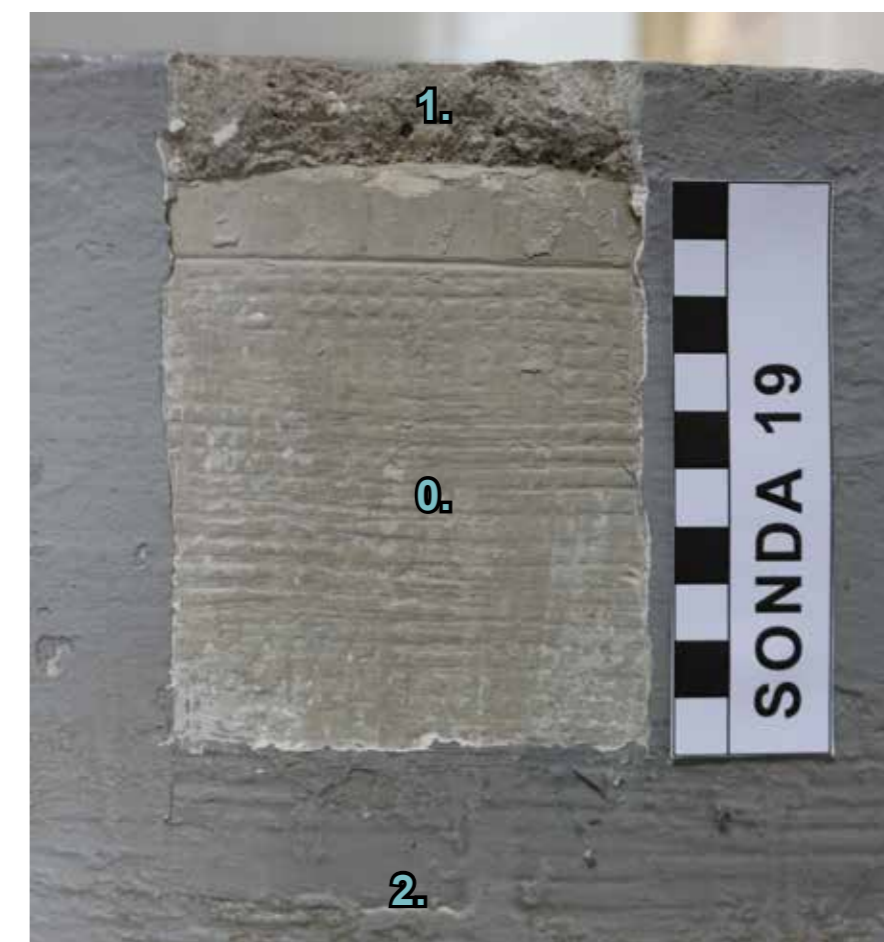

kovanje gazišta stubišta. Pronađena je izvorna građa stuba izvedenih od kamena svjetlosivog tona. Najvjerojatnije se radi o kamenu vapnencu, čvrste strukture. Završna obrada je štokane površine s anatrozom. Nalazi sonde upućuju na oštećenja gazišta stubišta. Moguće je da su u obnovi ta oštećenja djelomično i uklonjena. Izvorno gazište zamijenjeno je novim, izvedenim u žbuci cementnog sastava ili betona. Površinski je izveden tanki sloj bijelog gleta da bi se ujednačile površine dvaju različitih materijala te je završno izveden nalič sive boje akrilnog sastava. Žbuka cementnog sastava te nalič akrilnog sastava i paronepropusnih svojstava degradiraju izvorno kameno stubište.

VI.2. ZAKLJUČCI

VI.2.1. Svečana dvorana na drugom katu

Sondama od 1 do 6 istražen je krajnji jugozapadni dio nekadašnje veće svečane dvorane, koja je danas podijeljena u deset manjih prostorija. Istraživanjem su dobiveni mnogi važni nalazi izvornog arhitektonskog oblikovanja i oslika te nekoliko povijesnih obnova, od kojih je najzanimljiviji oslik iz prve povijesne obnove.

Izvorna završna žbuka vapneno-pješčanog sastava punjena je kamenim agregatom riječnog podrijetla, granulacije 0 do 0,1 cm. U strukturi žbuke vidljiva je manja količina čestica mljevenog ugljena. Žbuka je zatečena u relativno dobrom stanju, površinski nešto trusnije strukture. Izvornom oblikovanju pripada lijevani štuko dekorativni element kapitela pilastra. Izvorna štukomasa bijele boje najvjerojatnije je vapnenog ili vapneno-gipsanog sastava. Kapitel je izveden u korintskom stilu s visokim reljefom akantusova lišća. Izvorni oslik vapnenog sastava sastoji se od podslika smeđe boje na ravnim zidnim plohami i podslika svjetlozelene boje na pilastrima. Na podsliku smeđe boje pronadene su široke bordure crvene i crne boje koje prate oblikovanje svijetlog otvora. U zoni 30 cm ispod svodne plohe pronadeni su tragovi crvene boje, koji upućuju na postojanje bordure

ili friza s ponavljajućim motivom, koji zbog velikog stupnja oštećenosti slikanog sloja nije čitljiv. Tijelo pilastra izvorno je bilo oslikano točkastom marmorizacijom; na podlozi svjetlozelene boje pronadene su nepravilne točkice smeđe boje. Kapitel pilastra izvorno je bojen podslikom svjetlozelene boje, a pojedini istaknuti dijelovi izvorno su pozlačeni zlatnim listićima na crvenoj podlozi, najvjerojatnije bolusu. Oslik je zatečen u lošem stanju, ali mjestimično čitljivog motiva, pa bi u daljnjim radovima trebalo otvoriti veće prezentacijske sonde na više pozicija kako bi se otkrila cijela kompozicija i svi detalji oslika.

Oslik iz prve povijesne obnove vapnenog je sastava i sastoji se od podslika svjetlosive i ružičaste boje te bordura i friza s ponavljajućim šablonskim biljnim motivom zelene, plave i ljubičaste boje. Istom kronološkom sloju pripada nalič svjetlosive boje, pronadeno na tijelu pilastra u sondi 2. Pri izvedbi oslika iz prve povijesne obnove pozlata na kapitelu je zadržana te je novi slikani sloj nanesen do ruba pozlate. Oslik je zatečen u boljem stanju od izvornika čitljivijeg motiva i boja, ali također oslabljene adhezije, pa se pri raslojavanju odvaja od podloge i trusi.

Slijede dva polikromna dekorativna oslika vapnenog sastava, a sastoje se od podslika svjetlozelene boje i tanke razdjelne bordure na ravnoj zidnoj plohi oko 30 cm ispod svodne plohe, zelene i crvene boje. Oslici su, kao i prethodni, pronadeni u dosta lošem stanju oslabljene adhezije i trusne strukture. Zatečeni nalič je bijele boje i moguće akrilnog sastava. Čvrsto je prionuo uz površinu prethodno oštećenih povijesnih oslika, pa se pri raslojavanju oni još više oštećuju i dijelom strapiraju. Akrilna boja iz posljednje povijesne obnove svojim paronepropusnim svojstvom degradira starije slojeve pa oni gube vezivna svojstva, praškaste su i trusne strukture.

VI.2.2. Stolarija

Sondom 4 s dodacima i sondom 5 istražena su povijesna obojenja stolarije prozora i profiliranog vijenca u službi

visokog sokla. Na drvenom nosiocu pronadeno je najstarije, moguće izvorni nalič tamnosive boje zelenkastog tona. Nalič je najvjerojatnije tutkalnog sastava, izrazito prionuo uz nosilac, pa je dijelom upijen u nj. Zatečen je u relativno dobrom stanju, s vidljivim oštećenjima slikanog sloja koja sežu do nosioca.

U prvoj povijesnoj obnovi izveden je nalič svjetložute boje, debljeg nanosa i moguće tutkalnog sastava s tankim slojem bezbojnog laka. Lak je djelovanjem atmosferilija i površinske prljavštine požutio; stoga je nalič zatečen u nešto tamnijem žutom tonu. U istom kronološkom sloju na drvenoj profilaciji i ispod nje na zidu pronadeno je nalič smeđe boje. Iz stratigrafije sonde 5 vidljivo je da je profilacija izvedena u prvoj povijesnoj obnovi.

Nadalje su otkrivene dvije povijesne obnove, nalič sive boje i zatečeni bijeli nalič.

VI.2.3. Stubišta

Nekoliko izvedenih probnih istraživačkih sondi pokazalo je oskudne nalaze fragmentarno očuvane žbuke bez izvornog naliča. Na bijeloj vapnenoj podlozi vidljivi su tragovi svjetlosmeđeg obojenja (sonde 10 i 13). U prvoj povijesnoj obnovi veće površine izvorne žbuke otučene su do nosioca i zamijenjene novom vapneno-pješčanom žbukom. Slijedilo je nekoliko povijesnih obnova u ličenom sloju koje su uglavnom sličnih kromatskih karakteristika i najvjerojatnije iste kompozicije jednostavnih dvobojnih naliča s zaključnom bordurom visokog sokla. Svi naliči pronadeni su u izuzetno lošem stanju, oštećenoga slikanog sloja, pa nije moguće sa sigurnošću odbaciti moguću polikromiju. U nastavku radova potrebno je izvesti dodatna sondiranja uz adekvatnu građevinsku skelu s koje bi sve plohe svodova i zidova bile dostupne, kako bi se moglo sa sigurnošću utvrditi da izvorni moguće polikromni dekorativni oslik nije očuvan.

Nalazi sonde 19 upućuju na postojanje izvornog gazišta stubišta, koje je izvedeno od kamena svjetlosivog tona.

Najvjerojatnije se radi o kamenu vapnencu, čvrste strukture. Završna obrada je štokane površine s anatrozom. U posljednjoj povijesnoj obnovi izvorno gazište zamijenjeno je novim, izvedenim u žbuci cementnog sastava ili betona. Površinski je izveden tanak sloj bijelog gleta da bi se ujednačile površine dvaju različitih materijala te je završno izveden nalič sive boje akrilnog sastava. Žbuka cementnog sastava te nalič akrilnog sastava i paronepropusnih svojstava degradiraju izvorno kameno stubište. Također je potrebno otvoriti veće podne sonde na podestima da bi se utvrdilo postojanje izvornog popločenja. Bilo bi poželjno istražiti i zidanu ogradu stubišta obaju krila zgrade na posljednjoj etaži.

VI.2.4. Veža

Veža orijentacije sjever – jug istražena je sondama 8 i 9. Pronađeni su izvorni žbukani slojevi s polikromnim dekorativnim oslikom. Izvorni polikromni dekorativni oslik vapnenog sastava sastoji se od podslika svjetlosive boje na svodnoj plohi i desetak centimetara na ravnoj zidnoj plohi, dok je na ostatku ravne zidne plohe izveden nešto tamniji ton sive boje, zelenkastog tona. Između dviju sivih ploha izvedena je razdjelna bordura tamnosive boje, debljine 3-4 cm. Bordura tamnosive boje prati segmentno zaključen lučni nadvoj ulaznog portala. Oslik je zatečen u lošem stanju, pohabane i stanjene površine s vidljivim višestrukim

oštećenjima slikanog sloja. Motiv oslika na istraženju poziciji nije pronađen, pa se predlaže daljnje istraživanje.

Slijedi polikromni dekorativni oslik iz prve povijesne obnove. Sastoji se od dvije različito obojene plohe zida, narančaste i crvene boje, s razdjelnom bordurom zelene boje širine 5-6 cm. Oslik vapnenog sastava izveden je na sloju bijele vapnene podloge. Zatečen je u izuzetno lošem stanju, oslabljene adhezije i praškaste strukture.

U nastavku radova potrebno je otvoriti veće prezentacijske sonde da bi se otkrili detalji kompozicije izvornog oslika. Nakon istraživanja potreban je detaljan prijedlog prezentacije s ton-kartom i grafičkom dokumentacijom.

VI.2.5. Prostorije ureda ravnateljice, tajnice i zamjenika

U svim istraženim prostorijama pronađen je izvorni žbukani sloj s istim izvornim polikromnim dekorativnim oslikom. Izvorna žbuka vapneno-pješčanog sastava punjena je kamenim agregatom riječnog podrijetla, granulacije 0 do 0,2 cm, debljine nanosa 1 – 1,5 cm. Izvorni polikromni dekorativni oslik sastoji se od podslika svjetlosmeđe boje zelenkastog tona, širokih kutnih bordura zelene boje koje su zaključene dvjema manjim bordurama tamnije smeđe boje i ponavljajućega šablonskog biljnog motiva smeđe boje. Šablona se sastoji od tankih dvostrukih bordura koje

se isprepliću, tvoreći mrežu polja romboidnog oblika. U svakom polju otisnut je motiv stilizirane grančice s pet listova, najvjerojatnije hrasta.

U prvoj povijesnoj obnovi izveden je preslik koji ni kompozicijom ni koloritom ne prati izvornik. Sastoji od zelenog podslika i višestrukih kutnih bordura crvene, plave i smeđe boje. Zatečen je u dosta lošem stanju, pa motiv oslika, osim bordura, nije otkriven.

Na istočnom zidu prostorije zamjenika ravnateljice, u posljednjoj povijesnoj obnovi uklonjeni su izvorni slojevi žbuke s oslicima te je na izvornu opečnu građu nanesen deblji sloj vapneno-cementne žbuke u dva sloja. Podložna žbuka punjena je kamenim agregatom miješanoga mineralnog podrijetla, granulacije 0 do 0,5 cm, debljine nanosa 2 cm. Završno je izvedena žbuka istoga sastava sitnije granulacije, 0 do 0,2 cm, debljine nanosa 0,5 cm.

Predlaže se daljnje istraživanje većim prezentacijskim sondama, kako bi se utvrdili svi elementi i kompozicija preliminarno pronađenih nalaza oslika. Ako rezultati daljnjih istraživanja utvrde sve elemente oslika, predlaže se čuvanje oslika, koji bi se obnovio restauratorskim radovima.

MIRTA KRIZMAN

DIJANA FADLJEVIĆ HULINA

Povijesni naliči drvenarije i bravarije vrata u interijeru



9007 HBW 8
 CMYK: C:47 M:66 Y:66 K:41
 RGB: R:107 G:70 B:59

Izvorni nalič drvenarije kestenjasto smeđe boje (sonde 17 i 18)



9008 HBW 5
 CMYK: C:70 M:62 Y:56 K:45
 RGB: R:66 G:65 B:67

Izvorni nalič bravarije crne boje (dodatak sondi 18)



9312 HBW 57
 CMYK: C:23 M:20 Y:29 K:0
 RGB: R:206 G:198 B:181

Nalič svjetlosmeđe boje (sonde 17 i 18)



9271 HBW 53
 CMYK: C:23 M:23 Y:37 K:0
 RGB: R:207 G:192 B:164

Nalič svjetlosmeđe boje (sonde 17 i 18)



9092 HBW 55
 CMYK: C:17 M:25 Y:40 K:0
 RGB: R:219 G:194 B:159

Nalič svjetlonarančaste boje (sonda 17)



9351 HBW 50
 CMYK: C:26 M:24 Y:40 K:0
 RGB: R:200 G:188 B:157

Nalič zelenkaste boje (sonda 17)

Povijesni naliči stubišta



9531 HBW 53
 CMYK: C:27 M:22 Y:31 K:0
 RGB: R:199 G:193 B:176

Nalič svjetlosmeđe boje (sonde 11–13)



9410 HBW 47
 CMYK: C:36 M:21 Y:37 K:0
 RGB: R:179 G:186 B:164

Nalič zelene boje (sonde 11–13)



9448 HBW 41
 CMYK: C:52 M:20 Y:27 K:0
 RGB: R:137 G:176 B:180

Nalič plave boje (sonda 11)



9115 HBW 66
 CMYK: C:9 M:18 Y:33 K:0
 RGB: R:234 G:211 B:178

Nalič svjetlonarančaste boje (sonda 13)

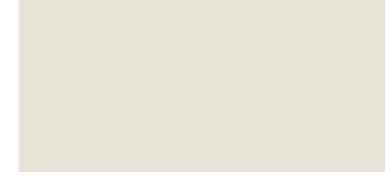

9317 HBW 77
 CMYK: C:11 M:10 Y:16 K:0
 RGB: R:232 G:227 B:216

Nalič svjetlosive boje (sonda 11)



9001 HBW 78
 CMYK: C:10 M:0 Y:58 K:0
 RGB: R:241 G:235 B:134

Nalič žute boje (sonda 13)

VII.1. Izvori

Hrvatski državni arhiv, fond HR-HDA-79

Muzej grada Zagreba, Zbirka fotografija

Zakon o zaštiti i očuvanju kulturnih dobara (NN 69/99, 151/03, 157/03, 100/04, 87/09, 88/10, 61/11, 25/12, 136/12, 157/13, 152/14, 98/15, 44/17, 90/18, 32/20, 62/20, 117/21 na snazi od 30. 10. 2021.)

VII.2. Literatura

Iz povijesti bolnice "Vrapče" – Izgradnja i razvoj bolnice, Klinika za psihijatriju Vrapče, Zagreb, 2014.

Stenjevec. Državna bolnica za duševne bolesti 1879. – 1933. Spomenica povodom pet decenija rada, Društvo za socijalnu pomoć duševnim bolesnicima u Stenjevcu, Zagreb, 1933.

AUGUSTIN, JURAJ, *Opis gradnje i uredjenja Kr. zemaljskoga zavoda za umobolne iz Hrvatske i Slavonije u Stenjevcu sa primjetbama o postupanju s bolesnicima u takovom zavodu*, Zagreb, 1900.

CVITANOVIĆ, ĐURĐICA, *Arhitekt Kuno Waidmann*, Društvo historičara umjetnosti Hrvatske, knjiga XVI, Zagreb, 1969.

ČEPULO, DALIBOR, *Mažuranićeve reforme 1973.–1800.: modernizacija kao izgradnja države i nacije*, u: *Intelektualac, kultura, reforma: Ivan Mažuranić i njegovo vrijeme. Zbornik radova*, (ur.) Dalibor Čepulo, Tea Rogić Musa, Drago Roksandić, Zagreb, 2014./2015., 1–72

DOBRONIĆ, LELJA, *Topografija zemljišnih posjeda zagrebačkog kaptola prema izvorima XIII. i XIV. stoljeća*, Zagreb, 1952.

DRAČA, VINKO, *Između nadzora i funkcionalnosti: arhitektura Zavoda za umobolne u Stenjevcu*, u: *Acta medico-historica Adriatica* 16/ 2 (2018), 303-318

GLESINGER, LAVOSLAV, *Povijest psihijatrije u Hrvatskoj* (pre-tisak doktorske disertacije), Medicinski fakultet Sveučilišta u Zagrebu, Zagreb, 1959. (<https://dizbi.hazu.hr/a/?pr=i&id=183252>, pristupljeno 29. 4. 2023.)

GOSTL, BRANKO, *Historijat bolnice u Vrapču*, u: *Neuropsihijatrija*, 4 (1954.), 190–192

HIRC, DRAGUTIN, *Stari Zagreb*, Zagreb, 2008., 550–551 (<https://www.matica.hr/media/knjige/stari-zagreb-523/pdf/bolnica-milosrdne-brace.pdf>; pristupljeno 2. 5. 2023.)

HERCEG, RUDOLF, *Zavod za umobolne „Stenjevec“ od 1879 do 1933*, u: *Stenjevec. Državna bolnica za duševne bolesti 1879. – 1933. Spomenica povodom pet decenija rada*, Zagreb, 1933., 6–29

JUKIĆ, VLADO, *Izgradnja, dogradnje i adaptacije zgrada i drugih infrastrukturnih objekata Bolnice "Vrapče" od 1877. do 2014. godine. Iz povijesti Bolnice "Vrapče"*, Medicinska naklada & Klinika za psihijatriju Vrapče, Zagreb, 2015.

JURIĆ, ZLATKO, *Regulacioni plan i direktivna regulaciona osnova Zagreba iz 1949.: sadržaj, kontekst vremena, nastanka i urbanističke prakse*, u: *Časopis za suvremenu povijest*, 3 (2022), 723–760

KUHAR, MARTIN – FATOVIĆ-FERENČIĆ, STELLA, *"Liječnik bolesnih duša": začetci i razvoj hrvatske psihijatrije kroz ulogu i djelovanje Ive Žirovčića*, *Studia lexicographica*, god. 10 (2016.), br. 1(18), 129–149

MATIJACA, BARTUL, *Iz povijesti Psihijatrijske bolnice Vrapče*, Vlado Jukić, Bartul Matijaca (ur.), *Psihijatrijska bolnica Vrapče 1879. – 1999.*, Psihijatrijska bolnica Vrapče, Zagreb, 1989.

PERUŠIĆ, MLADEN, *Arhitektonska povijest zgrade Sveučilišta 1856.–1956.*, u: *Zgrada Sveučilišta u Zagrebu. Postojanost i mijene*, (ur.) Snješka Knežević, Zagreb, 2010., 67–71

RADOVIĆ MAHEČIĆ, DARJA, *Prilog poznavanju opusa Kune Waidmanna*, u: *Radovi Instituta za povijest umjetnosti*, 23 (1999.), 163–176

SCHLOSSER, JOSIP KALASANCIJE – KLEKOVSKI – MAGJAREVIĆ, STJEPAN – SCHWARZ, ANTUN – JAKOMINI, SREĆKO, *Osnova za gradjenje ludnice u Zagrebu, 1874. godine*, Zagreb, 1874. (HR-HDA-79)

SZABO, AGNEZA – GROSS, MIRJANA, *Prema hrvatskom građanskom društvu. Društveni razvoj u civilnoj Hrvatskoj i Slavoniji šezdesetih i sedamdesetih godina 19. stoljeća*, Zagreb, 1992.

TURČIN, RUDOLF, *Historijat psihijatrijske bolnice Vrapče*, u: *Psihijatrijska bolnica Vrapče 1879 – 1979*, (ur.) Rudolf Turčin et al., Zagreb, 1979., 11–24

ŽIROVČIĆ, IVO, *Osvrt na trideset godina obstanka Kraljevskog zemaljskog zavoda za umobolne u Stenjevcu [šapirografirana spomenica]*, u: *Psihijatrijska bolnica Vrapče 1879. – 1999.*, (ur.) Vlado Jukić, Bartol Matijaca, Zagreb, 1999., 7–32

VII.3. Elaborati

KONTURA PROJEKT, *Elaborat ocjene postojećeg stanja konstrukcije*, TD 25/22, 2002.

VERŠIĆ, SANJA, et al., *Psihijatrijska bolnica Vrapče, Fontana, Konzervatorske smjernice obnove*, Zagreb, 1999.

Sveučilište u Zagrebu. Rektorat i Pravni fakultet. Povijest gradnje, valorizacija i prijedlog konzervatorskih smjernica, konzervatorski elaborat, autorice: Katarina Horvat-Levaj, Sandra Križić Roban, Ivana Haničar Buljan, Institut za povijest umjetnosti, Zagreb, 2022.

VII.4. Mrežni izvori

<https://alex.onb.ac.at/cgi-content/alex?aid=rgb&datum=18700004&seite=00000125> (pristupljeno 4. 5. 2023.)

<https://bolnica-vrapce.hr> (pristupljeno 4. 5. 2023.)

<https://ika.hkm.hr/novosti/zagrebacka-nadbiskupija-zupna-crkva-sv-barbare-u-zagrebackom-vrapcu/> (pristupljeno 4. 5. 2023.)

<http://www.os-grofa-jdraskovica-zg.skole.hr/povijest/619-povijest-naselja.html> (pristupljeno 4. 5. 2023.)

www.zagreb.hr (pristupljeno 4. 5. 2023.)



REPUBLIKA HRVATSKA
MINISTARSTVO KULTURE

UPRAVA ZA ZAŠTITU KULTURNE BAŠTINE

Klasa: UP/I-612-08/18-03/0367

Urbroj: 532-04-01-01-01/6-19-10

Zagreb, 11. veljače 2019.

Ministarstvo kulture rješavajući o zahtjevu dr. sc. Katarine Horvat Levaj, znanstvene savjetnice u trajnom zvanju iz Zagreba, na temelju članka 100. stavka 1. Zakona o zaštiti i očuvanju kulturnih dobara (Narodne novine br. 69/99, 51/03, 157/03, 87/09, 88/10, 61/11, 25/12, 136/12, 157/13, 152/14, 44/17 i 90/18) i članka 11. stavka 1. Pravilnika o uvjetima za dobivanje dopuštenja za obavljanje poslova na zaštiti i očuvanju kulturnih dobara (Narodne novine, br. 98/18), u postupku izdavanja dopuštenja za obavljanje poslova na zaštiti i očuvanju kulturnih dobara, na prijedlog Stručnog povjerenstva za utvrđivanje uvjeta za obavljanje poslova na zaštiti i očuvanju kulturnih dobara, donosi

RJEŠENJE

1. Utvrđuje se da je **dr. sc. Katarina Horvat Levaj iz Zagreba**, OIB: 99892584662, stručno osposobljena za obavljanje poslova zaštite i očuvanja kulturnih dobara iz **članka 2. stavka 1. točke 5.** Pravilnika o uvjetima za dobivanje dopuštenja za obavljanje poslova na zaštiti i očuvanju kulturnih dobara i to za **izrada konzervatorskih elaborata za nepokretno kulturno dobro** te joj se izdaje dopuštenje za obavljanje navedenih poslova.
2. Osoba iz točke 1. ovoga Rješenja dužna je o svakoj promjeni glede ispunjenja propisanih uvjeta za obavljanje poslova iz točke 1. ovoga Rješenja, pisano obavijestiti Ministarstvo kulture u roku od 8 dana od nastale promjene.
3. Po izvršnosti ovoga Rješenja, osoba iz točke 1. ovoga Rješenja, upisat će se u Upisnik specijaliziranih fizičkih osoba koje imaju dopuštenje za obavljanje poslova na zaštiti i očuvanju kulturnih dobara pod rednim brojem **3130**.

Obrazloženje

Dr. sc. Katarina Horvat Levaj, znanstvena savjetnica u trajnom zvanju, podnijela je Ministarstvu kulture zahtjev za izdavanje dopuštenja za obavljanje poslova zaštite i očuvanja kulturnih dobara prema Pravilniku o uvjetima za dobivanje dopuštenja za obavljanje poslova na zaštiti i očuvanju kulturnih dobara (Narodne novine, br. 98/18).

Navedenom zahtjevu priložene su preslike diplome profesora povijesti umjetnosti i arheologije Filozofskog fakulteta u Zagrebu od 5. ožujka 1982. i doktorata Sveučilišta u Zagrebu od 1. prosinca 1995., popis obavljenih poslova na kulturnim dobrima te Izjava o poduzimanju potrebnih mjera iz članka 7. citiranog Pravilnika. Sukladno članku 10. stavku 1. i 2. citiranog Pravilnika, u postupku izdavanja dopuštenja, zatraženo je stručno mišljenje nadležnoga tijela.

Stručno je povjerenstvo na temelju priložene dokumentacije i stručnih mišljenja Konzervatorskog odjela u Varaždinu od 19. studenog 2018., Konzervatorskog odjela u Krapini od 8. studenog 2018., Konzervatorskog odjela u Dubrovniku od 6. studenog 2018., Konzervatorskog odjela u Rijeci od 5. studenog 2018., Konzervatorskog odjela u Požegi od 31. listopada 2018. i Konzervatorskog odjela u Osijeku od 29. listopada 2018., a sukladno članku 11. stavku 1. cit. Pravilnika, utvrdilo da postoje propisani uvjeti za obavljanje poslova iz čl. 2. st. 1. toč. 5. Pravilnika: izrada konzervatorskih elaborata za nepokretno kulturno dobro.

Fizička osoba kojoj je Ministarstvo kulture izdalo dopuštenje, dužna je poslove zaštite i očuvanja kulturnog dobra obavljati sukladno Zakonu o zaštiti i očuvanju kulturnih dobara i propisima donesenim na temelju toga Zakona, sukladno članku 13. stavku 1. citiranog Pravilnika. Fizička osoba kojoj je Ministarstvo kulture izdalo dopuštenje, dužna je o svakoj promjeni glede ispunjavanja uvjeta propisanih citiranim Pravilnikom i drugih podataka vezanih uz njezino poslovanje, pisano obavijestiti Ministarstvo kulture u roku od osam dana od nastanka promjene radi unošenja izmjena u Upisnik, sukladno članku 12. stavku 1. citiranog Pravilnika.

Sukladno članku 100. stavku 5. Zakona o zaštiti i očuvanju kulturnih dobara i članku 11. stavku 3. citiranog Pravilnika, a po izvršnosti ovoga Rješenja, upisat će se dr. sc. Katarina Horvat Levaj u Upisnik specijaliziranih fizičkih osoba koje imaju dopuštenje za obavljanje poslova na zaštiti i očuvanju kulturnih dobara, u kojemu će se evidentirati za koje je poslove ista dobila dopuštenje.

Iz gore navedenih razloga riješeno je kao u izreci ovoga Rješenja.

Uputa o pravnom lijeku:

Protiv ovog Rješenja nije dopuštena žalba, ali se može pokrenuti upravni spor tužbom nadležnom Upravnom sudu. Tužba se podnosi u roku od 30 dana od dana dostave ovog rješenja. Tužba se predaje nadležnom Upravnom sudu neposredno u pisanom obliku, usmeno na zapisnik ili se šalje poštom. Uz tužbu se dostavlja izvornik ili preslika ovoga Rješenja za Upravni sud, prijepis tužbe i priloga za tuženika, a ako ih ima i za svaku zainteresiranu osobu.

POMOĆNIK MINISTRICE



Davon Trupković, dipl. ing. arh.

Dostavlja se:

1. dr.sc. Katarina Horvat Levaj, Institut za povijest umjetnosti, Ul. grada Vukovara 68, 10000 Zagreb (s povratnicom)
2. Konzervatorski odjeli Ministarstva kulture, svi
3. Gradski zavod za zaštitu spomenika kulture i prirode u Zagrebu
4. Upisnik fizičkih osoba koje imaju dopuštenje za obavljanje poslova zaštite i očuvanja kulturnih dobara, ovdje
5. Pismohrana, ovdje



REPUBLIKA HRVATSKA
MINISTARSTVO KULTURE

Klasa: UP/I-612-08/16-03/0293
Urbroj: 532-04-01-02-01/3-17-5
Zagreb, 8. rujna 2017.

Ministarstvo kulture rješavajući o zahtjevu Mirte Krizman iz Zagreba, Karašička 6/1, na temelju članka 100. stavka 1. i 3. Zakona o zaštiti i očuvanju kulturnih dobara ("Narodne novine", br. 69/99, 151/03, 157/03, 87/09, 88/10, 61/11, 25/12, 136/12, 157/13 i 152/14) i članka 11. stavka 1. Pravilnika o uvjetima za fizičke i pravne osobe radi dobivanja dopuštenja za obavljanje poslova na zaštiti i očuvanju kulturnih dobara ("Narodne novine", br. 74/03, 44/10), u postupku izdavanja dopuštenja za obavljanje poslova na zaštiti i očuvanju kulturnih dobara, na prijedlog Stručnog povjerenstva za utvrđivanje uvjeta za obavljanje poslova na zaštiti i očuvanju kulturnih dobara, donosi

RJEŠENJE

1. Dopušta se **Mirti Krizman iz Zagreba, Karašička 6/1**, obavljanje poslova zaštite i očuvanja kulturnih dobara iz članka 2. stavka 1. toč. 4. i 6. Pravilnika o uvjetima za fizičke i pravne osobe radi dobivanja dopuštenja za obavljanje poslova na zaštiti i očuvanju kulturnih dobara, i to **izradu prijedloga restauratorsko-konzervatorskih zahvata i izvođenje restauratorsko-konzervatorskih radova na štuku.**

2. Utvrđuje se da Mirta Krizman iz Zagreba, Karašička 6/1, ispunjava sve uvjete propisane citiranim Pravilnikom za obavljanje poslova iz toč. 1. izreke ovoga rješenja. Mirta Krizman iz Zagreba, Karašička 6/1, dužna je o svakoj promjeni glede ispunjenja propisanih uvjeta za obavljanje poslova iz toč. 1. izreke ovoga rješenja, pisano obavijestiti Ministarstvo kulture u roku od 8 dana od nastale promjene.

3. Ovo dopuštenje daje se na vrijeme od pet godina.

4. Rješenjem Klasa:UP/I-612-08/12-03/0213, Urbroj:532-04-02-1/5-12-2, Mirta Krizman iz Zagreba, Karašička 6/1 upisana je u Upisnik specijaliziranih pravnih i fizičkih osoba koje imaju dopuštenje za obavljanje poslova na zaštiti i očuvanju kulturnih dobara pod rednim brojem **1891.**

Obrazloženje

Mirta Krizman iz Zagreba, Karašička 6/1 podnijela je Ministarstvu kulture zahtjev za produljenje dopuštenja za obavljanje poslova zaštite i očuvanja kulturnih dobara iz članka 2. stavka 1. toč. 4. i 6. Pravilnika o uvjetima za fizičke i pravne osobe radi dobivanja dopuštenja za obavljanje poslova na zaštiti i očuvanju kulturnih dobara.

Navedenom zahtjevu su priloženi preslika Uvjerenja za temeljno stručno zvanje konzervator-restaurator za užu specijalnost štuko, Popis kulturnih dobara i poslova na kojima je podnositeljica zahtjeva radila, Opis tehničke opremljenosti te Izjava o poduzimanju potrebnih mjera iz članka 7. uvodno cit. Pravilnika.

U provedenom postupku utvrđivanja uvjeta za obavljanje poslova zaštite i očuvanja kulturnih dobara, Stručno povjerenstvo Ministarstva kulture za utvrđivanje uvjeta za obavljanje poslova na zaštiti i očuvanju kulturnih dobara zatražilo je stručno mišljenje Konzervatorskog odjela u Zagrebu, Konzervatorskog odjela u Bjelovaru i Konzervatorskog odjela u Sisku.

Stručno povjerenstvo je na temelju priložene dokumentacije, sukladno članku 10. stavku 4. Pravilnika, utvrdilo da postoje svi propisani uvjeti za obavljanje poslova iz članka 2. stavka 1. toč. 4. i 6. Pravilnika, te je stoga podnijelo prijedlog da se donese rješenje kojim se dopušta podnositelju zahtjeva obavljanje gore navedenih poslova.

Prema odredbi članka 12. uvodno cit. Pravilnika ovo dopuštenje se daje na vrijeme od pet godina, a podnositeljici zahtjeva kojoj je ono izdano može šest mjeseci prije isteka važenja dopuštenja Ministarstvu kulture podnijeti zahtjev za njegovo produljenje.

Podnositeljica zahtjeva kojoj je izdano dopuštenje za obavljanje poslova na zaštiti i očuvanju kulturnih dobara dužna je o svakoj promjeni glede ispunjenja Pravilnikom propisanih uvjeta, pisano obavijestiti Ministarstvo kulture u roku od 8 dana od nastale promjene, sukladno članku 13. stavku 1. Pravilnika.

Sukladno članku 100. stavku 3. Zakona o zaštiti i očuvanju kulturnih dobara i članku 11. stavku 3. Pravilnika po pravomoćnosti ovoga rješenja, izvršit će se upis podnositelja zahtjeva u Upisnik specijaliziranih pravnih i fizičkih osoba koje imaju dopuštenje za obavljanje poslova na zaštiti i očuvanju kulturnih dobara, u kojem će se evidentirati da je dobio dopuštenje za obavljanje poslova iz toč. 1. izreke ovoga rješenja.

Iz gore navedenog riješeno je kao u izreci.

Uputa o pravnom lijeku:

Protiv ovoga Rješenja može se izjaviti žalba Povjerenstvu za žalbe pri Ministarstvu kulture u roku 15 dana od dana primitka Rješenja. Žalba se predaje ovom tijelu neposredno ili šalje poštom preporučeno, a može se izjaviti i u zapisnik.

POMOĆNIK MINISTRICE



Davor Trupković d.i.a.

ISBN 978-953-373-030-1